



**RRT Nº  
VIDE RRT ANEXA  
REGISTRO**

**DENNIS BZYL FEITOSA  
Arquiteto e Urbanista  
CAU Nº A71444-5**

**DENNIS BZYL FEITOSA  
ARQUITETO E URBANISTA  
CAU Ce Nº A71444-5**

CAU/CREA

**Observações:**

- 1) Todas as medidas deverão ser conferidas no canteiro de obras.
- 2) Quaisquer dúvidas ou modificações deverão ser comunicadas aos projetistas.
- 3) As medidas necessárias à execução das obras estão cotadas no projeto, não sendo, portanto, recomendável o uso de instrumentos sobre o papel para a verificação das mesmas.
- 4) O presente trabalho constitui-se em propriedade intelectual de seu(s) autore(s), conforme a lei brasileira 5.194 de 24.12.1996, e abrange a cessão dos direitos autorais patrimoniais respectivos tão somente para a obra e local a que se destina, remanescendo sempre os referidos direitos autorais, de integral propriedade do(s) mesmo(s) autor(es) que poderá(ão) vir a dispor deles, mediante documento e remuneração específica para tal, no caso de sua utilização em outro local.



**CLIENTE  
PREFEITURA MUNICIPAL DE TAUÁ**

**PROJETO  
ARQUITETÔNICO CANIL UABA - UNIDADE DE  
ATENDIMENTO E BEM ESTAR ANIMAL**

**LOCAL  
TAUÁ - CEARÁ**

Fone: + 55 85 9 9961.2030 Tauá/Fortaleza - Ceará - Brasil		Projeto: DENNIS BZYL FEITOSA		Projeto: ARQ	
Av. Padre Antônio Tomás, Nº2420, salas 301/302 Bairro Aldeota-FORTALEZA/CE Fone:(85)32413147		Conteúdo Prancha:	Escala:	Etapa:	
		PLANTA BAIXA	INDICADA	EXE	
				Prancha: <b>01/07</b>	
Desenho: Larissa Araújo	Revisão: R00	Área Construída:	Área do Terreno:	Data de edição: JUN/2022	Nº do projeto:

2	PINTURA NA COR BRANCO GELO
3	PINTURA BRANCO GELO OU SIMILAR
4	PINTURA NA COR BRANCA
5	PINTURA NA COR AREIA OU SIMILAR
<input type="checkbox"/>	TETO
1	LAJE IMPERMEABILIZADA E PINTURA NA COR BRANCA
2	TELHADO APARENTE TELHA CERÂMICA



**RRT Nº  
VIDE RRT ANEXA  
REGISTRO**

**DENNIS BZYL FEITOSA**  
Arquiteto e Urbanista  
CAU Nº A71444-5

DENNIS BZYL FEITOSA  
ARQUITETO E URBANISTA  
CAU Ce Nº A71444-5

CAU/CREA

**Observações:**

- 1) Todas as medidas deverão ser conferidas no canteiro de obras.
- 2) Quaisquer dúvidas ou modificações deverão ser comunicadas aos projetistas.
- 3) As medidas necessárias à execução das obras estão cotadas no projeto, não sendo, portanto, recomendável o uso de instrumentos sobre o papel para a verificação das mesmas.
- 4) O presente trabalho constitui-se em propriedade intelectual de seu(s) autore(s), conforme a lei brasileira 5.194 de 24.12.1996, e abrange a cessão dos direitos autorais patrimoniais respectivos tão somente para a obra e local a que se destina, remanescendo sempre os referidos direitos autorais, de integral propriedade do(s) mesmo(s) autor(es) que poderá(ão) vir a dispor deles, mediante documento e remuneração específica para tal, no caso de sua utilização em outro local.



CLIENTE  
PREFEITURA MUNICIPAL DE TAUÁ

PROJETO  
ARQUITETÔNICO CANIL UABA - UNIDADE DE  
ATENDIMENTO E BEM ESTAR ANIMAL

LOCAL  
TAUÁ - CEARÁ

Fone: + 55 85 9 9961.2030 Tauá/Fortaleza - Ceará - Brasil		Projeto: DENNIS BZYL FEITOSA		Projeto: ARQ	
Av. Padre Antônio Tomás, Nº2420, salas 301/302 Bairro Aldeota-FORTALEZA/CE Fone:(85)32413147		Conteúdo Prancha:		Escala:	
		SITUAÇÃO		INDICADA	
		COBERTA		INDICADA	
				Etapa: EXE	
				Prancha: <b>02/07</b>	
Desenho: Larissa Araújo	Revisão: R00	Área Construída:	Área do Terreno:	Data de edição: JUN/2022	Nº do projeto:

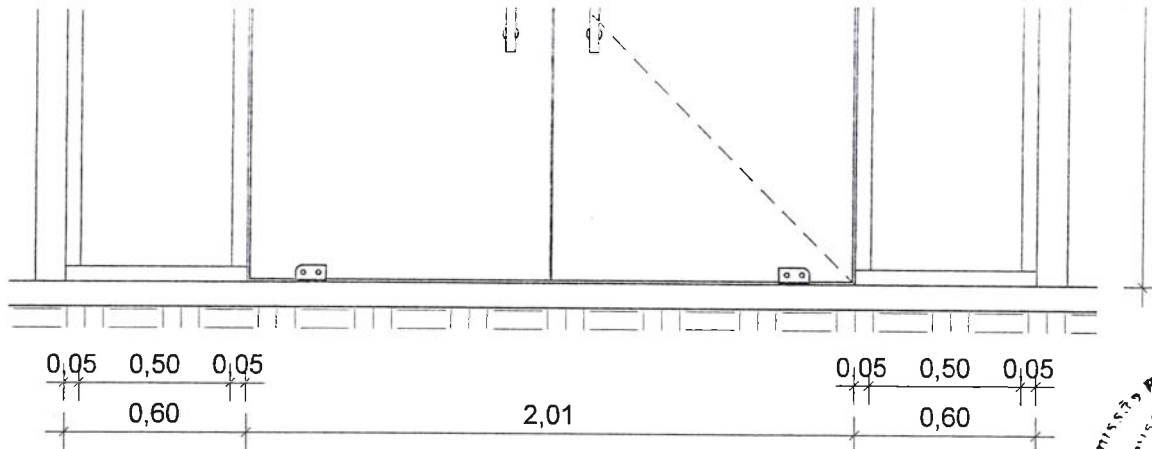

## DET. PANO DE VIDRO

ESCALA: 1 : 25

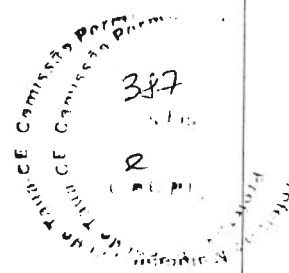

**RRT Nº  
VIDE RRT ANEXA  
REGISTRO**

**DENNIS BZYL FEITOSA**  
Arquiteto e Urbanista  
CAU Nº A71444-5

DENNIS BZYL FEITOSA  
ARQUITETO E URBANISTA  
CAU Ce Nº A71444-5

CAU/CREA

### Observações:

- 1) Todas as medidas deverão ser conferidas no canteiro de obras.
- 2) Quaisquer dúvidas ou modificações deverão ser comunicadas aos projetistas.
- 3) As medidas necessárias à execução das obras estão cotadas no projeto, não sendo, portanto, recomendável o uso de instrumentos sobre o papel para a verificação das mesmas.
- 4) O presente trabalho constitui-se em propriedade intelectual de seu(s) autor(es), conforme a lei brasileira 5.194 de 24.12.1996, e abrange a cessão dos direitos autorais patrimoniais respectivos tão somente para a obra e local a que se destina, remanescendo sempre os referidos direitos autorais, de integral propriedade do(s) mesmo(s) autor(es) que poderá(ão) vir a dispor deles, mediante documento e remuneração específica para tal, no caso de sua utilização em outro local.



CLIENTE  
PREFEITURA MUNICIPAL DE TAUÁ

PROJETO  
ARQUITETÔNICO CANIL UABA - UNIDADE DE  
ATENDIMENTO E BEM ESTAR ANIMAL

LOCAL  
TAUÁ - CEARÁ

Fone: + 55 85 9 9961.2030  
Tauá/Fortaleza - Ceará - Brasil

Projeto: DENNIS BZYL FEITOSA

Projeto:  
ARQ

Av. Padre Antônio Tomás, Nº2420,  
salas 301/302  
Bairro Aldeota-FORTALEZA/CE  
Fone:(85)32413147

Conteúdo Prancha:  
CORTES

Escala:  
INDICADA

Etapa:  
EXE

Prancha:  
**03/07**

Desenho:  
Larissa Araújo

Revisão:  
R00

Área Construída:

Área do Terreno:

Data de edição:  
JUN/2022

Nº do projeto:

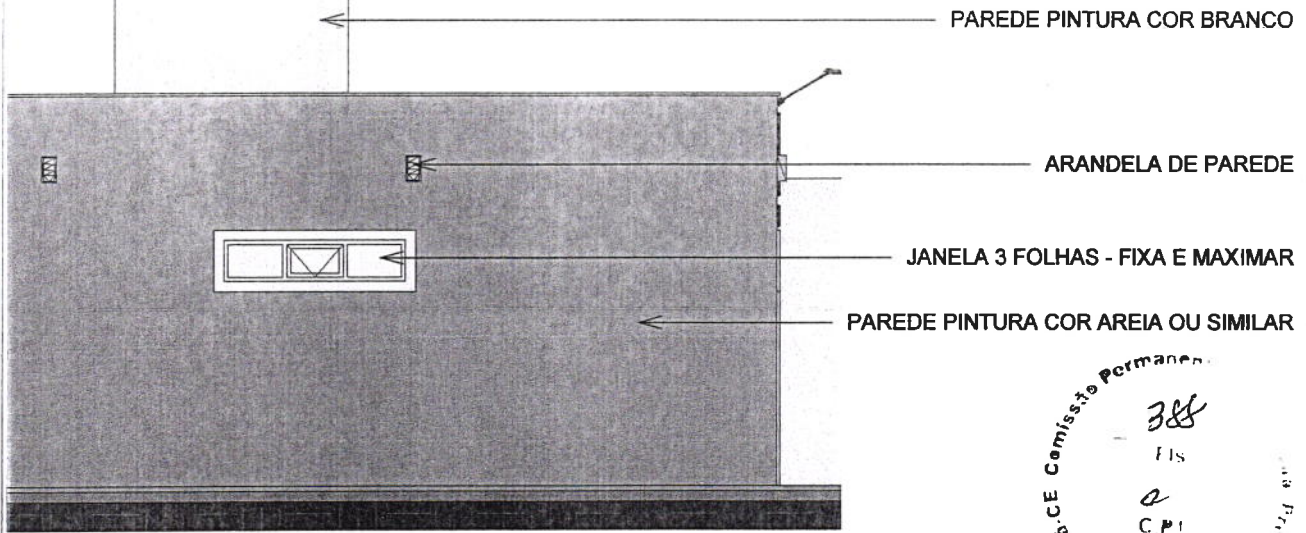

AL DIREITA

RRT Nº  
VIDE RRT ANEXA  
REGISTRO

DENNIS BZYL FEITOSA  
Arquiteto e Urbanista  
CAU Nº A71444-5

DENNIS BZYL FEITOSA  
ARQUITETO E URBANISTA  
CAU Ce Nº A71444-5

CAU/CREA

**Observações:**

- 1) Todas as medidas deverão ser conferidas no canteiro de obras.
- 2) Quaisquer dúvidas ou modificações deverão ser comunicadas aos projetistas.
- 3) As medidas necessárias à execução das obras estão cotadas no projeto, não sendo, portanto, recomendável o uso de instrumentos sobre o papel para a verificação das mesmas.
- 4) O presente trabalho constitui-se em propriedade intelectual de seu(s) autore(s), conforme a lei brasileira 5.194 de 24.12.1996, e abrange a cessão dos direitos autorais patrimoniais respectivos tão somente para a obra e local a que se destina, remanescendo sempre os referidos direitos autorais, de integral propriedade do(s) mesmo(s) autor(es) que poderá(ão) vir a dispor deles, mediante documento e remuneração específica para tal, no caso de sua utilização em outro local.



CLIENTE  
PREFEITURA MUNICIPAL DE TAUÁ

PROJETO  
ARQUITETÔNICO CANIL UABA -UNIDADE DE  
ATENDIMENTO E BEM ESTAR ANIMAL

LOCAL  
TAUÁ - CEARÁ

Fone: + 55 85 9 9961.2030 Tauá/Fortaleza - Ceará - Brasil		Projeto: DENNIS BZYL FEITOSA		Projeto: ARQ	
Av. Padre Antônio Tomás, Nº2420, salas 301/302 Bairro Aldeota-FORTALEZA/CE Fone:(85)32413147		Conteúdo Prancha: CORTES		Escala: INDICADA	
				Etapa: EXE	
				Prancha: <b>04/07</b>	
Desenho: Larissa Araújo	Revisão: R00	Área Construída:	Área do Terreno:	Data de edição: JUN/2022	Nº do projeto:

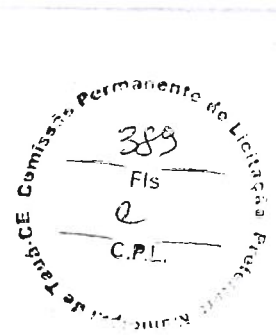
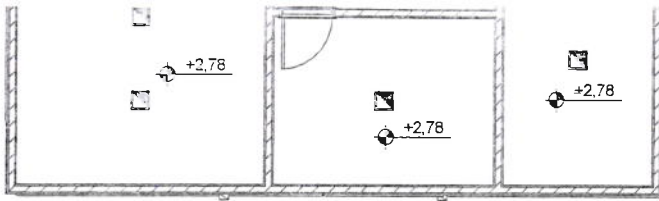

**RRT Nº  
VIDE RRT ANEXA  
REGISTRO**

**DENNIS BZYL FEITOSA**  
Arquiteto e Urbanista  
CAU Nº A71444-5

DENNIS BZYL FEITOSA  
ARQUITETO E URBANISTA  
CAU Ce Nº A71444-5

CAU/CREA

**Observações:**

- 1) Todas as medidas deverão ser conferidas no canteiro de obras.
- 2) Quaisquer dúvidas ou modificações deverão ser comunicadas aos projetistas.
- 3) As medidas necessárias à execução das obras estão cotadas no projeto, não sendo, portanto, recomendável o uso de instrumentos sobre o papel para a verificação das mesmas.
- 4) O presente trabalho constitui-se em propriedade intelectual de seu(s) autor(es), conforme a lei brasileira 5.194 de 24.12.1996, e abrange a cessão dos direitos autorais patrimoniais respectivos tão somente para a obra e local a que se destina, remanescendo sempre os referidos direitos autorais, de integral propriedade do(s) mesmo(s) autor(es) que poderá(ão) vir a dispor deles, mediante documento e remuneração específica para tal, no caso de sua utilização em outro local.



CLIENTE  
PREFEITURA MUNICIPAL DE TAUÁ

PROJETO  
ARQUITETÔNICO CANIL UABA- UNIDADE DE  
ATENDIMENTO E BEM ESTAR ANIMAL

LOCAL  
TAUÁ - CEARÁ

Fone: + 55 85 9 9961.2030 Tauá/Fortaleza - Ceará - Brasil		Projeto: DENNIS BZYL FEITOSA		Projeto: ARQ	
Av. Padre Antônio Tomás, Nº2420, salas 301/302 Bairro Aldeota-FORTALEZA/CE Fone:(85)32413147		Conteúdo Prancha:		Escala:	
		LUMINOTÉCNICO		INDICADA	
				Etapa: EXE	
				Prancha: <b>05/07</b>	
Desenho: Larissa Araújo	Revisão: R00	Área Construída:	Área do Terreno:	Data de edição: JUN/2022	Nº do projeto:

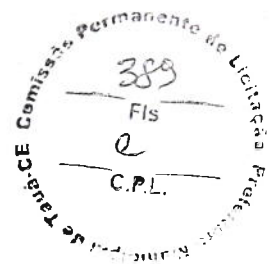
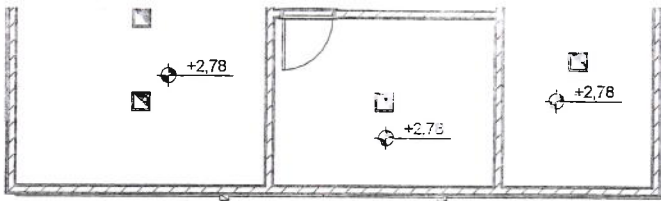

**RRT Nº  
VIDE RRT ANEXA  
REGISTRO**

  
**DENNIS BZYL FEITOSA**  
Arquiteto e Urbanista  
CAU Nº A71444-5

DENNIS BZYL FEITOSA  
ARQUITETO E URBANISTA  
CAU Ce Nº A71444-5

CAU/CREA

**Observações:**

- 1) Todas as medidas deverão ser conferidas no canteiro de obras.
- 2) Quaisquer dúvidas ou modificações deverão ser comunicadas aos projetistas.
- 3) As medidas necessárias à execução das obras estão cotadas no projeto, não sendo, portanto, recomendável o uso de instrumentos sobre o papel para a verificação das mesmas.
- 4) O presente trabalho constitui-se em propriedade intelectual de seu(s) autore(s), conforme a lei brasileira 5.194 de 24.12.1996, e abrange a cessão dos direitos autorais patrimoniais respectivos tão somente para a obra e local a que se destina, remanescendo sempre os referidos direitos autorais, de integral propriedade do(s) mesmo(s) autor(es) que poderá(ão) vir a dispor deles, mediante documento e remuneração específica para tal, no caso de sua utilização em outro local.



CLIENTE  
PREFEITURA MUNICIPAL DE TAUÁ

PROJETO  
ARQUITETÔNICO CANIL UABA- UNIDADE DE  
ATENDIMENTO E BEM ESTAR ANIMAL

LOCAL  
TAUÁ - CEARÁ

Fone: + 55 85 9 9961.2030 Tauá/Fortaleza - Ceará - Brasil		Projeto: DENNIS BZYL FEITOSA		Projeto: ARQ	
Av. Padre Antônio Tomás, Nº2420, salas 301/302 Bairro Aldeota-FORTALEZA/CE Fone:(85)32413147		Conteúdo Prancha:		Escala:	
		LUMINOTÉCNICO		INDICADA	
				Prancha: <b>05/07</b>	
Desenho: Larissa Araújo	Revisão: R00	Área Construída:	Área do Terreno:	Data de edição: JUN/2022	Nº do projeto:

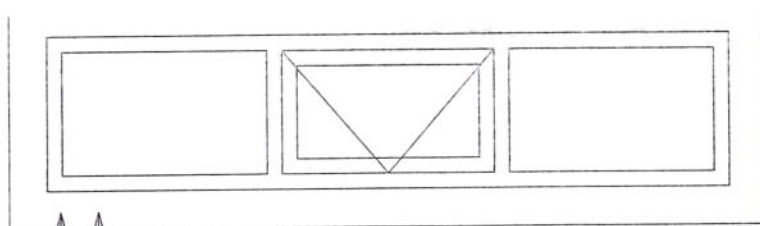

MOLDURA EM PINTURA NA COR BRANCO ESP = 3cm

MOLDURA AO REDOR DE TODAS AS PORTAS E JANELAS



## MOLDURA ESQUADRIAS

ESCALA: 1 : 20

**RRT Nº  
VIDE RRT ANEXA  
REGISTRO**

*D.F.*  
**DENNIS BZYL FEITOSA**  
Arquiteto e Urbanista  
CAU Nº A71444-5

DENNIS BZYL FEITOSA  
ARQUITETO E URBANISTA  
CAU Ce Nº A71444-5

CAU/CREA

### Observações:

- 1) Todas as medidas deverão ser conferidas no canteiro de obras.
- 2) Quaisquer dúvidas ou modificações deverão ser comunicadas aos projetistas.
- 3) As medidas necessárias à execução das obras estão cotadas no projeto, não sendo, portanto, recomendável o uso de instrumentos sobre o papel para a verificação das mesmas.
- 4) O presente trabalho constitui-se em propriedade intelectual de seu(s) autore(es), conforme a lei brasileira 5.194 de 24.12.1996, e abrange a cessão dos direitos autorais patrimoniais respectivos tão somente para a obra e local a que se destina, remanescendo sempre os referidos direitos autorais, de integral propriedade do(s) mesmo(s) autor(es) que poderá(ão) vir a dispor deles, mediante documento e remuneração específica para tal, no caso de sua utilização em outro local.



CLIENTE  
PREFEITURA MUNICIPAL DE TAUÁ

PROJETO  
ARQUITETÔNICO CANIL UABA - UNIDADE DE  
ATENDIMENTO E BEM ESTAR ANIMAL

LOCAL  
TAUÁ - CEARÁ

Fone: + 55 85 9 9961.2030 Tauá/Fortaleza - Ceará - Brasil		Projeto: DENNIS BZYL FEITOSA		Projeto: ARQ	
Av. Padre Antônio Tomás, Nº2420, salas 301/302 Bairro Aldeota-FORTALEZA/CE Fone:(85)32413147		Conteúdo Prancha: DETALHES		Escala: INDICADA	
				Etapa: EXE	
				Prancha: <b>06/07</b>	
Desenho: Larissa Araújo	Revisão: R00	Área Construída:	Área do Terreno:	Data de edição: JUN/2022	Nº do projeto:

SUP	COD. ATIVIADE	INSCRIÇÃO	F/J
06	6.29.10 - 0	230068-9	F
Firma: DENNIS BZYL FEITOSA			
Local: R. Carlos Vasconcelos nº 2517, Joaquim Távora			

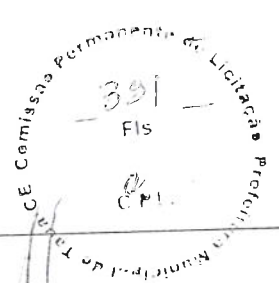

ISS-P

ISS-C

RRT Nº  
VIDE RRT ANEXA  
REGISTRO

DENNIS BZYL FEITOSA  
Arquiteto e Urbanista  
CAU Nº A71444-5

DENNIS BZYL FEITOSA  
ARQUITETO E URBANISTA  
CAU Ce Nº A71444-5

CAU/CREA

APROVO

\_\_\_\_\_  
PROPRIETÁRIO

\_\_\_\_\_  
PROJETO

\_\_\_\_\_  
CÁLCULO

\_\_\_\_\_  
CONSTRUÇÃO

PAGO

**Observações:**

- 1) Todas as medidas deverão ser conferidas no canteiro de obras.
- 2) Quaisquer dúvidas ou modificações deverão ser comunicadas aos projetistas.
- 3) As medidas necessárias à execução das obras estão cotadas no projeto, não sendo, portanto, recomendável o uso de instrumentos sobre o papel para a verificação das mesmas.
- 4) O presente trabalho constitui-se em propriedade intelectual de seu(s) autore(s), conforme a lei brasileira 5.194 de 24.12.1996, e abrange a cessão dos direitos autorais patrimoniais respectivos tão somente para a obra e local a que se destina, remanescendo sempre os referidos direitos autorais, de integral propriedade do(s) mesmo(s) autor(es) que poderá(ão) vir a dispor deles, mediante documento e remuneração específica para tal, no caso de sua utilização em outro local.



CLIENTE  
PREFEITURA MUNICIPAL DE TAUÁ

PROJETO  
ARQUITETÔNICO CANIL UABA - UNIDADE DE  
ATENDIMENTO E BEM ESTAR ANIMAL

LOCAL  
TAUÁ - CEARÁ

Fone: + 55 85 9 9961.2030 Tauá/Fortaleza - Ceará - Brasil		Projeto: DENNIS BZYL FEITOSA		Projeto: ARQ	
Av. Padre Antônio Tomás, Nº2420, salas 301/302 Bairro Aldeota-FORTALEZA/CE Fone:(85)32413147		Conteúdo Prancha: DETALHES		Escala: INDICADA	
				Etapa: EXE	
				Prancha: <b>07/07</b>	
Desenho: Larissa Araújo	Revisão: R00	Área Construída:	Área do Terreno:	Data de edição: JUN/2022	Nº do projeto:



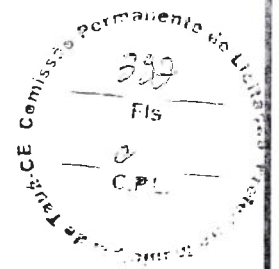

RRT Nº  
VIDE RRT ANEXA  
REGISTRO

  
DENNIS BZYL FEITOSA  
Arquiteto e Urbanista  
CAU Nº A71444-5

CAROLINE GOMES NOGUEIRA  
ENGENHEIRA CIVIL  
CREA CE Nº 344108

CREA

**Observações:**

- 1) Todas as medidas deverão ser conferidas no canteiro de obras.
- 2) Quaisquer dúvidas ou modificações deverão ser comunicadas aos projetistas.
- 3) As medidas necessárias à execução das obras estão cotadas no projeto, não sendo, portanto, recomendável o uso de instrumentos sobre o papel para a verificação das mesmas.
- 4) O presente trabalho constitui-se em propriedade intelectual de seu(s) autore(es), conforme a lei brasileira 5.194 de 24.12.1996, e abrange a cessão dos direitos autorais patrimoniais respectivos tão somente para a obra e local a que se destina, remanescendo sempre os referidos direitos autorais, de integral propriedade do(s) mesmo(s) autor(es) que poderá(ão) vir a dispor deles, mediante documento e remuneração específica para tal, no caso de sua utilização em outro local.



CLIENTE  
PREFEITURA MUNICIPAL DE TAUÁ  
PROJETO  
PROJETO INSTALAÇÕES HIDRÁULICAS  
LOCAL  
TAUÁ-CE

PROJETO  
CAROLINE GOMES

Projeto:

HID

Etapa:

EXE

Prancha:

01 / 04

Fone: + 55 85 9 9961.2030  
Tauá/Fortaleza - Ceará - Brasil

Conteúdo prancha:

Escala:

PLANTA BAIXA DO TÉRREO

INDICADA

DET. TUBO ÁGUA E ESGOTO ENTERRADO

INDICADA

Desenho:  
CAROLINE GOMES

Revisão:  
R01

Área Construída:  
738,3m<sup>2</sup>

Área do Terreno:  
1818,5m<sup>2</sup>

Data de edição:  
JUN/22

Nº do Projeto:  
06



**RRT Nº  
VIDE RRT ANEXA  
REGISTRO**

*[Handwritten Signature]*  
**DENNIS BZYL FEITOSA**  
Arquiteto e Urbanista  
CAU Nº A71444-5

\_\_\_\_\_  
**CAROLINE GOMES NOGUEIRA**  
ENGENHEIRA CIVIL  
CREA CE Nº 344108

CREA

**Observações:**

- 1) Todas as medidas deverão ser conferidas no canteiro de obras.
- 2) Quaisquer dúvidas ou modificações deverão ser comunicadas aos projetistas.
- 3) As medidas necessárias à execução das obras estão cotadas no projeto, não sendo, portanto, recomendável o uso de instrumentos sobre o papel para a verificação das mesmas.
- 4) O presente trabalho constitui-se em propriedade intelectual de seu(s) autore(s), conforme a lei brasileira 5.194 de 24.12.1996, e abrange a cessão dos direitos autorais patrimoniais respectivos tão somente para a obra e local a que se destina, remanescendo sempre os referidos direitos autorais, de integral propriedade do(s) mesmo(s) autor(es) que poderá(ão) vir a dispor deles, mediante documento e remuneração específica para tal, no caso de sua utilização em outro local.



CLIENTE  
**PREFEITURA MUNICIPAL DE TAUÁ**  
PROJETO  
**PROJETO INSTALAÇÕES HIDRÁULICAS**  
LOCAL  
**TAUÁ-CE**

PROJETO  
**CAROLINE GOMES**

Projeto: \_\_\_\_\_  
**HID**  
Etapa: \_\_\_\_\_  
**EXE**  
Prancha: \_\_\_\_\_  
**02 / 04**

Fone: + 55 85 9 9961.2030  
Tauá/Fortaleza - Ceará - Brasil

Conteúdo prancha:		Escala:
DETALHE ISOMÉTRICO		INDICADA

Desenho: CAROLINE GOMES	Revisão: R01	Área Construída: 738,3m²	Área do Terreno: 1818,5m²	Data de edição: JUN/22	Nº do Projeto: 06
----------------------------	-----------------	-----------------------------	------------------------------	---------------------------	----------------------

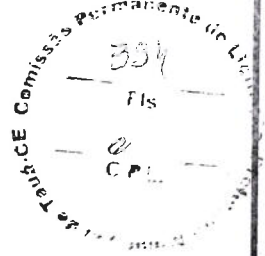

**RRT Nº  
VIDE RRT ANEXA  
REGISTRO**

  
**DENNIS BZYL FEITOSA**  
Arquiteto e Urbanista  
CAU Nº A71444-5

CAROLINE GOMES NOGUEIRA  
ENGENHEIRA CIVIL  
CREA CE Nº 344108

CREA

**Observações:**

- 1) Todas as medidas deverão ser conferidas no canteiro de obras.
- 2) Quaisquer dúvidas ou modificações deverão ser comunicadas aos projetistas.
- 3) As medidas necessárias à execução das obras estão cotadas no projeto, não sendo, portanto, recomendável o uso de instrumentos sobre o papel para a verificação das mesmas.
- 4) O presente trabalho constitui-se em propriedade intelectual de seu(s) autore(s), conforme a lei brasileira 5.194 de 24.12.1996, e abrange a cessão dos direitos autorais patrimoniais respectivos tão somente para a obra e local a que se destina, remanescendo sempre os referidos direitos autorais, de integral propriedade do(s) mesmo(s) autor(es) que poderá(ão) vir a dispor deles, mediante documento e remuneração específica para tal, no caso de sua utilização em outro local.



CLIENTE  
**PREFEITURA MUNICIPAL DE TAUÁ**  
PROJETO  
**PROJETO INSTALAÇÕES HIDRÁULICAS**  
LOCAL  
**TAUÁ-CE**

PROJETO  
**CAROLINE GOMES**

Projeto: \_\_\_\_\_  
**HID**  
Etapa: \_\_\_\_\_  
**EXE**  
Prancha: \_\_\_\_\_  
**03 / 04**

Fone: + 55 85 9 9961.2030  
Tauá/Fortaleza - Ceará - Brasil

Conteúdo prancha:	Escala:
DETALHES ISOMÉTRICOS	INDICADA
DET. TUBO ÁGUA E ESGOTO ENTERRADO	INDICADA

Desenho: CAROLINE GOMES	Revisão: R01	Área Construída: 738,3m²	Área do Terreno: 1818,5m²	Data de edição: JUN/22	Nº do Projeto: 06
----------------------------	-----------------	-----------------------------	------------------------------	---------------------------	----------------------

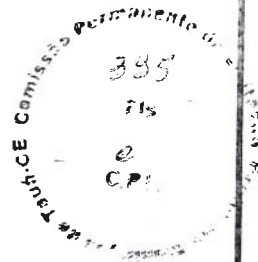

**RRT Nº  
VIDE RRT ANEXA  
REGISTRO**

  
**DENNIS-BZYL FEITOSA  
Arquiteto e Urbanista  
CAU Nº A71444-5**

**CAROLINE GOMES NOGUEIRA  
ENGENHEIRA CIVIL  
CREA CE Nº 344108**

CREA

**Observações:**

- 1) Todas as medidas deverão ser conferidas no canteiro de obras.
- 2) Quaisquer dúvidas ou modificações deverão ser comunicadas aos projetistas.
- 3) As medidas necessárias à execução das obras estão cotadas no projeto, não sendo, portanto, recomendável o uso de instrumentos sobre o papel para a verificação das mesmas.
- 4) O presente trabalho constitui-se em propriedade intelectual de seu(s) autor(es), conforme a lei brasileira 5.194 de 24.12.1996, e abrange a cessão dos direitos autorais patrimoniais respectivos tão somente para a obra e local a que se destina, remanescendo sempre os referidos direitos autorais, de integral propriedade do(s) mesmo(s) autor(es) que poderá(ão) vir a dispor deles, mediante documento e remuneração específica para tal, no caso de sua utilização em outro local.



**CLIENTE  
PREFEITURA MUNICIPAL DE TAUÁ  
PROJETO  
PROJETO INSTALAÇÕES HIDRÁULICAS  
LOCAL  
TAUÁ-CE**

**PROJETO  
CAROLINE GOMES**

Projeto:

**HID**

Etapa:

**EXE**

Prancha:

**04 / 04**

Fone: + 55 85 9 9961.2030  
Tauá/Fortaleza - Ceará - Brasil

Conteúdo prancha:

Escala:

DETALHES ISOMÉTRICOS

INDICADA

DETALHES

INDICADA

Desenho:  
CAROLINE GOMES

Revisão:  
R01

Área Construída:  
738,3m²

Área do Terreno:  
1818,5m²

Data de edição:  
JUN/22

Nº do Projeto:  
06

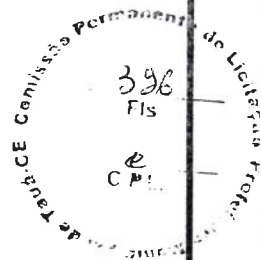

<div style="border: 1px solid black; padding: 10px; margin: 0 auto; width: 80%;"> <p><b>RRT Nº</b> <b>VIDE RRT ANEXA</b> <b>REGISTRO</b></p> </div>  <hr style="width: 50%; margin: 0 auto;"/> <p style="text-align: center;">CAROLINE GOMES NOGUEIRA ENGENHEIRA CIVIL CREA CE Nº 344108</p> <p>CREA</p>	<p><b>DENNIS-BZYL FEITOSA</b> <b>Arquiteto e Urbanista</b> <b>CAU Nº A71444-5</b></p>
--	---

**Observações:**

- 1) Todas as medidas deverão ser conferidas no canteiro de obras.
- 2) Quaisquer dúvidas ou modificações deverão ser comunicadas aos projetistas.
- 3) As medidas necessárias à execução das obras estão cotadas no projeto, não sendo, portanto, recomendável o uso de instrumentos sobre o papel para a verificação das mesmas.
- 4) O presente trabalho constitui-se em propriedade intelectual de seu(s) autor(es), conforme a lei brasileira 5.194 de 24.12.1996, e abrange a cessão dos direitos autorais patrimoniais respectivos tão somente para a obra e local a que se destina, remanescendo sempre os referidos direitos autorais, de integral propriedade do(s) mesmo(s) autor(es) que poderá(ão) vir a dispor deles, mediante documento e remuneração específica para tal, no caso de sua utilização em outro local.



CLIENTE  
PREFEITURA MUNICIPAL DE TAUÁ  
PROJETO  
PROJETO INSTALAÇÕES SANITÁRIAS  
LOCAL  
TAUÁ-CE  
PROJETO  
CAROLINE GOMES

<p>Fone: + 55 85 9 9961.2030 Tauá/Fortaleza - Ceará - Brasil</p>	<table border="1" style="width: 100%; border-collapse: collapse;"> <tr> <td style="width: 50%;">Conteúdo prancha:</td> <td style="width: 50%;">Escala:</td> </tr> <tr> <td>PLANTA BAIXA DO TERREO</td> <td>INDICADA</td> </tr> <tr> <td>DET. TUBO ÁGUA E ESGOTO ENTERRADO</td> <td>INDICADA</td> </tr> <tr> <td> </td> <td> </td> </tr> <tr> <td> </td> <td> </td> </tr> </table>	Conteúdo prancha:	Escala:	PLANTA BAIXA DO TERREO	INDICADA	DET. TUBO ÁGUA E ESGOTO ENTERRADO	INDICADA					<p>Projeto:</p> <hr/> <p><b>SAN</b></p> <p>Etapa:</p> <hr/> <p><b>EXE</b></p> <p>Prancha:</p> <hr/> <p><b>01 / 05</b></p>
Conteúdo prancha:	Escala:											
PLANTA BAIXA DO TERREO	INDICADA											
DET. TUBO ÁGUA E ESGOTO ENTERRADO	INDICADA											
<p>Desenho: CAROLINE GOMES</p>	<p>Revisão: R01</p>	<p>Área Construída: 738,3m<sup>2</sup></p>	<p>Área do Terreno: 1818,5m<sup>2</sup></p>	<p>Data de edição: JUN/22</p>	<p>Nº do Projeto: 06</p>							

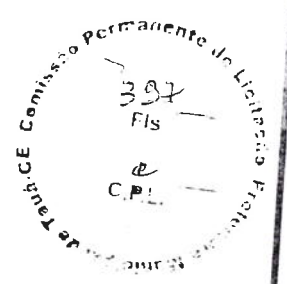

**RRT Nº  
VIDE RRT ANEXA  
REGISTRO**

  
**DENNIS BZYL FETOSA**  
Arquiteto e Urbanista  
CAU Nº A71444-5

**CAROLINE GOMES NOGUEIRA**  
ENGENHEIRA CIVIL  
CREA CE Nº 344108

CREA

**Observações:**

- 1) Todas as medidas deverão ser conferidas no canteiro de obras.
- 2) Quaisquer dúvidas ou modificações deverão ser comunicadas aos projetistas.
- 3) As medidas necessárias à execução das obras estão cotadas no projeto, não sendo, portanto, recomendável o uso de instrumentos sobre o papel para a verificação das mesmas.
- 4) O presente trabalho constitui-se em propriedade intelectual de seu(s) autore(s), conforme a lei brasileira 5.194 de 24.12.1996, e abrange a cessão dos direitos autorais patrimoniais respectivos tão somente para a obra e local a que se destina, remanescendo sempre os referidos direitos autorais, de integral propriedade do(s) mesmo(s) autor(es) que poderá(ão) vir a dispor deles, mediante documento e remuneração específica para tal, no caso de sua utilização em outro local.



CLIENTE  
**PREFEITURA MUNICIPAL DE TAUÁ**  
PROJETO  
**PROJETO INSTALAÇÕES SANITÁRIAS**  
LOCAL  
**TAUÁ-CE**  
PROJETO  
**CAROLINE GOMES**

Projeto: **SAN**  
Etapa: **EXE**  
Prancha: **02 / 05**

Fone: + 55 85 9 9961.2030  
Tauá/Fortaleza - Ceará - Brasil

Conteúdo prancha:	Escala:
PLANTA BAIXA DO TÉRREO - DET. SAN-2	INDICADA
DETALHES	INDICADA

Desenho: CAROLINE GOMES	Revisão: R01	Área Construída: 738,3m <sup>2</sup>	Área do Terreno: 1818,5m <sup>2</sup>	Data de edição: JUN/22	Nº do Projeto: 06
----------------------------	-----------------	---	--	---------------------------	----------------------

# TAMPA

# DETALHE CX. SIFONADA (TIGRE)

ESCALA : 1/10

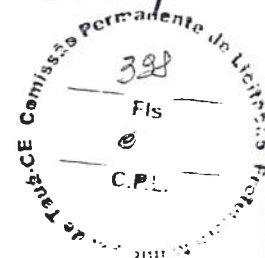

**RRT Nº  
VIDE RRT ANEXA  
REGISTRO**

*[Handwritten Signature]*  
**DENNIS BZYL FEITOSA**  
Arquiteto e Urbanista  
CAU Nº A71444-5

**CAROLINE GOMES NOGUEIRA**  
ENGENHEIRA CIVIL  
CREA CE Nº 344108

CREA

**Observações:**

- 1) Todas as medidas deverão ser conferidas no canteiro de obras.
- 2) Quaisquer dúvidas ou modificações deverão ser comunicadas aos projetistas.
- 3) As medidas necessárias à execução das obras estão cotadas no projeto, não sendo, portanto, recomendável o uso de instrumentos sobre o papel para a verificação das mesmas.
- 4) O presente trabalho constitui-se em propriedade intelectual de seu(s) autore(s), conforme a lei brasileira 5.194 de 24.12.1996, e abrange a cessão dos direitos autorais patrimoniais respectivos tão somente para a obra e local a que se destina, remanescendo sempre os referidos direitos autorais, de integral propriedade do(s) mesmo(s) autor(es) que poderá(ão) vir a dispor deles, mediante documento e remuneração específica para tal, no caso de sua utilização em outro local.



CLIENTE  
**PREFEITURA MUNICIPAL DE TAUÁ**  
PROJETO  
**PROJETO INSTALAÇÕES SANITÁRIAS**

LOCAL  
**TAUÁ-CE**

PROJETO  
**CAROLINE GOMES**

Projeto:

**SAN**

Etapa:

**EXE**

Prancha:

**03 / 05**

Fone: + 55 85 9 9961.2030  
Tauá/Fortaleza - Ceará - Brasil

Conteúdo prancha:

PLANTA BAIXA DO TÉRREO - DET. SAN-1

PLANTAS BAIXAS

DETALHES

CORTES

Escala:

INDICADA

INDICADA

INDICADA

INDICADA

Desenho:  
CAROLINE GOMES

Revisão:  
R01

Área Construída:  
738,3m²

Área do Terreno:  
1818,5m²

Data de edição:  
JUN/22

Nº do Projeto:  
06

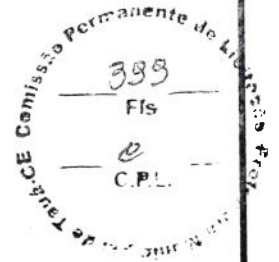

**RRT Nº  
VIDE RRT ANEXA  
REGISTRO**

**DENNIS BZYL FEITOSA**  
Arquiteto e Urbanista  
CAU Nº A71444-5

**CAROLINE GOMES NOGUEIRA**  
ENGENHEIRA CIVIL  
CREA CE Nº 344108

CREA

**Observações:**

- 1) Todas as medidas deverão ser conferidas no canteiro de obras.
- 2) Quaisquer dúvidas ou modificações deverão ser comunicadas aos projetistas.
- 3) As medidas necessárias à execução das obras estão cotadas no projeto, não sendo, portanto, recomendável o uso de instrumentos sobre o papel para a verificação das mesmas.
- 4) O presente trabalho constitui-se em propriedade intelectual de seu(s) autor(es), conforme a lei brasileira 5.194 de 24.12.1996, e abrange a cessão dos direitos autorais patrimoniais respectivos tão somente para a obra e local a que se destina, remanescendo sempre os referidos direitos autorais, de integral propriedade do(s) mesmo(s) autor(es) que poderá(ão) vir a dispor deles, mediante documento e remuneração específica para tal, no caso de sua utilização em outro local.



CLIENTE  
**PREFEITURA MUNICIPAL DE TAUÁ**  
PROJETO  
**PROJETO INSTALAÇÕES SANITÁRIAS**  
LOCAL  
**TAUÁ-CE**  
PROJETO  
**CAROLINE GOMES**

Projeto:  
**SAN**  
Etapa:  
**EXE**  
Prancha:  
**04 / 05**

Fone: + 55 85 9 9961.2030  
Tauá/Fortaleza - Ceará - Brasil

Conteúdo prancha:	Escala:
PLANTA BAXDA DA COBERTURA	INDICADA
DETALHES	INDICADA

Desenho: CAROLINE GOMES	Revisão: R01	Área Construída: 738,3m²	Área do Terreno: 1818,5m²	Data de edição: JUN/22	Nº do Projeto: 06
----------------------------	-----------------	-----------------------------	------------------------------	---------------------------	----------------------



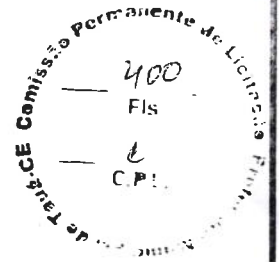

RRT Nº  
VIDE RRT ANEXA  
REGISTRO

  
DENNIS BZYL FEITOSA  
Arquiteto e Urbanista  
CAU Nº A71444-5

CAROLINE GOMES NOGUEIRA  
ENGENHEIRA CIVIL  
CREA CE 344108

**Observações:**

- 1) Todas as medidas deverão ser conferidas no canteiro de obras.
- 2) Quaisquer dúvidas ou modificações deverão ser comunicadas aos projetistas.
- 3) As medidas necessárias à execução das obras estão cotadas no projeto, não sendo, portanto, recomendável o uso de instrumentos sobre o papel para a verificação das mesmas.
- 4) O presente trabalho constitui-se em propriedade intelectual de seu(s) autore(s), conforme a lei brasileira 5.194 de 24.12.1996, e abrange a cessão dos direitos autorais patrimoniais respectivos tão somente para a obra e local a que se destina, remanescendo sempre os referidos direitos autorais, de integral propriedade do(s) mesmo(s) autor(es) que poderá(ão) vir a dispor deles, mediante documento e remuneração específica para tal, no caso de sua utilização em outro local.



CLIENTE  
PREFEITURA MUNICIPAL DE TAUÁ  
PROJETO  
PROJETO INSTALAÇÕES SANITÁRIAS - CANIL UABA  
LOCAL  
TAUÁ-CE

Fone: + 55 85 9 9961.2030  
Tauá/Fortaleza - Ceará - Brasil

Conteúdo prancha:

PLANTA BAIXA

CORTE AA

CORTE BB

Escala:

INDICADA

INDICADA

INDICADA

Projeto:

SAN

Etapa:

EXE

Prancha:

05 / 05

Desenho:  
CAROLINE GOMES

Revisão:  
ROO

Área Construída:  
738,30M<sup>2</sup>

Área do Terreno:  
1818,50M<sup>2</sup>

Data de edição:  
MAI/22

Nº do Projeto:

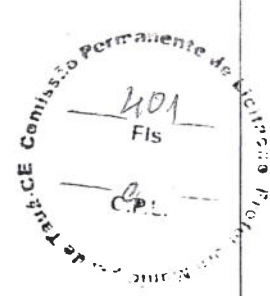
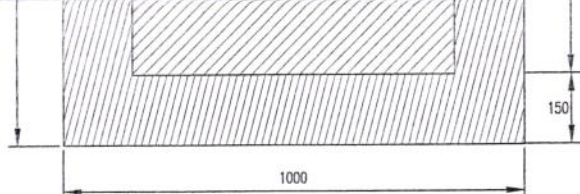

# PARA EXTINTOR DETALHE SINALIZAÇÃO

ESCALA : S/ ESC

<p><b>RRT Nº VIDE RRT ANEXA REGISTRO</b></p> <hr/> <p>CAROLINE GOMES NOGUEIRA ENGENHEIRA CIVIL CREA CE Nº 344108</p> <p>CREA</p>	 <p><b>DENNIS BZYL FEITOSA</b> Arquiteto e Urbanista CAU Nº A71444-5</p>
--	--

**Observações:**

- 1) Todas as medidas deverão ser conferidas no canteiro de obras.
- 2) Quaisquer dúvidas ou modificações deverão ser comunicadas aos projetistas.
- 3) As medidas necessárias à execução das obras estão cotadas no projeto, não sendo, portanto, recomendável o uso de instrumentos sobre o papel para a verificação das mesmas.
- 4) O presente trabalho constitui-se em propriedade intelectual de seu(s) autor(es), conforme a lei brasileira 5.194 de 24.12.1996, e abrange a cessão dos direitos autorais patrimoniais respectivos tão somente para a obra e local a que se destina, remanescendo sempre os referidos direitos autorais, de Integral propriedade do(s) mesmo(s) autor(es) que poderá(ão) vir a dispor deles, mediante documento e remuneração específica para tal, no caso de sua utilização em outro local.



CLIENTE  
PREFEITURA MUNICIPAL DE TAUÁ  
PROJETO  
PROJETO COMBATE A INCÊNDIO  
LOCAL  
TAUÁ-CE  
PROJETO  
CAROLINE GOMES NOGUEIRA

Projeto: **INC**  
Etapa: **EXE**  
Prancha: **01 / 04**

Fone: + 55 85 9 9961.2030  
Tauá/Fortaleza - Ceará - Brasil

Conteúdo prancha:	Escala:
PLANTA BARRA PAV. TÉRREO	INDICADA

Desenho: Caroline Gomes:	Revisão: R01	Área Construída: 738,3M²	Área do Terreno: 1818,5M²	Data de edição: JUN/22	Nº do Projeto: 06
-----------------------------	-----------------	-----------------------------	------------------------------	---------------------------	----------------------

## AUTENTICAÇÃO DO CBMCE

A0

PENAS-PADRÃO CBMCE

PENA	COR	ESPESS.
1	1	0,28
2	2	0,28
11	7	0,20
30	170	0,28
114	114	0,28
130	170	0,28
140	1	0,28
170	170	0,28
190	170	0,28
235	7	0,05
253	7	0,20
Outras	7	0,10



<p><b>RRT Nº</b> <b>VIDE RRT ANEXA</b> <b>REGISTRO</b></p> <hr style="width: 50%; margin: 10px auto;"/> <p>CAROLINE GOMES NOGUEIRA ENGENHEIRA CIVIL CREA CE Nº 344108</p> <p>CREA</p>	<p><b>DENNIS BZYL FEITOSA</b> <b>Arquiteto e Urbanista</b> <b>CAU Nº A71444-5</b></p>
---	---

**Observações:**

- 1) Todas as medidas deverão ser conferidas no canteiro de obras.
- 2) Quaisquer dúvidas ou modificações deverão ser comunicadas aos projetistas.
- 3) As medidas necessárias à execução das obras estão cotadas no projeto, não sendo, portanto, recomendável o uso de instrumentos sobre o papel para a verificação das mesmas.
- 4) O presente trabalho constitui-se em propriedade intelectual de seu(s) autor(es), conforme a lei brasileira 5.194 de 24.12.1996, e abrange a cessão dos direitos autorais patrimoniais respectivos tão somente para a obra e local a que se destina, remanescendo sempre os referidos direitos autorais, de integral propriedade do(s) mesmo(s) autor(es) que poderá(ão) vir a dispor deles, mediante documento e remuneração específica para tal, no caso de sua utilização em outro local.



CLIENTE  
**PREFEITURA MUNICIPAL DE TAUÁ**  
PROJETO  
**PROJETO COMBATE A INCÊNDIO**  
LOCAL  
**TAUÁ-CE**  
PROJETO  
**CAROLINE GOMES NOGUEIRA**

Projeto:  
**INC**  
Etapa:  
**EXE**  
Prancha:  
**02 / 04**

Fone: + 55 85 9 9961.2030  
Tauá/Fortaleza - Ceará - Brasil

Conteúdo prancha:	Escala:
CORTES	INDICADA

Desenho: Caroline Gomes:	Revisão: R01	Área Construída: 738,3M²	Área do Terreno: 1818,5M²	Data de edição: JUN/22	Nº do Projeto: 06
-----------------------------	-----------------	-----------------------------	------------------------------	---------------------------	----------------------

**AUTENTICAÇÃO DO CBMCE**

A0

PENAS - PADRÃO CBMCE		
PENA	COR	ESPESS.
1	1	0,28
2	2	0,28
11	2	0,20
30	170	0,28
114	114	0,28
130	170	0,28
140	1	0,28
170	170	0,28
190	170	0,28
235	7	0,05
253	7	0,20
Dutras	7	0,10

MALHAS SOBRE A TUBULAÇÃO DE GAS.



TUBULAÇÕES APARENTES NO INTERIOR DA EDIFICAÇÃO:  
A TUBULAÇÃO APARENTE DEVE SER INSTALADA EM AMBIENTES COM VENTILAÇÃO ADEQUADA. QUANDO ALOJADA EM TUBO LUVA, ESTE DEVE POSSUIR ABERTURAS PARA ÁREAS COM VENTILAÇÃO ADEQUADA OU ÁREAS EXTERNAS.

NO EXTERIOR DA EDIFICAÇÃO – PRUMADA:  
NA PRUMADA, RECOMENDA-SE A PROTEÇÃO DA TUBULAÇÃO COM CANALETA COM VENTILAÇÃO NAS EXTREMIDADES OU POR CANALETA GRElhADA COM TUBULAÇÃO INSTALADA EM TUBO-LUVA.

AS CANALETAS PODEM SER ANCORADAS OU CONSTRUÍDAS NA PAREDE EXTERIOR DA EDIFICAÇÃO. NESTE ÚLTIMO CASO, A PAREDE QUE DEFINE A CAIXA DEVE SER SELADA PARA O INTERIOR DA PAREDE UTILIZANDO, POR EXEMPLO, ARGAMASSA.

NOTA 1: A CANALETA UTILIZADA NA PRUMADA DEVE POSSUIR ABERTURAS DE VENTILAÇÃO PERMANENTES PARA O EXTERIOR DA EDIFICAÇÃO PELO MENOS A CADA 10,00m DE PRUMADA VERTICAL. DEVE SER COMPOSTO POR MATERIAIS COM RESISTÊNCIA A RAIOS ULTRAVIOLETA (U.V.) ALÉM DE SEREM NÃO PROPAGANTES DE CHAMA E POSSUIREM SUPERFÍCIE REMOVÍVEL (TAMPA) PARA INSPEÇÃO/MANUTENÇÃO.

NO EXTERIOR DA EDIFICAÇÃO – FORA DA PRUMADA:  
FORA DA PRUMADA DA EDIFICAÇÃO A TUBULAÇÃO APARENTE DEVE SER ADEQUADAMENTE PROTEGIDA DA AÇÃO DE RADIAÇÃO DE RAIOS ULTRAVIOLETA (U.V.) E DE INTEMPÉRIES.

A/ nr

I/ JI

SI

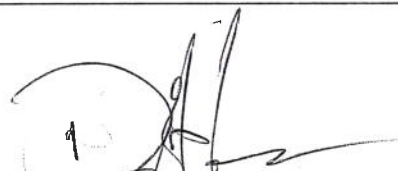
<p><b>RRT Nº</b> <b>VIDE RRT ANEXA</b> <b>REGISTRO</b></p>	 <p><b>DENNIS BZYL FEITOSA</b> <b>Arquiteto e Urbanista</b> <b>CAU Nº A71444-5</b></p>
<p>CAROLINE GOMES NOGUEIRA ENGENHEIRA CIVIL CREA CE Nº 344108</p>	
CREA	

**Observações:**

- 1) Todas as medidas deverão ser conferidas no canteiro de obras.
- 2) Quaisquer dúvidas ou modificações deverão ser comunicadas aos projetistas.
- 3) As medidas necessárias à execução das obras estão cotadas no projeto, não sendo, portanto, recomendável o uso de instrumentos sobre o papel para a verificação das mesmas.
- 4) O presente trabalho constitui-se em propriedade intelectual de seu(s) autor(es), conforme a lei brasileira 5.194 de 24.12.1996, e abrange a cessão dos direitos autorais patrimoniais respectivos tão somente para a obra e local a que se destina, remanesecendo sempre os referidos direitos autorais, da integral propriedade do(s) mesmo(s) autor(es) que poderá(ão) vir a dispor deles, mediante documento e remuneração específica para tal, no caso de sua utilização em outro local.



CLIENTE  
PREFEITURA MUNICIPAL DE TAUÁ  
PROJETO  
PROJETO COMBATE A INCÊNDIO  
LOCAL  
TAUÁ-CE  
PROJETO  
CAROLINE GOMES NOGUEIRA

Fone: + 55 85 9 9961.2030  
Tauá/Fortaleza - Ceará - Brasil

Conteúdo prancha:	Escala:				
DETALHES	INDICADA				
Desenho: Caroline Gomes:	Revisão: R01	Área Construída: 738,3M²	Área do Terreno: 1818,5M²	Data de edição: JUN/22	Nº do Projeto: 06

Projeto:  
**INC**  
Etapa:  
**EXE**  
Prancha:  
**03 / 04**

R

L

**A0**

PENAS-PADRÃO CBMCE		
PENA	COR	ESPESS.
1	1	0,28
2	2	0,28
11	7	0,20
30	170	0,28
114	114	0,28
130	170	0,28
140	1	0,28
170	170	0,28
190	170	0,28
235	7	0,05
253	7	0,20
Dutros	7	0,10

**AUTENTICAÇÃO DO CBMCE**

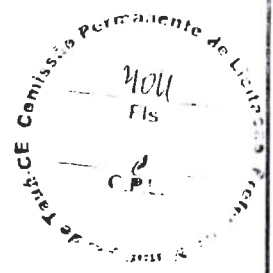

**RRT Nº  
VIDE RRT ANEXA  
REGISTRO**

**DENNIS BZYL FEITOSA**  
Arquiteto e Urbanista  
CAU Nº A71444-5

CAROLINE GOMES NOGUEIRA  
ENGENHEIRA CIVIL  
CREA CE Nº 344108  
CREA

**Observações:**

- 1) Todas as medidas deverão ser conferidas no canteiro de obras.
- 2) Qualquer dúvidas ou modificações deverão ser comunicadas aos projetistas.
- 3) As medidas necessárias à execução das obras estão cotadas no projeto, não sendo, portanto, recomendável o uso de instrumentos sobre o papel para a verificação das mesmas.
- 4) O presente trabalho constitui-se em propriedade intelectual de seu(s) autor(es), conforme a lei brasileira 5.194 de 24.12.1996, e abrange a cessão dos direitos autorais patrimoniais respectivos tão somente para a obra e local a que se destina, remanescendo sempre os referidos direitos autorais, de integral propriedade do(s) mesmo(s) autor(es) que poderá(ão) vir a dispor deles, mediante documento e remuneração específica para tal, no caso de sua utilização em outro local.



CLIENTE  
PREFEITURA MUNICIPAL DE TAUÁ  
PROJETO  
PROJETO COMBATE A INCÊNDIO  
LOCAL  
TAUÁ-CE

PROJETO  
CAROLINE GOMES NOGUEIRA

Projeto:  
**INC**  
Etapa:  
**EXE**  
Prancha:  
**04 / 04**

Fone: + 55 85 9 9961.2030  
Tauá/Fortaleza - Ceará - Brasil

Conteúdo prancha:	Escala:
PLANTA BADA COBERTA	INDICADA

Desenho: Caroline Gomes:	Revisão: R01	Área Construída: 738,3M²	Área do Terreno: 1818,5M²	Data de edição: JUN/22	Nº do Projeto: 06
-----------------------------	-----------------	-----------------------------	------------------------------	---------------------------	----------------------

**AUTENTICAÇÃO DO CBMCE**

**A0**

PENAS-PADRÃO	CIMICI	ESPEC.
PENA	COR	ESPEC.
1	1	0,28
2	2	0,28
11	7	0,20
30	170	0,28
114	114	0,28
130	170	0,28
140	1	0,28
170	170	0,28
190	170	0,28
235	7	0,05
253	7	0,20
Outras	7	0,10

HASTE DE ATERRAMENTO  
COPPERWELD Ø5/8"x2,40m

CABO DE COBRE

OBSERVAÇÃO: A TAMPA DA CAIXA DE ALVENARIA DEVERÁ CONTER O NOME "ELÉTRICA".

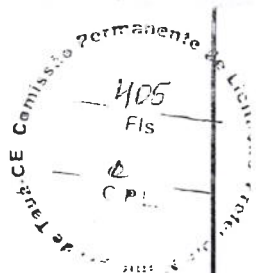

## DETALHE-SOLDAS EXOTÉRMICAS

escala: s/e



<p><b>RRT Nº</b> <b>VIDE RRT ANEXA</b> <b>REGISTRO</b></p> <hr/> <p>CAROLINE GOMES NOGUEIRA ENGENHEIRA CIVIL CREA CE Nº 344108</p> <p>CREA</p>	 <p><b>DENNIS BZYL FEITOSA</b> Arquiteto e Urbanista CAU Nº A71444-5</p>
--	---

**Observações:**

- 1) Todas as medidas deverão ser conferidas no canteiro de obras.
- 2) Quaisquer dúvidas ou modificações deverão ser comunicadas aos projetistas.
- 3) As medidas necessárias à execução das obras estão cotadas no projeto, não sendo, portanto, recomendável o uso de instrumentos sobre o papel para a verificação das mesmas.
- 4) O presente trabalho constitui-se em propriedade intelectual de seu(s) autor(es), conforme a lei brasileira 5.194 de 24.12.1996, e abrange a cessão dos direitos autorais patrimoniais respectivos tão somente para a obra e local a que se destina, remanescendo sempre os referidos direitos autorais, de integral propriedade do(s) mesmo(s) autor(es) que poderá(ão) vir a dispor deles, mediante documento e remuneração específica para tal, no caso de sua utilização em outro local.



CLIENTE  
PREFEITURA MUNICIPAL DE TAUÁ  
PROJETO  
PROJETO INSTALAÇÕES ELÉTRICAS  
LOCAL  
TAUÁ-CE  
PROJETO  
CAROLINE GOMES NOGUEIRA

Fone: + 55 65 9 9961.2030 Tauá/Fortaleza - Ceará - Brasil	Conteúdo prancha: PLANTA BARRA PAV. TERREO - ALIMENTAÇÃO	Escala: INDICADA			Projeto: <b>ELE</b> Etapa: <b>EXE</b> Prancha: <b>01 / 06</b>
Desenho: Caroline Gomes	Revisão: Caroline Gomes	Área Construída: 7,10 m²	Área do Terreno: 40,00 m²	Data de edição: 11/11/2020	Nº do Projeto: 02

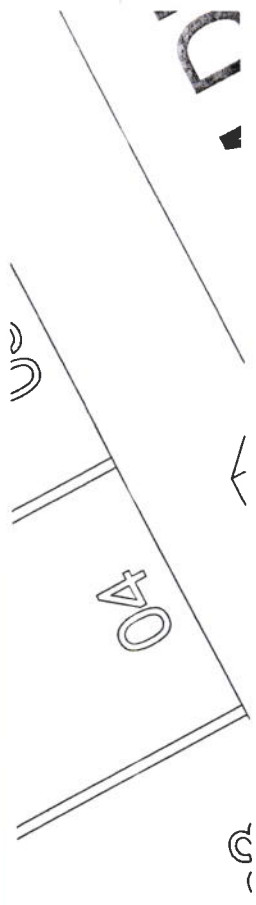
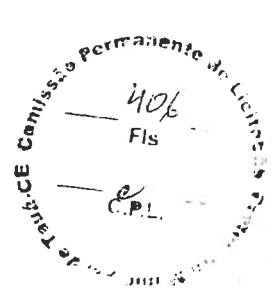

<div style="border: 1px solid black; padding: 5px; margin: 0 auto; width: 80%;"> <p><b>RRT Nº</b> <b>VIDE RRT ANEXA</b> <b>REGISTRO</b></p> </div> <p style="text-align: center; margin-top: 20px;">CAROLINE GOMES NOGUEIRA ENGENHEIRA CIVIL CREA CE Nº 344108</p> <p>CREA</p>	<p><b>DENNIS BZYL FEITOSA</b> <b>Arquiteto e Urbanista</b> <b>CAU Nº A71444-5</b></p>
--	---

**Observações:**

- 1) Todas as medidas deverão ser conferidas no canteiro de obras.
- 2) Qualquer dúvidas ou modificações deverão ser comunicadas aos projetistas.
- 3) As medidas necessárias à execução das obras estão cotadas no projeto, não sendo, portanto, recomendável o uso de instrumentos sobre o papel para a verificação das mesmas.
- 4) O presente trabalho constitui-se em propriedade intelectual de seu(s) autor(es), conforme a lei brasileira 5.194 de 24.12.1996, e abrange a cessão dos direitos autorais patrimoniais respectivos tão somente para a obra e local a que se destina, permanecendo sempre os referidos direitos autorais, de integral propriedade do(s) mesmo(s) autor(es) que poderá(ão) vir a dispor deles, mediante documento e remuneração específica para tal, no caso de sua utilização em outro local.



CLIENTE  
**PREFEITURA MUNICIPAL DE TAUÁ**  
PROJETO  
**PROJETO INSTALAÇÕES ELÉTRICAS**  
LOCAL  
**TAUÁ-CE**  
PROJETO  
**CAROLINE GOMES NOGUEIRA**

<p>Fone: + 55 85 9 9961.2030 Tauá/Fortaleza - Ceará - Brasil</p>	<table border="1" style="width: 100%; border-collapse: collapse;"> <tr> <td style="width: 50%;">Conteúdo prancha:</td> <td style="width: 50%;">Escala:</td> </tr> <tr> <td>PLANTA BAIXA PAV. TÉRREO - TOMADAS</td> <td>INDICADA</td> </tr> <tr> <td> </td> <td> </td> </tr> <tr> <td> </td> <td> </td> </tr> </table>	Conteúdo prancha:	Escala:	PLANTA BAIXA PAV. TÉRREO - TOMADAS	INDICADA					<table border="1" style="width: 100%; border-collapse: collapse;"> <tr> <td style="text-align: center;">Projeto:</td> </tr> <tr> <td style="text-align: center;">ELE</td> </tr> <tr> <td style="text-align: center;">Elapa:</td> </tr> <tr> <td style="text-align: center;"><b>EXE</b></td> </tr> <tr> <td style="text-align: center;">Prancha:</td> </tr> <tr> <td style="text-align: center;"><b>02 / 06</b></td> </tr> </table>	Projeto:	ELE	Elapa:	<b>EXE</b>	Prancha:	<b>02 / 06</b>
Conteúdo prancha:	Escala:															
PLANTA BAIXA PAV. TÉRREO - TOMADAS	INDICADA															
Projeto:																
ELE																
Elapa:																
<b>EXE</b>																
Prancha:																
<b>02 / 06</b>																
<table border="1" style="width: 100%; border-collapse: collapse;"> <tr> <td style="width: 15%;">Desenho:</td> <td style="width: 15%;">Revisão:</td> <td style="width: 15%;">Área Construída:</td> <td style="width: 15%;">Área do Terreno:</td> <td style="width: 15%;">Data de edição:</td> <td style="width: 20%;">Nº do Projeto:</td> </tr> <tr> <td>Caroline Gomes</td> <td>R00</td> <td>738,30M²</td> <td>1818,50M²</td> <td>JUN/22</td> <td>06</td> </tr> </table>	Desenho:	Revisão:	Área Construída:	Área do Terreno:	Data de edição:	Nº do Projeto:	Caroline Gomes	R00	738,30M²	1818,50M²	JUN/22	06				
Desenho:	Revisão:	Área Construída:	Área do Terreno:	Data de edição:	Nº do Projeto:											
Caroline Gomes	R00	738,30M²	1818,50M²	JUN/22	06											

1	7	0,10
10	10	0,10
11	11	0,20
20	20	0,20
30	30	0,20
35	35	0,20
41	7	0,15
44	44	0,20
50	50	0,20
56	56	0,20
100	100	0,20
111	7	0,20
140	140	0,20
190	190	0,20
231	7	0,20
235	7	0,20
253	7	0,20
255	7	0,20
256	7	0,20

EM CAIXA DE PVC 4X2" (CONFORME A NBR14136). 10A. AS TOMADAS DE 20A EM DIVISÓRIA DRY-WALL UTILIZAR AS CAIXAS ESPECÍFICAS PARA TAL SITUAÇÃO.

20. EM CAIXA DE PVC 4X2" (CONFORME A NBR14136). 10A. AS TOMADAS DE 20A EM DIVISÓRIA DRY-WALL UTILIZAR AS CAIXAS ESPECÍFICAS PARA TAL SITUAÇÃO.

O CENTRO AO PISO.

UTIR, COM BARRAMENTO TIPO PENTE, h=1,30m DO PISO AO CENTRO.

**AO**

XE BRITA NO FUNDO EM ALVENARIA COM TAMPA.

ENTO MÍNIMO 3,00m E DIÂMETRO 3/4". A FIXAÇÃO ENTRE AS HASTES E OS TÊRMICA.

ADO ADOTAR 1".

NCADO ADOTAR 1".

ES INDICADAS EM PLANTA BAIXA, EM PEÇAS DE 3 METROS, EM FERRO TO COM FIXAÇÕES A CADA 1,5m.

AMENTE NA LAJE DE PISO, DIÂMETRO MÍNIMO DE 3/4".

1,5m, APARENTE ENTRE O FORRO E A LAJE OU EMBUTIDO DIRETAMENTE NA INÍMIO 3/4". QUANDO APARENTE, DEVE-SE UTILIZAR ELETRODUTO DE ALUMÍNIO.

AREDE, DIÂMETRO MÍNIMO 3/4". QUANDO APARENTE, DEVE-SE UTILIZAR

1	7	0,10
3	7	0,20
5	7	0,20
8	7	0,20
7	7	0,10
8	7	0,10
10	7	0,10
11	7	0,20
20	7	0,20
30	7	0,20
35	7	0,20
41	7	0,10
44	7	0,20
50	250	0,20
56	7	0,20
110	7	0,20
111	7	0,20
140	7	0,20
190	7	0,20
231	7	0,10
235	7	0,10
253	7	0,20
255	7	0,20

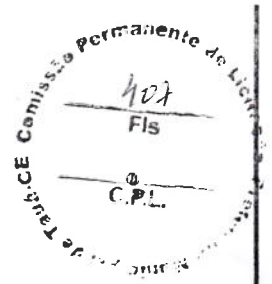

<p><b>RRT Nº</b> <b>VIDE RRT ANEXA</b> <b>REGISTRO</b></p>	 <p><b>DENNIS BZYL FEITOSA</b> Arquiteto e Urbanista CAU Nº A71444-5</p>
<p>CAROLINE GOMES NOGUEIRA ENGENHEIRA CIVIL CREA CE Nº 344108</p>	
<p>CREA</p>	

**Observações:**

- 1) Todas as medidas deverão ser conferidas no canteiro de obras.
- 2) Quaisquer dúvidas ou modificações deverão ser comunicadas aos projetistas.
- 3) As medidas necessárias à execução das obras estão cotadas no projeto, não sendo, portanto, recomendável o uso de instrumentos sobre o papel para a verificação das mesmas.
- 4) O presente trabalho constitui-se em propriedade intelectual de seu(s) autor(es), conforme a lei brasileira 5.194 de 24.12.1996, e abrange a cessão dos direitos autorais patrimoniais respectivos tão somente para a obra e local a que se destina, remanescendo sempre os referidos direitos autorais, de integral propriedade do(s) mesmo(s) autor(es) que poderá(ão) vir a dispor deles, mediante documento e remuneração específica para tal, no caso de sua utilização em outro local.



CLIENTE  
PREFEITURA MUNICIPAL DE TAUÁ  
PROJETO  
PROJETO INSTALAÇÕES ELÉTRICAS  
LOCAL  
TAUÁ-CE  
PROJETO  
CAROLINE GOMES NOGUEIRA

<p>Fone: + 55 85 9 9961.2030 Tauá/Fortaleza - Ceará - Brasil</p>		<p>Conteúdo prancha: PLANTA BADA PAV. TÊRREO - ALIMENTAÇÃO</p>	<p>Escala: INDICADA</p>	<p>Projeto: <b>ELE</b> Elapa: <b>EXE</b></p>	
				<p>Prancha: <b>03 / 06</b></p>	
<p>Desenho: Caroline Gomes</p>	<p>Revisão: R00</p>	<p>Área Construída: 738,30M²</p>	<p>Área do Terreno: 1818,50M²</p>	<p>Data de edição: JUN/22</p>	<p>Nº do Projeto: 06</p>



10	7	0,05
11	11	0,08
20	20	0,20
30	30	0,30
41	7	0,15
44	44	0,28
50	50	0,50
90	90	0,90
110	110	1,10
111	7	0,20
141	141	0,28
190	190	0,50
231	7	0,05
232	7	0,05
233	7	0,05
234	7	0,05
235	7	0,05
236	7	0,05
237	7	0,05
238	7	0,05
239	7	0,05
240	7	0,05
241	7	0,05
242	7	0,05
243	7	0,05
244	7	0,05
245	7	0,05
246	7	0,05
247	7	0,05
248	7	0,05
249	7	0,05
250	7	0,05
251	7	0,05
252	7	0,05
253	7	0,05
254	7	0,05
255	7	0,05
256	7	0,05
257	7	0,05
258	7	0,05
259	7	0,05
260	7	0,05
261	7	0,05
262	7	0,05
263	7	0,05
264	7	0,05
265	7	0,05
266	7	0,05
267	7	0,05
268	7	0,05
269	7	0,05
270	7	0,05
271	7	0,05
272	7	0,05
273	7	0,05
274	7	0,05
275	7	0,05
276	7	0,05
277	7	0,05
278	7	0,05
279	7	0,05
280	7	0,05
281	7	0,05
282	7	0,05
283	7	0,05
284	7	0,05
285	7	0,05
286	7	0,05
287	7	0,05
288	7	0,05
289	7	0,05
290	7	0,05
291	7	0,05
292	7	0,05
293	7	0,05
294	7	0,05
295	7	0,05
296	7	0,05
297	7	0,05
298	7	0,05
299	7	0,05
300	7	0,05

**AO**

TIPO: MONTAGEM

1	7	0,05
2	7	0,05
3	7	0,05
4	7	0,05
5	7	0,05
6	7	0,05
7	7	0,05
8	7	0,05
9	7	0,05
10	7	0,05
11	7	0,05
12	7	0,05
13	7	0,05
14	7	0,05
15	7	0,05
16	7	0,05
17	7	0,05
18	7	0,05
19	7	0,05
20	7	0,05
21	7	0,05
22	7	0,05
23	7	0,05
24	7	0,05
25	7	0,05
26	7	0,05
27	7	0,05
28	7	0,05
29	7	0,05
30	7	0,05
31	7	0,05
32	7	0,05
33	7	0,05
34	7	0,05
35	7	0,05
36	7	0,05
37	7	0,05
38	7	0,05
39	7	0,05
40	7	0,05
41	7	0,05
42	7	0,05
43	7	0,05
44	7	0,05
45	7	0,05
46	7	0,05
47	7	0,05
48	7	0,05
49	7	0,05
50	7	0,05
51	7	0,05
52	7	0,05
53	7	0,05
54	7	0,05
55	7	0,05
56	7	0,05
57	7	0,05
58	7	0,05
59	7	0,05
60	7	0,05
61	7	0,05
62	7	0,05
63	7	0,05
64	7	0,05
65	7	0,05
66	7	0,05
67	7	0,05
68	7	0,05
69	7	0,05
70	7	0,05
71	7	0,05
72	7	0,05
73	7	0,05
74	7	0,05
75	7	0,05
76	7	0,05
77	7	0,05
78	7	0,05
79	7	0,05
80	7	0,05
81	7	0,05
82	7	0,05
83	7	0,05
84	7	0,05
85	7	0,05
86	7	0,05
87	7	0,05
88	7	0,05
89	7	0,05
90	7	0,05
91	7	0,05
92	7	0,05
93	7	0,05
94	7	0,05
95	7	0,05
96	7	0,05
97	7	0,05
98	7	0,05
99	7	0,05
100	7	0,05

	CABEAMENTO FASE, NEUTRO, RETORNO E TERRA, RESPECTIVAMENTE.
	DISPOSITIVO PROTETOR DE SURTO (DPS), DE 1 PÓLO -3F+N - CONFORME ABNT NBR IEC 61643-1:2007, PLUGÁVEL, TECNOLOGIA SPARK-GAP (CLASSE 1) E TECNOLOGIA VARISTOR (CLASSE 2), COM PROTEÇÃO INTERNA OU CONECTADO A UM DISPOSITIVO DE SEGURANÇA QUE ATUA TANTO POR SOBRECORRENTE QUANTO POR SOBRE TEMPERATURA (QUANDO APLICÁVEL DEPENDENDO DO FABRICANTE), TIPO CONFORME PROJETO, TENSÃO NOMINAL DE 275V, DE INSTALAÇÃO FIXA OU TIPO PLUG-IN.
	DISPOSITIVO DIFERENCIAL RESIDUAL, TENSÃO 380/220Vca, SENSIBILIDADE 30mA, CORRENTE E NÚMERO DE PÓLOS (CONFORME PROJETO). REFERÊNCIA: ABB, SCHNEIDER, SIEMENS, WEG OU EQUIVALENTE TÉCNICO.
	BARRAMENTO DE COBRE, COM FUROS ROSCADOS, COM NÚMERO IGUAL AO NÚMERO DE DISJUNTORES DE SAÍDA, MAIS RESERVA DE 20%, DIMENSÕES CONFORME PROJETO, PINTURA: FASE R - VERMELHO, FASE S - AMARELO, FASE T - VIOLETA, NEUTRO - AZUL CLARO E TERRA - VERDE.
	QUADRO PARA SOBREPOR
	QUADRO PARA EMBUTIR
IP: XY	ÍNDICE DE PROTEÇÃO DE INVÓLUCROS ELÉTRICOS
IK: XY	ÍNDICE DE PROTEÇÃO CONTRA IMPACTOS MECÂNICOS
	INTERTRAVAMENTO ELÉTRICO E OU ELETROMECAÂNICO
	RÉGUA DE BORNES
	MEDIDOR DE GRANDEZA MULTIFUNÇÕES (A-V-W-VAr-kWh-kVARh-Hz-FP) COM PORTA DE COMUNICAÇÃO RS485 COM PROTOCOLO DE COMUNICAÇÃO MOD BUS RTU.
	TRANSFORMADOR DE CORRENTE PARA MEDIÇÃO DE GRANDEZAS.



<p><b>RRT Nº</b> <b>VIDE RRT ANEXA</b> <b>REGISTRO</b></p>	 <p><b>DENNIS BZYL FEITOSA</b> Arquiteto e Urbanista CAU Nº A71444-5</p>
<p>CAROLINE GOMES NOGUEIRA ENGENHEIRA CIVIL CREA CE Nº 344108</p> <p>CREA</p>	

**Observações:**

- 1) Todas as medidas deverão ser conferidas no canteiro de obras.
- 2) Quaisquer dúvidas ou modificações deverão ser comunicadas aos projetistas.
- 3) As medidas necessárias à execução das obras estão cotadas no projeto, não sendo, portanto, recomendável o uso de instrumentos sobre o papel para a verificação das mesmas.
- 4) O presente trabalho constitui-se em propriedade intelectual de seu(s) autor(es), conforme a lei brasileira 5.194 de 24.12.1996, e abrange a cessão dos direitos autorais patrimoniais respectivos tão somente para a obra e local a que se destina, remanescendo sempre os referidos direitos autorais, de integral propriedade do(s) mesmo(s) autor(es) que poderá(ão) vir a dispor deles, mediante documento e remuneração específica para tal, no caso de sua utilização em outro local.

	<p>CLIENTE PREFEITURA MUNICIPAL DE TAUÁ</p>	<p>Projeto: <b>ELE</b></p>
	<p>PROJETO PROJETO INSTALAÇÕES ELÉTRICAS</p>	
	<p>LOCAL TAUÁ-CE</p>	<p>Prancha: <b>04 / 06</b></p>
	<p>PROJETO CAROLINE GOMES NOGUEIRA</p>	
<p>Fone: + 55 85 9 9961.2030 Tauá/Fortaleza - Ceará - Brasil</p>	<p>Conteúdo prancha: PLANTA BADA PAV. TÉRREO - ALIMENTAÇÃO</p>	<p>Escala: INDICADA</p>
<p>Desenho: Caroline Gomes</p>	<p>Revisão: ROO</p>	<p>Área Construída: 738,30M²</p>
	<p>Área do Terreno: 1818,50M²</p>	<p>Data de edição: JUN/22</p>
		<p>Nº do Projeto: 06</p>

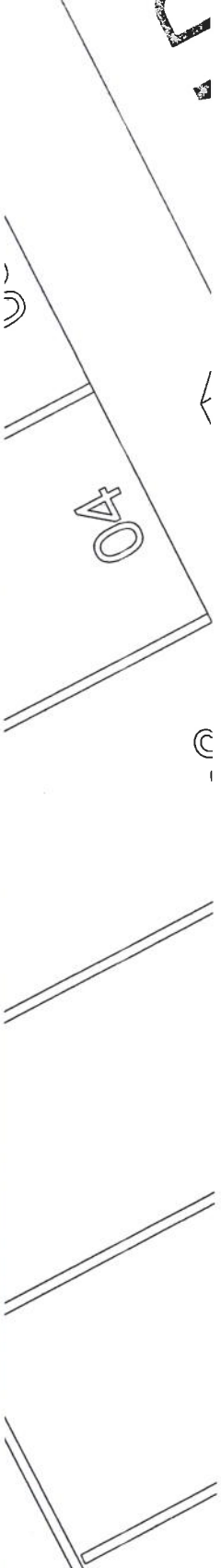
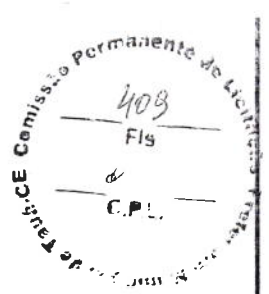

<div style="border: 1px solid black; padding: 5px; margin: 0 auto; width: 80%;"> <p><b>RRT Nº</b> <b>VIDE RRT ANEXA</b> <b>REGISTRO</b></p> </div> <p style="text-align: center; margin-top: 20px;">CAROLINE GOMES NOGUEIRA ENGENHEIRA CIVIL CREA CE Nº 344108</p> <p>CREA</p>	<p><b>DENNIS BZYL FEITOSA</b> <b>Arquiteto e Urbanista</b> <b>CAU Nº A71444-5</b></p>
--	---

**Observações:**

- 1) Todas as medidas deverão ser conferidas no canteiro de obras.
- 2) Quaisquer dúvidas ou modificações deverão ser comunicadas aos projetistas.
- 3) As medidas necessárias à execução das obras estão cotadas no projeto, não sendo, portanto, recomendável o uso de instrumentos sobre o papel para a verificação das mesmas.
- 4) O presente trabalho constitui-se em propriedade intelectual de seu(s) autor(es), conforme a lei brasileira 5.194 de 24.12.1996, e abrange a cessão dos direitos autorais patrimoniais respectivos tão somente para a obra e local a que se destina, remanescendo sempre os referidos direitos autorais, de integral propriedade do(s) mesmo(s) autor(es) que poderá(ão) vir a dispor deles, mediante documento e remuneração específica para tal, no caso de sua utilização em outro local.



CLIENTE  
PREFEITURA MUNICIPAL DE TAUÁ  
PROJETO  
PROJETO INSTALAÇÕES ELÉTRICAS  
LOCAL  
TAUÁ-CE  
PROJETO  
CAROLINE GOMES NOGUEIRA

Fone: + 55 85 9 9961.2030  
Tauá/Fortaleza - Ceará - Brasil

Conteúdo prancha:	Escala:
PLANTA BARRA PAV. TÉRREO - ILUMINAÇÃO	INDICADA

Projeto:	ELE
Etapa:	EXE
Prancha:	05 / 06

Desenho: Caroline Gomes:	Revisão: R00	Área Construída: 738,30M²	Área do Terreno: 1818,50M²	Data de edição: JUN/22	Nº do Projeto: 06
-----------------------------	-----------------	------------------------------	-------------------------------	---------------------------	----------------------

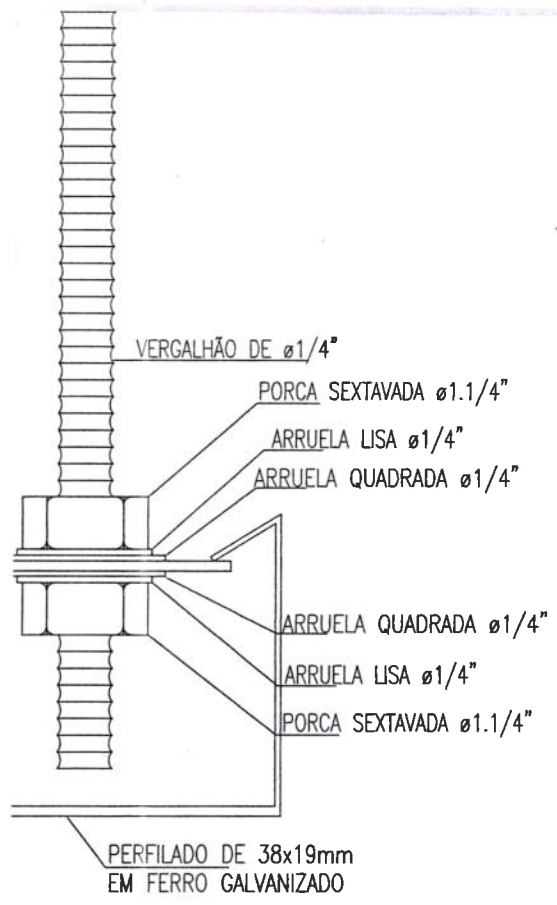
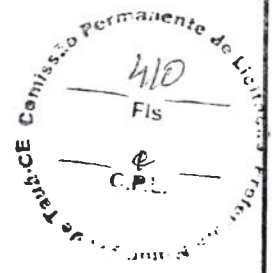

<p><b>RRT Nº</b> <b>VIDE RRT ANEXA</b> <b>REGISTRO</b></p> <hr style="width: 50%; margin: 10px auto;"/> <p>CAROLINE GOMES NOGUEIRA ENGENHEIRA CIVIL CREA CE Nº 344108</p> <p>CREA</p>	<p><b>DENNIS BZYL FEITOSA</b> <b>Arquiteto e Urbanista</b> <b>CAU Nº A71444-5</b></p>
---	---

**Observações:**

- 1) Todas as medidas deverão ser conferidas no canteiro de obras.
- 2) Quaisquer dúvidas ou modificações deverão ser comunicadas aos projetistas.
- 3) As medidas necessárias à execução das obras estão cotadas no projeto, não sendo, portanto, recomendável o uso de instrumentos sobre o papel para a verificação das mesmas.
- 4) O presente trabalho constitui-se em propriedade intelectual de seu(s) autor(e)s, conforme a lei brasileira 5.194 de 24.12.1996, e abrange a cessão dos direitos autorais patrimoniais respectivos tão somente para a obra e local a que se destina, remanescendo sempre os referidos direitos autorais, de integral propriedade do(s) mesmo(s) autor(es) que poderá(ão) vir a dispor deles, mediante documento e remuneração específica para tal, no caso de sua utilização em outro local.



CLIENTE  
PREFEITURA MUNICIPAL DE TAUÁ  
PROJETO  
PROJETO INSTALAÇÕES ELÉTRICAS  
LOCAL  
TAUÁ-CE  
PROJETO  
CAROLINE GOMES NOGUEIRA

<p>Fone: + 55 85 9 9961.2030 Tauá/Fortaleza - Ceará - Brasil</p>	<p>Conteúdo prancha: _____ Escala: _____</p> <p>DETALHES _____ INDICADA _____</p> <p>_____</p> <p>_____</p>	<p>Projeto: _____</p> <p><b>ELE</b></p> <p>Etapa: _____</p> <p><b>EXE</b></p> <p>Prancha: _____</p> <p><b>06 / 06</b></p>			
<p>Desenho: Caroline Gomes</p>	<p>Revisão: R00</p>	<p>Área Construída: 738,30M²</p>	<p>Área do Terreno: 1818,50M²</p>	<p>Data de edição: JUN/22</p>	<p>Nº do Projeto: 06</p>

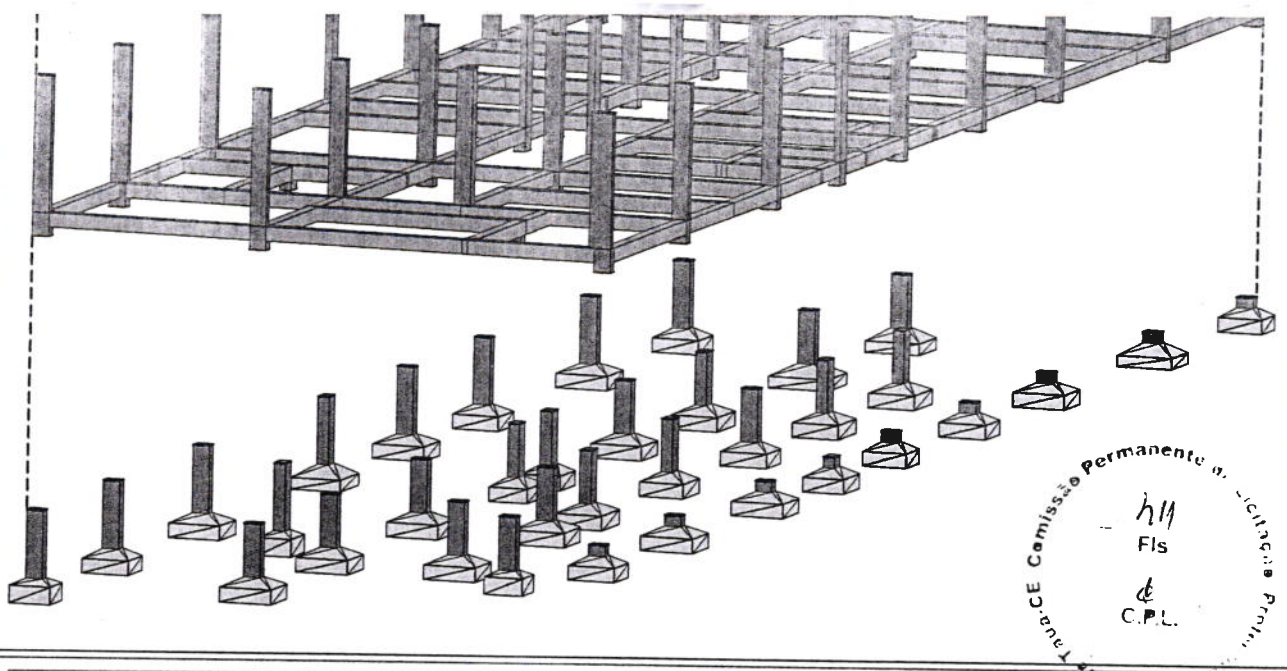

**RRT Nº  
VIDE RRT ANEXA  
REGISTRO**

*(Handwritten signature)*  
**DENNIS BZYL FEITOSA**  
Arquiteto e Urbanista  
CAU Nº A71444-5

**FERNANDO ALEXANDRINO AGUIAR**  
RNP0612390357  
CREA 51824CE

**Observações:**

- 1) Todas as medidas deverão ser conferidas no canteiro de obras.
- 2) Quaisquer dúvidas ou modificações deverão ser comunicadas aos projetistas.
- 3) As medidas necessárias à execução das obras estão cotadas no projeto, não sendo, portanto, recomendável o uso de instrumentos sobre o papel para a verificação das mesmas.
- 4) O presente trabalho constitui-se em propriedade intelectual de seu(s) autor(es), conforme a lei brasileira 5.194 de 24.12.1996, e abrange a cessão dos direitos autorais patrimoniais respectivos tão somente para a obra e local a que se destina, remanescendo sempre os referidos direitos autorais, de integral propriedade do(s) mesmo(s) autor(es) que poderá(ão) vir a dispor deles, mediante documento e remuneração específica para tal, no caso de sua utilização em outro local.



**CLIENTE**  
PREFEITURA MUNICIPAL DE TAUÁ

**PROJETO**  
URBANISMO

**LOCAL**  
TAUÁ - CEARÁ

Fone: + 55 85 9 9961.2030 Tauá/Fortaleza - Ceará - Brasil		Projeto: FERNANDO AGUIAR		Projeto: EST	
Av. Padre Antônio Tomás, Nº2420, salas 301/302 Bairro Aldeota-FORTALEZA/CE Fone:(85)32413147		Conteúdo Prancha:		Escala:	
		PLANTA DE LOCAÇÃO - UABA		INDICADA	
		FORMA DO PAV. TÉR. - UABA			
		TABELAS DE QUANTITATIVOS		Prancha: <b>01/30</b>	
Desenho: FERNANDO AGUIAR	Revisão: R00	Área Construída: 738,3m <sup>2</sup>	Área do Terreno: 1818,5m <sup>2</sup>	Data de edição: JUN/2022	Nº do projeto: 06

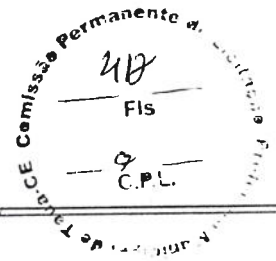
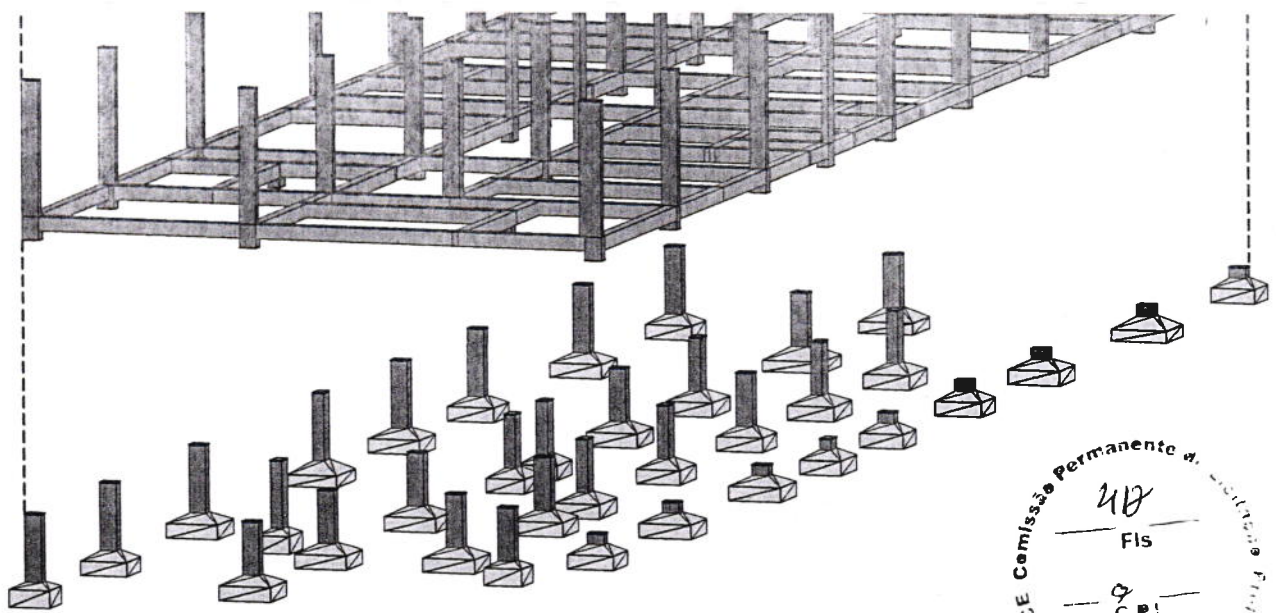

**RRT Nº  
VIDE RRT ANEXA  
REGISTRO**

*(Handwritten Signature)*  
**DENNIS BZYL FEITOSA**  
Arquiteto e Urbanista  
CAU Nº A71444-5

**FERNANDO ALEXANDRINO AGUIAR**  
RNP0612390357  
CREA 51824CE

**Observações:**

- 1) Todas as medidas deverão ser conferidas no canteiro de obras.
- 2) Quaisquer dúvidas ou modificações deverão ser comunicadas aos projetistas.
- 3) As medidas necessárias à execução das obras estão cotadas no projeto, não sendo, portanto, recomendável o uso de instrumentos sobre o papel para a verificação das mesmas.
- 4) O presente trabalho constitui-se em propriedade intelectual de seu(s) autor(es), conforme a lei brasileira 5.194 de 24.12.1996, e abrange a cessão dos direitos autorais patrimoniais respectivos tão somente para a obra e local a que se destina, remanescendo sempre os referidos direitos autorais, de integral propriedade do(s) mesmo(s) autor(es) que poderá(ão) vir a dispor deles, mediante documento e remuneração específica para tal, no caso de sua utilização em outro local.

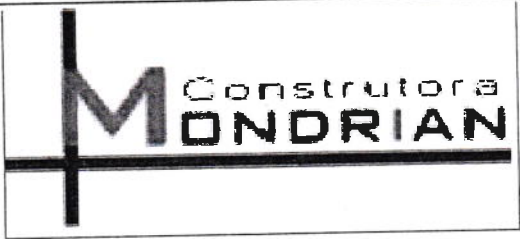

**CLIENTE**  
PREFEITURA MUNICIPAL DE TAUÁ

**PROJETO**  
URBANISMO

**LOCAL**  
TAUÁ - CEARÁ

Fone: + 55 85 9 9961.2030 Tauá/Fortaleza - Ceará - Brasil		Projeto: FERNANDO AGUIAR		Projeto: EST	
Av. Padre Antônio Tomás, Nº2420, salas 301/302 Bairro Aldeota-FORTALEZA/CE Fone:(85)32413147		Conteúdo Prancha:	Escala:	Etapa:	
		CORTES	INDICADA	EXE	
				Prancha: <b>02/30</b>	
Desenho: FERNANDO AGUIAR	Revisão: R00	Área Construída: 738,3m <sup>2</sup>	Área do Terreno: 1818,5m <sup>2</sup>	Data de edição: JUN/2022	Nº do projeto: 06

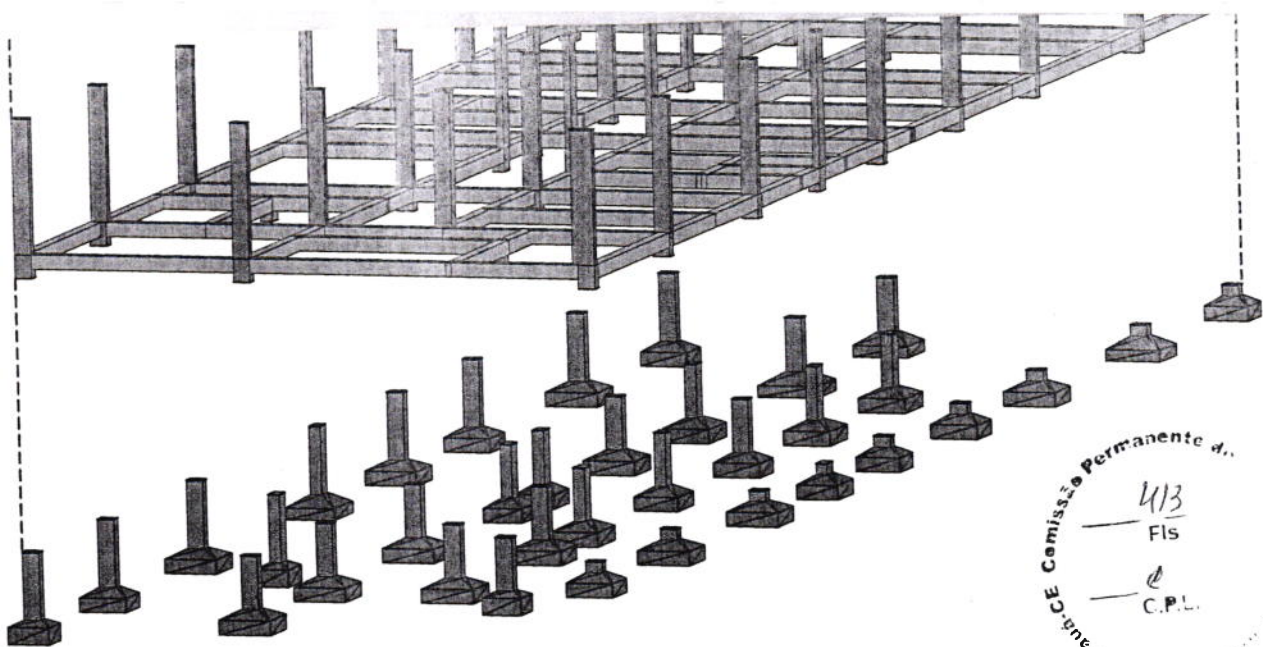

RRT Nº  
 VIDE RRT ANEXA  
 REGISTRO

*(Handwritten Signature)*  
**DENNIS BZYL FEITOSA**  
 Arquiteto e Urbanista  
 CAU Nº A71444-5

FERNANDO ALEXANDRINO AGUIAR  
 RNP0612390357  
 CREA 51824CE

**Observações:**

- 1) Todas as medidas deverão ser conferidas no canteiro de obras.
- 2) Quaisquer dúvidas ou modificações deverão ser comunicadas aos projetistas.
- 3) As medidas necessárias à execução das obras estão cotadas no projeto, não sendo, portanto, recomendável o uso de instrumentos sobre o papel para a verificação das mesmas.
- 4) O presente trabalho constitui-se em propriedade intelectual de seu(s) autor(es), conforme a lei brasileira 5.194 de 24.12.1996, e abrange a cessão dos direitos autorais patrimoniais respectivos tão somente para a obra e local a que se destina, remanescendo sempre os referidos direitos autorais, de integral propriedade do(s) mesmo(s) autor(es) que poderá(ão) vir a dispor deles, mediante documento e remuneração específica para tal, no caso de sua utilização em outro local.



CLIENTE  
 PREFEITURA MUNICIPAL DE TAUÁ

PROJETO  
 URBANISMO

LOCAL  
 TAUÁ - CEARÁ

Fone: + 55 85 9 9961.2030 Tauá/Fortaleza - Ceará - Brasil		Projeto: FERNANDO AGUIAR		Projeto: EST	
Av. Padre Antônio Tomás, Nº2420, salas 301/302 Bairro Aldeota-FORTALEZA/CE Fone:(85)32413147		Conteúdo Prancha: FUNDAÇÃO - UABA	Escala: INDICADA	Etapa: EXE	
		TABELA DE QUANTITATIVOS		Prancha: <b>03/30</b>	
Desenho: FERNANDO AGUIAR	Revisão: R00	Área Construída: 738,3m <sup>2</sup>	Área do Terreno: 1818,5m <sup>2</sup>	Data de edição: JUN/2022	Nº do projeto: 06

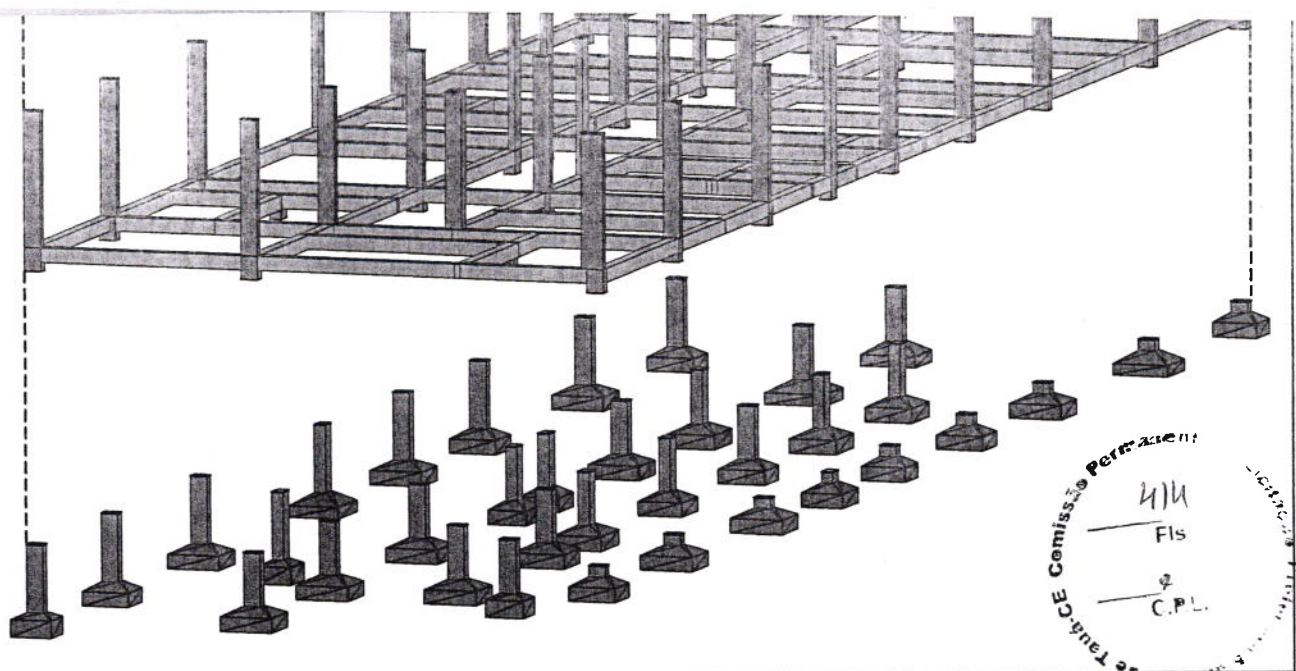

**RRT Nº  
VIDE RRT ANEXA  
REGISTRO**

**DENNIS BZYL FEITOSA**  
Arquiteto e Urbanista  
CAU Nº A71444-5

**FERNANDO ALEXANDRINO AGUIAR**  
RNP0612390357  
CREA 51824CE

**Observações:**

- 1) Todas as medidas deverão ser conferidas no canteiro de obras.
- 2) Quaisquer dúvidas ou modificações deverão ser comunicadas aos projetistas.
- 3) As medidas necessárias à execução das obras estão cotadas no projeto, não sendo, portanto, recomendável o uso de instrumentos sobre o papel para a verificação das mesmas.
- 4) O presente trabalho constitui-se em propriedade intelectual de seu(s) autor(es), conforme a lei brasileira 5.194 de 24.12.1996, e abrange a cessão dos direitos autorais patrimoniais respectivos tão somente para a obra e local a que se destina, remanescendo sempre os referidos direitos autorais, de integral propriedade do(s) mesmo(s) autor(es) que poderá(ão) vir a dispor deles, mediante documento e remuneração específica para tal, no caso de sua utilização em outro local.



**CLIENTE**  
PREFEITURA MUNICIPAL DE TAUÁ

**PROJETO**  
URBANISMO

**LOCAL**  
TAUÁ - CEARÁ

Fone: + 55 85 9 9961.2030 Tauá/Fortaleza - Ceará - Brasil		Projeto: FERNANDO AGUIAR		Projeto: EST	
Av. Padre Antônio Tomás, Nº2420, salas 301/302 Bairro Aldeota-FORTALEZA/CE Fone:(85)32413147		Conteúdo Prancha:		Escala:	
		FUNDAÇÃO - UABA TABELA DE QUANTITATIVOS		INDICADA	
				Prancha: <b>04/30</b>	
Desenho: FERNANDO AGUIAR	Revisão: R00	Área Construída: 738,3m <sup>2</sup>	Área do Terreno: 1818,5m <sup>2</sup>	Data de edição: JUN/2022	Nº do projeto: 06

VAR  
15 N1 c/12

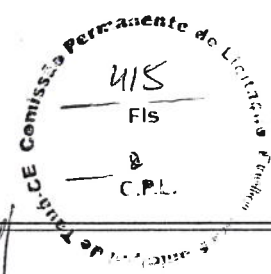
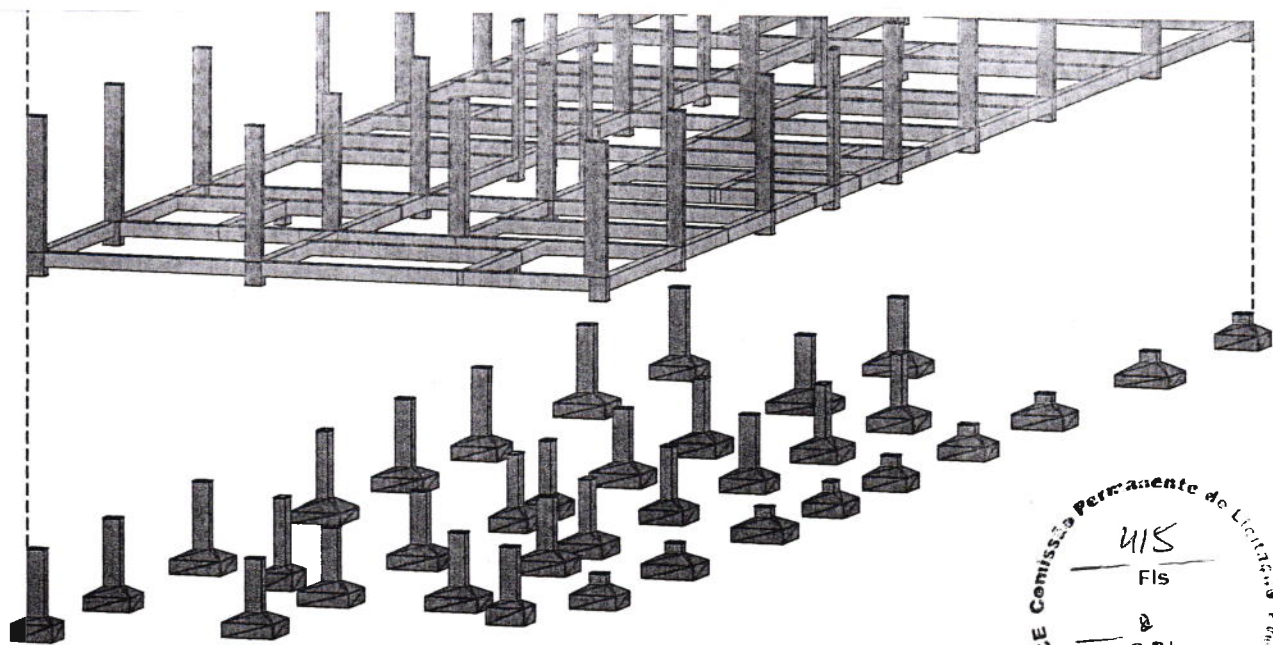

**RRT Nº  
VIDE RRT ANEXA  
REGISTRO**

**DENNIS BZYL FEITOSA**  
Arquiteto e Urbanista  
CAU Nº A71444-5

**FERNANDO ALEXANDRINO AGUIAR**  
CREA RNP0612390357  
51824CE

**Observações:**

- 1) Todas as medidas deverão ser conferidas no canteiro de obras.
- 2) Quaisquer dúvidas ou modificações deverão ser comunicadas aos projetistas.
- 3) As medidas necessárias à execução das obras estão cotadas no projeto, não sendo, portanto, recomendável o uso de instrumentos sobre o papel para a verificação das mesmas.
- 4) O presente trabalho constitui-se em propriedade intelectual de seu(s) autore(es), conforme a lei brasileira 5.194 de 24.12.1996, e abrange a cessão dos direitos autorais patrimoniais respectivos tão somente para a obra e local a que se destina, remanescendo sempre os referidos direitos autorais, de integral propriedade do(s) mesmo(s) autor(es) que poderá(ão) vir a dispor deles, mediante documento e remuneração específica para tal, no caso de sua utilização em outro local.

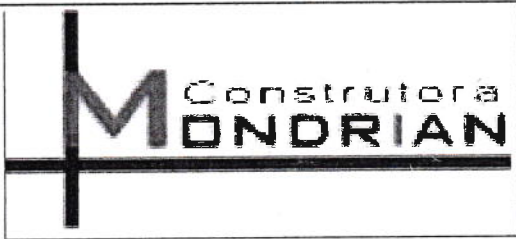

**CLIENTE**  
PREFEITURA MUNICIPAL DE TAUÁ

**PROJETO**  
URBANISMO

**LOCAL**  
TAUÁ - CEARÁ

Fone: + 55 85 9 9961.2030 Tauá/Fortaleza - Ceará - Brasil		Projeto: FERNANDO AGUIAR		Projeto: EST	
Av. Padre Antônio Tomás, Nº2420, salas 301/302 Bairro Aldeota-FORTALEZA/CE Fone:(85)32413147		Conteúdo Prancha: FUNDAÇÃO - UABA TABELA DE QUANTITATIVOS		Escala: INDICADA	
				Etapa: EXE	
				Prancha: <b>05/30</b>	
Desenho: FERNANDO AGUIAR	Revisão: R00	Área Construída: 738,3m²	Área do Terreno: 1818,5m²	Data de edição: JUN/2022	Nº do projeto: 06



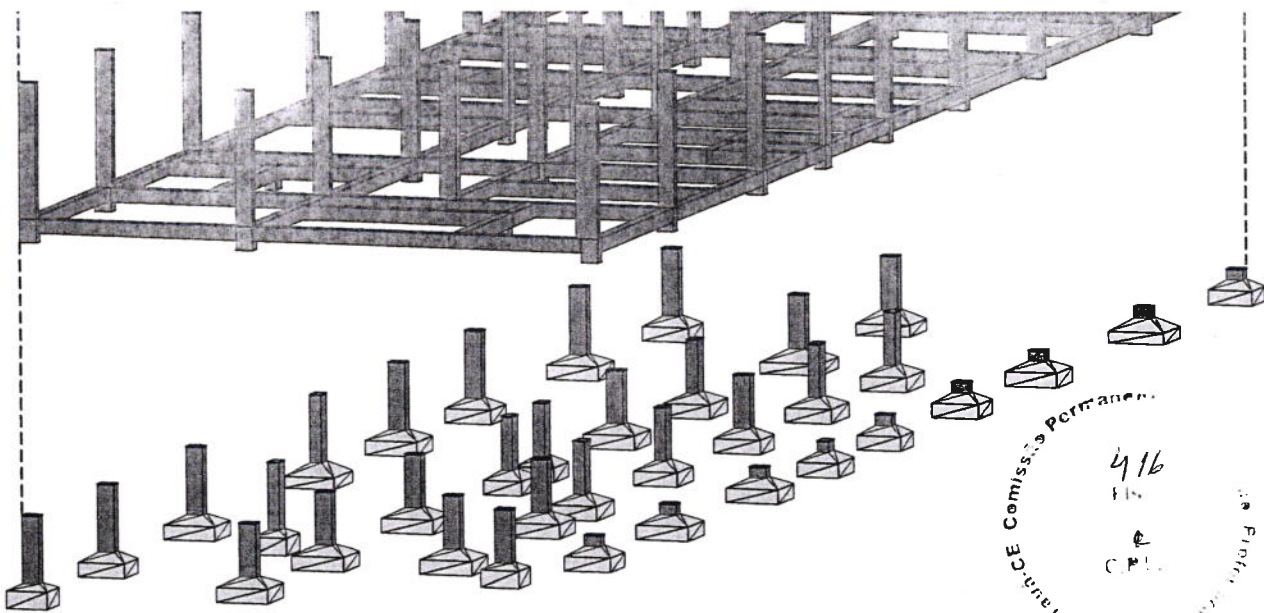

RRT Nº  
 VIDE RRT ANEXA  
 REGISTRO

  
**DENNIS BZYL FEITOSA**  
 Arquiteto e Urbanista  
 CAU Nº A71444-5

FERNANDO ALEXANDRINO AGUIAR  
 RNP0612390357  
 CREA 51824CE

**Observações:**

- 1) Todas as medidas deverão ser conferidas no canteiro de obras.
- 2) Quaisquer dúvidas ou modificações deverão ser comunicadas aos projetistas.
- 3) As medidas necessárias à execução das obras estão cotadas no projeto, não sendo, portanto, recomendável o uso de instrumentos sobre o papel para a verificação das mesmas.
- 4) O presente trabalho constitui-se em propriedade intelectual de seu(s) autor(es), conforme a lei brasileira 5.194 de 24.12.1996, e abrange a cessão dos direitos autorais patrimoniais respectivos tão somente para a obra e local a que se destina, remanescendo sempre os referidos direitos autorais, de integral propriedade do(s) mesmo(s) autor(es) que poderá(ão) vir a dispor deles, mediante documento e remuneração específica para tal, no caso de sua utilização em outro local.



CLIENTE  
 PREFEITURA MUNICIPAL DE TAUÁ

PROJETO  
 URBANISMO

LOCAL  
 TAUÁ - CEARÁ

Fone: + 55 85 9 9961.2030 Tauá/Fortaleza - Ceará - Brasil		Projeto: FERNANDO AGUIAR		Projeto: EST	
Av. Padre Antônio Tomás, Nº2420, salas 301/302 Bairro Aldeota-FORTALEZA/CE Fone:(85)32413147		Conteúdo Prancha:		Escala:	
		VIGAS - UABA TABELA DE QUANTITATIVOS		INDICADA	
				Prancha: <b>06/30</b>	
Desenho: FERNANDO AGUIAR	Revisão: R00	Área Construída: 738,3m <sup>2</sup>	Área do Terreno: 1818,5m <sup>2</sup>	Data de edição: JUN/2022	Nº do projeto: 06

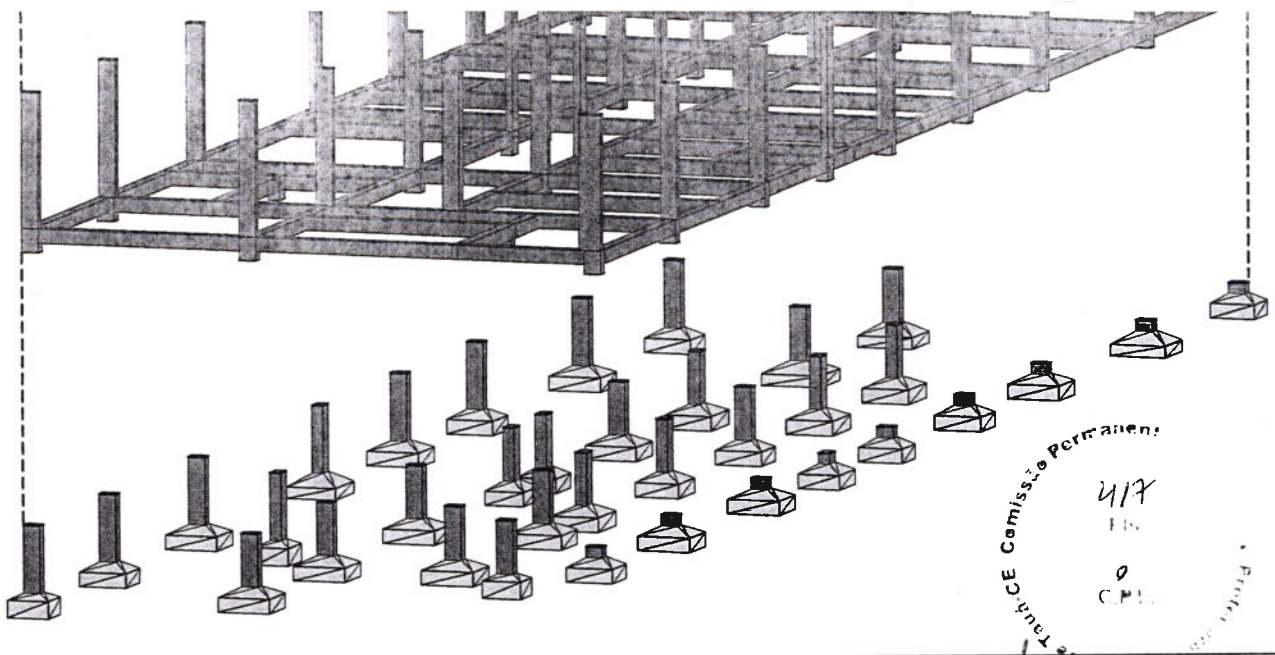

Comissão Permanente  
417  
Fis.  
0  
CPL

**RRT Nº  
VIDE RRT ANEXA  
REGISTRO**

**DENNIS BZYL FEITOSA**  
Arquiteto e Urbanista  
CAU Nº A71444-5

**FERNANDO ALEXANDRINO AGUIAR**  
RNP0612390357  
CREA 51824CE

**Observações:**

- 1) Todas as medidas deverão ser conferidas no canteiro de obras.
- 2) Quaisquer dúvidas ou modificações deverão ser comunicadas aos projetistas.
- 3) As medidas necessárias à execução das obras estão cotadas no projeto, não sendo, portanto, recomendável o uso de instrumentos sobre o papel para a verificação das mesmas.
- 4) O presente trabalho constitui-se em propriedade intelectual de seu(s) autore(s), conforme a lei brasileira 5.194 de 24.12.1996, e abrange a cessão dos direitos autorais patrimoniais respectivos tão somente para a obra e local a que se destina, remanescendo sempre os referidos direitos autorais, de integral propriedade do(s) mesmo(s) autor(es) que poderá(ão) vir a dispor deles, mediante documento e remuneração específica para tal, no caso de sua utilização em outro local.



**CLIENTE**  
PREFEITURA MUNICIPAL DE TAUÁ

**PROJETO**  
URBANISMO

**LOCAL**  
TAUÁ - CEARÁ

Fone: + 55 85 9 9961.2030 Tauá/Fortaleza - Ceará - Brasil		Projeto: FERNANDO AGUIAR		Projeto: EST	
Av. Padre Antônio Tomás, Nº2420, salas 301/302 Bairro Aldeota-FORTALEZA/CE Fone:(85)32413147		Conteúdo Prancha:	Escala:	Etapa:	
		VIGAS - UABA TABELA DE QUANTITATIVOS	INDICADA	EXE	
				Prancha: <b>07/30</b>	
Desenho: FERNANDO AGUIAR	Revisão: R00	Área Construída: 738,3m <sup>2</sup>	Área do Terreno: 1818,5m <sup>2</sup>	Data de edição: JUN/2022	Nº do projeto: 06

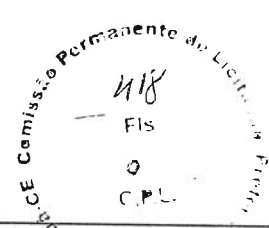
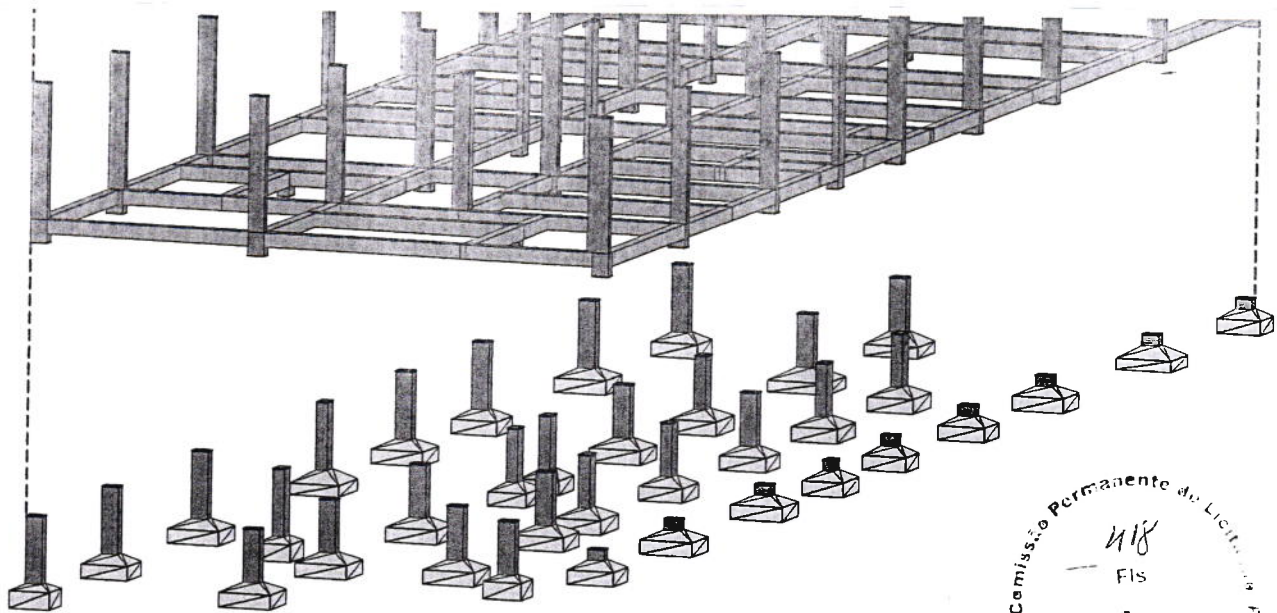

**RRT Nº  
VIDE RRT ANEXA  
REGISTRO**

*(Handwritten signature)*

**DENNIS BZYL FEITOSA**  
Arquiteto e Urbanista  
CAU Nº A71444-5

**FERNANDO ALEXANDRINO AGUIAR**  
RNP0612390357  
CREA 51824CE

**Observações:**

- 1) Todas as medidas deverão ser conferidas no canteiro de obras.
- 2) Quaisquer dúvidas ou modificações deverão ser comunicadas aos projetistas.
- 3) As medidas necessárias à execução das obras estão cotadas no projeto, não sendo, portanto, recomendável o uso de instrumentos sobre o papel para a verificação das mesmas.
- 4) O presente trabalho constitui-se em propriedade intelectual de seu(s) autore(s), conforme a lei brasileira 5.194 de 24.12.1996, e abrange a cessão dos direitos autorais patrimoniais respectivos tão somente para a obra e local a que se destina, remanescendo sempre os referidos direitos autorais, de integral propriedade do(s) mesmo(s) autor(es) que poderá(ão) vir a dispor deles, mediante documento e remuneração específica para tal, no caso de sua utilização em outro local.



**CLIENTE**  
PREFEITURA MUNICIPAL DE TAUÁ

**PROJETO**  
URBANISMO

**LOCAL**  
TAUÁ - CEARÁ

Fone: + 55 85 9 9961.2030 Tauá/Fortaleza - Ceará - Brasil		Projeto: FERNANDO AGUIAR		Projeto: EST	
Av. Padre Antônio Tomás, Nº2420, salas 301/302 Bairro Aldeota-FORTALEZA/CE Fone:(85)32413147		Conteúdo Prancha:		Escala:	
		FORMA DO PAV. COB. - UABA		INDICADA	
		PLANTA DE VIGOTAS			
		VIGOTAS			
		TABELAS DE QUANTITATIVOS		Prancha: <b>08/30</b>	
Desenho: FERNANDO AGUIAR	Revisão: R00	Área Construída: 738,3m <sup>2</sup>	Área do Terreno: 1818,5m <sup>2</sup>	Data de edição: JUN/2022	Nº do projeto: 06

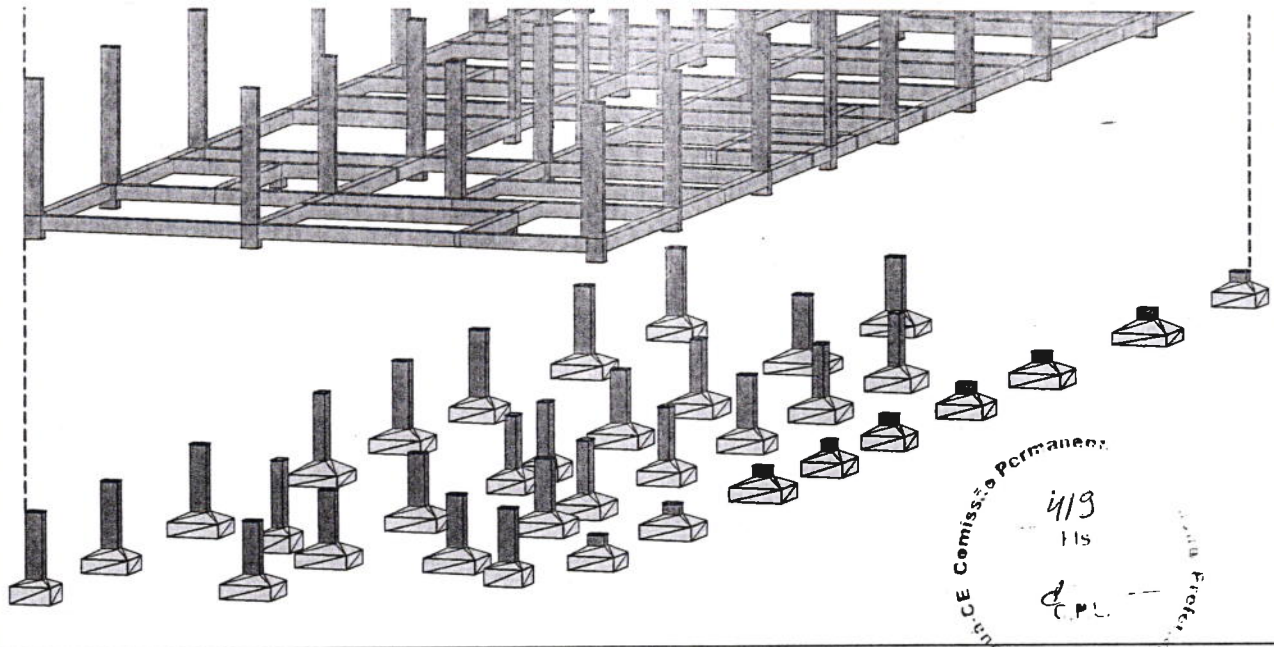

RRT Nº  
 VIDE RRT ANEXA  
 REGISTRO

*(Handwritten signature)*  
**DENNIS BZYL FEITOSA**  
 Arquiteto e Urbanista  
 CAU Nº A71444-5

FERNANDO ALEXANDRINO AGUIAR  
 RNP0612390357  
 CREA 51824CE

**Observações:**

- 1) Todas as medidas deverão ser conferidas no canteiro de obras.
- 2) Quaisquer dúvidas ou modificações deverão ser comunicadas aos projetistas.
- 3) As medidas necessárias à execução das obras estão cotadas no projeto, não sendo, portanto, recomendável o uso de instrumentos sobre o papel para a verificação das mesmas.
- 4) O presente trabalho constitui-se em propriedade intelectual de seu(s) autore(s), conforme a lei brasileira 5.194 de 24.12.1996, e abrange a cessão dos direitos autorais patrimoniais respectivos tão somente para a obra e local a que se destina, remanescendo sempre os referidos direitos autorais, de integral propriedade do(s) mesmo(s) autor(es) que poderá(ão) vir a dispor deles, mediante documento e remuneração específica para tal, no caso de sua utilização em outro local.

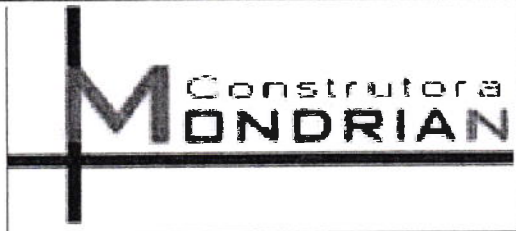

CLIENTE  
 PREFEITURA MUNICIPAL DE TAUÁ

PROJETO  
 URBANISMO

LOCAL  
 TAUÁ - CEARÁ

Fone: + 55 85 9 9961.2030 Tauá/Fortaleza - Ceará - Brasil		Projeto: FERNANDO AGUIAR		Projeto: EST	
Av. Padre Antônio Tomás, Nº2420, salas 301/302 Bairro Aldeota-FORTALEZA/CE Fone:(85)32413147		Conteúdo Prancha:		Escala:	
		LAJES - UABA		INDICADA	
		DETALHE DA ARMADURA		Prancha: <b>09/30</b>	
TABELAS DE QUANTITATIVOS					
Desenho: FERNANDO AGUIAR	Revisão: R00	Área Construída: 738,3m <sup>2</sup>	Área do Terreno: 1818,5m <sup>2</sup>	Data de edição: JUN/2022	Nº do projeto: 06

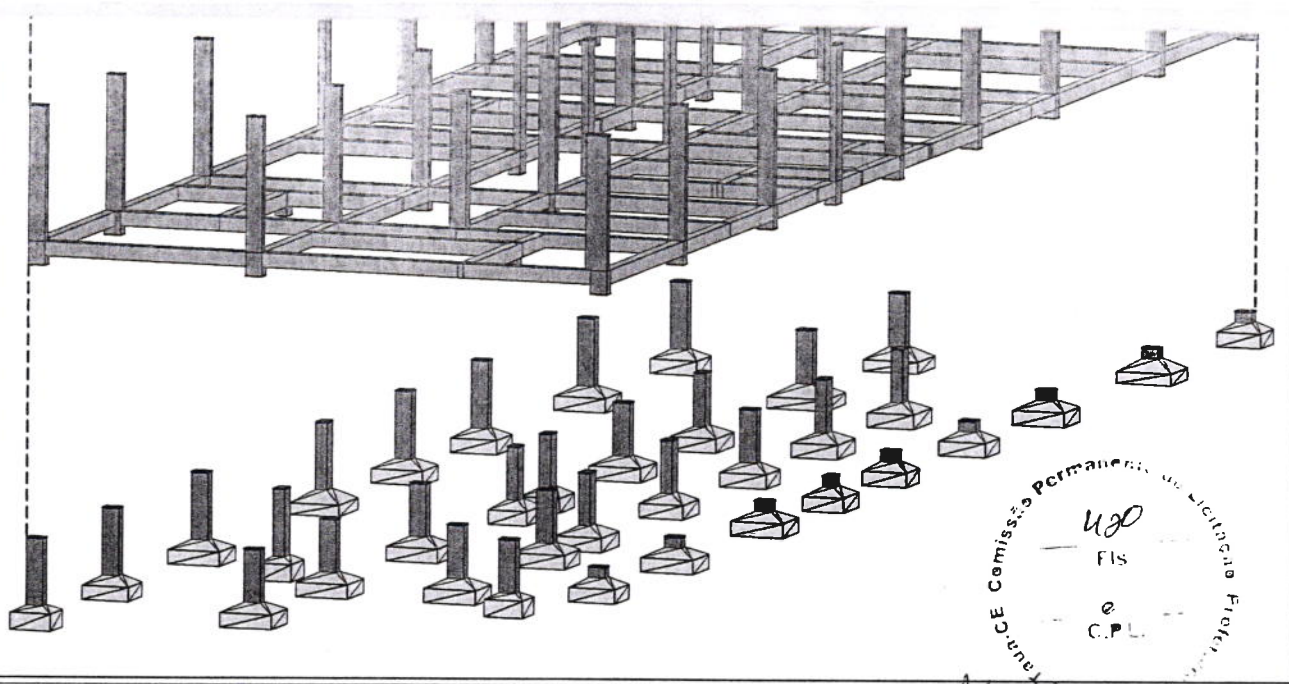

**RRT Nº  
VIDE RRT ANEXA  
REGISTRO**

**DENNIS BZYL FEITOSA**  
Arquiteto e Urbanista  
CAU Nº A71444-5

**FERNANDO ALEXANDRINO AGUIAR**  
RNP0612390357  
CREA 51824CE

**Observações:**

- 1) Todas as medidas deverão ser conferidas no canteiro de obras.
- 2) Quaisquer dúvidas ou modificações deverão ser comunicadas aos projetistas.
- 3) As medidas necessárias à execução das obras estão cotadas no projeto, não sendo, portanto, recomendável o uso de instrumentos sobre o papel para a verificação das mesmas.
- 4) O presente trabalho constitui-se em propriedade intelectual de seu(s) autor(es), conforme a lei brasileira 5.194 de 24.12.1996, e abrange a cessão dos direitos autorais patrimoniais respectivos tão somente para a obra e local a que se destina, remanescendo sempre os referidos direitos autorais, de integral propriedade do(s) mesmo(s) autor(es) que poderá(ão) vir a dispor deles, mediante documento e remuneração específica para tal, no caso de sua utilização em outro local.



**CLIENTE**  
PREFEITURA MUNICIPAL DE TAUÁ

**PROJETO**  
URBANISMO

**LOCAL**  
TAUÁ - CEARÁ

Fone: + 55 85 9 9961.2030 Tauá/Fortaleza - Ceará - Brasil		Projeto: FERNANDO AGUIAR		Projeto: EST	
Av. Padre Antônio Tomás, Nº2420, salas 301/302 Bairro Aldeota-FORTALEZA/CE Fone:(85)32413147		Conteúdo Prancha:		Escala:	
		VIGAS - UABA		INDICADA	
		TABELAS DE QUANTITATIVOS			
				Prancha: <b>10/30</b>	
Desenho: FERNANDO AGUIAR	Revisão: R00	Área Construída: 738,3m <sup>2</sup>	Área do Terreno: 1818,5m <sup>2</sup>	Data de edição: JUN/2022	Nº do projeto: 06

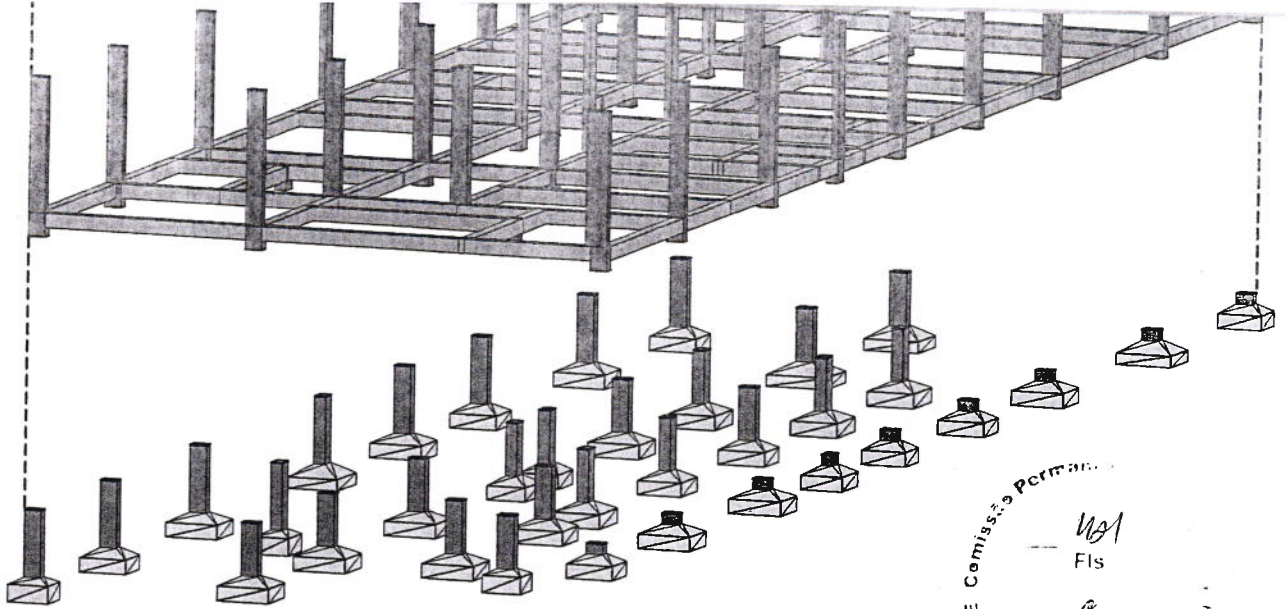

Comissão Permanente  
Fis  
C.P.L.

**RRT Nº  
VIDE RRT ANEXA  
REGISTRO**

**DENNIS BZYL FEITOSA**  
Arquiteto e Urbanista  
CAU Nº A71444-5

**FERNANDO ALEXANDRINO AGUIAR**  
RNP0612390357  
CREA 51824CE

**Observações:**

- 1) Todas as medidas deverão ser conferidas no canteiro de obras.
- 2) Quaisquer dúvidas ou modificações deverão ser comunicadas aos projetistas.
- 3) As medidas necessárias à execução das obras estão cotadas no projeto, não sendo, portanto, recomendável o uso de instrumentos sobre o papel para a verificação das mesmas.
- 4) O presente trabalho constitui-se em propriedade intelectual de seu(s) autore(es), conforme a lei brasileira 5.194 de 24.12.1996, e abrange a cessão dos direitos autorais patrimoniais respectivos tão somente para a obra e local a que se destina, remanescendo sempre os referidos direitos autorais, de integral propriedade do(s) mesmo(s) autor(es) que poderá(ão) vir a dispor deles, mediante documento e remuneração específica para tal, no caso de sua utilização em outro local.



**CLIENTE**  
PREFEITURA MUNICIPAL DE TAUÁ

**PROJETO**  
URBANISMO

**LOCAL**  
TAUÁ - CEARÁ

Fone: + 55 85 9 9961.2030 Tauá/Fortaleza - Ceará - Brasil		Projeto: FERNANDO AGUIAR		Projeto: EST	
Av. Padre Antônio Tomás, Nº2420, salas 301/302 Bairro Aldeota-FORTALEZA/CE Fone:(85)32413147		Conteúdo Prancha:		Escala:	
		VIGAS - UABA		INDICADA	
		PILARES - UABA			
		TABELAS DE QUANTITATIVOS		Prancha: <b>11/30</b>	
Desenho: FERNANDO AGUIAR	Revisão: R00	Área Construída: 738,3m <sup>2</sup>	Área do Terreno: 1818,5m <sup>2</sup>	Data de edição: JUN/2022	Nº do projeto: 06

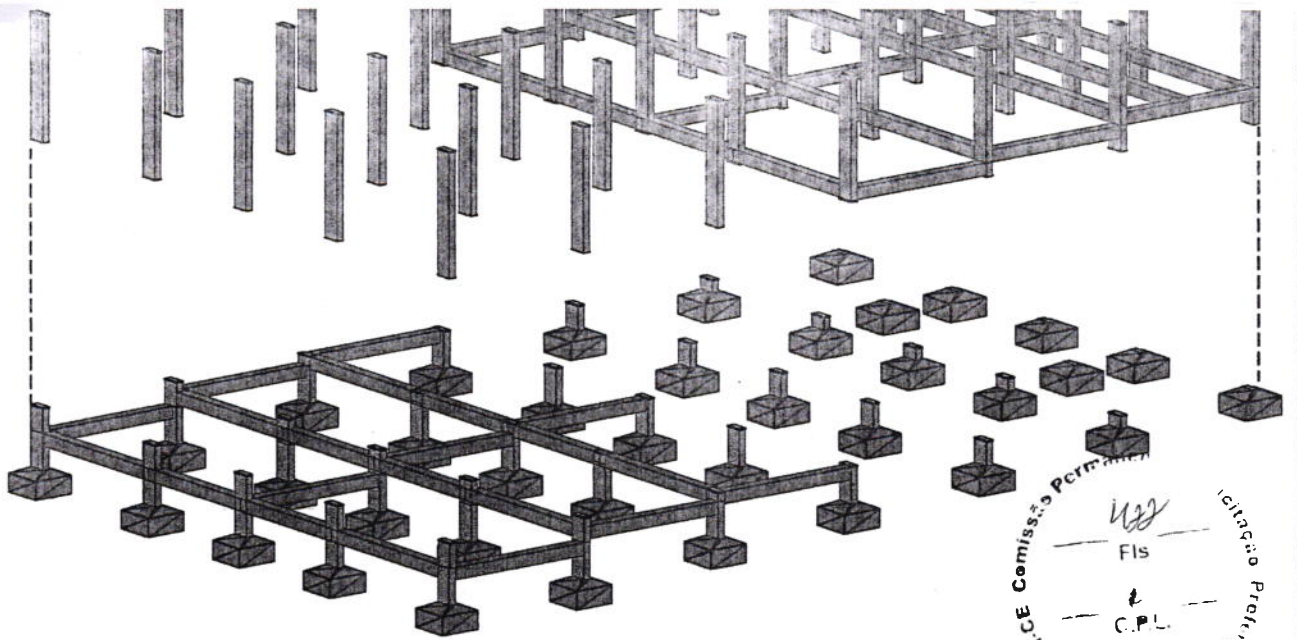

RRT Nº  
 VIDE RRT ANEXA  
 REGISTRO

FERNANDO ALEXANDRINO AGUIAR  
 RNP0612390357  
 CREA 51824CE

DENNIS BZYL FEITOSA  
 Arquiteto e Urbanista  
 CAU Nº A71444-5

**Observações:**

- 1) Todas as medidas deverão ser conferidas no canteiro de obras.
- 2) Quaisquer dúvidas ou modificações deverão ser comunicadas aos projetistas.
- 3) As medidas necessárias à execução das obras estão cotadas no projeto, não sendo, portanto, recomendável o uso de instrumentos sobre o papel para a verificação das mesmas.
- 4) O presente trabalho constitui-se em propriedade intelectual de seu(s) autor(es), conforme a lei brasileira 5.194 de 24.12.1996, e abrange a cessão dos direitos autorais patrimoniais respectivos tão somente para a obra e local a que se destina, remanescendo sempre os referidos direitos autorais, de integral propriedade do(s) mesmo(s) autor(es) que poderá(ão) vir a dispor deles, mediante documento e remuneração específica para tal, no caso de sua utilização em outro local.



CLIENTE  
 PREFEITURA MUNICIPAL DE TAUÁ

PROJETO  
 URBANISMO

LOCAL  
 TAUÁ - CEARÁ

Fone: + 55 85 9 9961.2030 Tauá/Fortaleza - Ceará - Brasil		Projeto: FERNANDO AGUIAR		Projeto: EST	
Av. Padre Antônio Tomás, Nº2420, salas 301/302 Bairro Aldeota-FORTALEZA/CE Fone:(85)32413147		Conteúdo Prancha:		Escala:	
		LOCAÇÃO - CANIL CENTRAL		INDICADA	
		FUNDAÇÃO - CANIL CENTRAL			
		VIGAS - CANIL CENTRAL			
		TABELA DE QUANTITATIVOS		Prancha: <b>12/30</b>	
Desenho: FERNANDO AGUIAR	Revisão: R00	Área Construída: 738,3m²	Área do Terreno: 1818,5m²	Data de edição: JUN/2022	Nº do projeto: 06

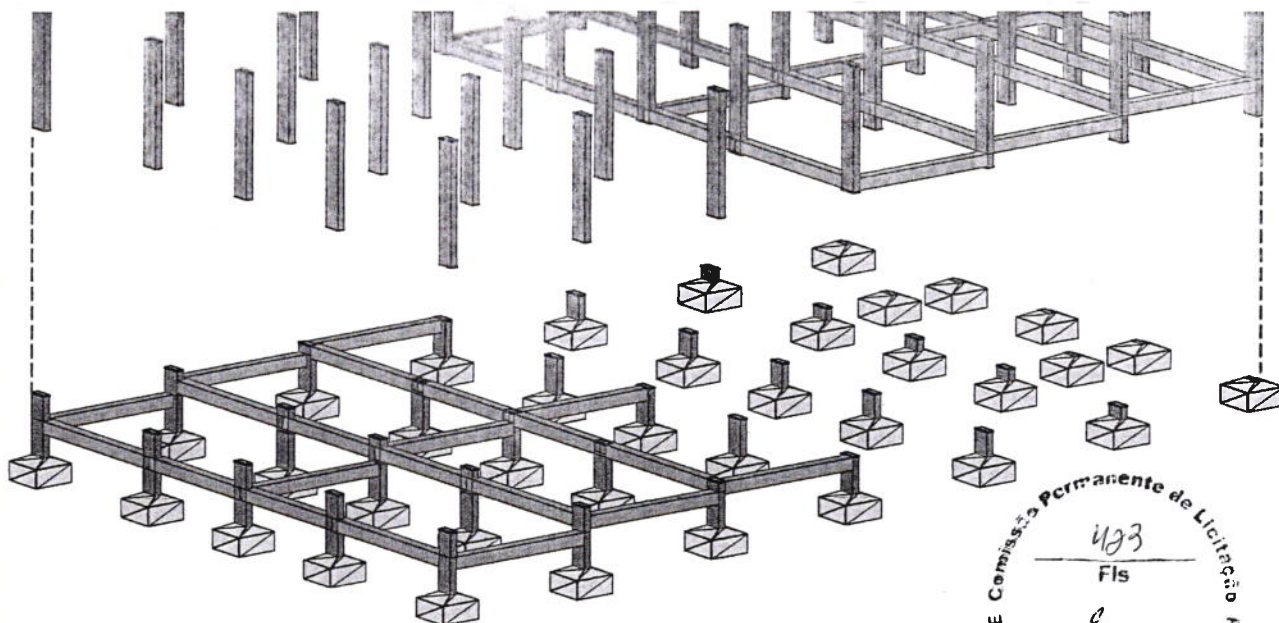

**RRT Nº  
VIDE RRT ANEXA  
REGISTRO**

**FERNANDO ALEXANDRINO AGUIAR**  
RNP0612390357  
CREA 51824CE

433  
Fls  
0  
CPL

**DENNIS BZYL FEITOSA**  
Arquiteto e Urbanista  
CAU Nº A71444-5

**Observações:**

- 1) Todas as medidas deverão ser conferidas no canteiro de obras.
- 2) Quaisquer dúvidas ou modificações deverão ser comunicadas aos projetistas.
- 3) As medidas necessárias à execução das obras estão cotadas no projeto, não sendo, portanto, recomendável o uso de instrumentos sobre o papel para a verificação das mesmas.
- 4) O presente trabalho constitui-se em propriedade intelectual de seu(s) autor(es), conforme a lei brasileira 5.194 de 24.12.1996, e abrange a cessão dos direitos autorais patrimoniais respectivos tão somente para a obra e local a que se destina, remanescendo sempre os referidos direitos autorais, de integral propriedade do(s) mesmo(s) autor(es) que poderá(ão) vir a dispor deles, mediante documento e remuneração específica para tal, no caso de sua utilização em outro local.



**CLIENTE**  
PREFEITURA MUNICIPAL DE TAUÁ

**PROJETO**  
URBANISMO

**LOCAL**  
TAUÁ - CEARÁ

Fone: + 55 85 9 9961.2030 Tauá/Fortaleza - Ceará - Brasil		Projeto: FERNANDO AGUIAR		Projeto: EST	
Av. Padre Antônio Tomás, Nº2420, salas 301/302 Bairro Aldeota-FORTALEZA/CE Fone:(85)32413147		Conteúdo Prancha:		Escala:	
		CORTES		INDICADA	
				Prancha: <b>13/30</b>	
Desenho: FERNANDO AGUIAR	Revisão: R00	Área Construída: 738,3m <sup>2</sup>	Área do Terreno: 1818,5m <sup>2</sup>	Data de edição: JUN/2022	Nº do projeto: 06



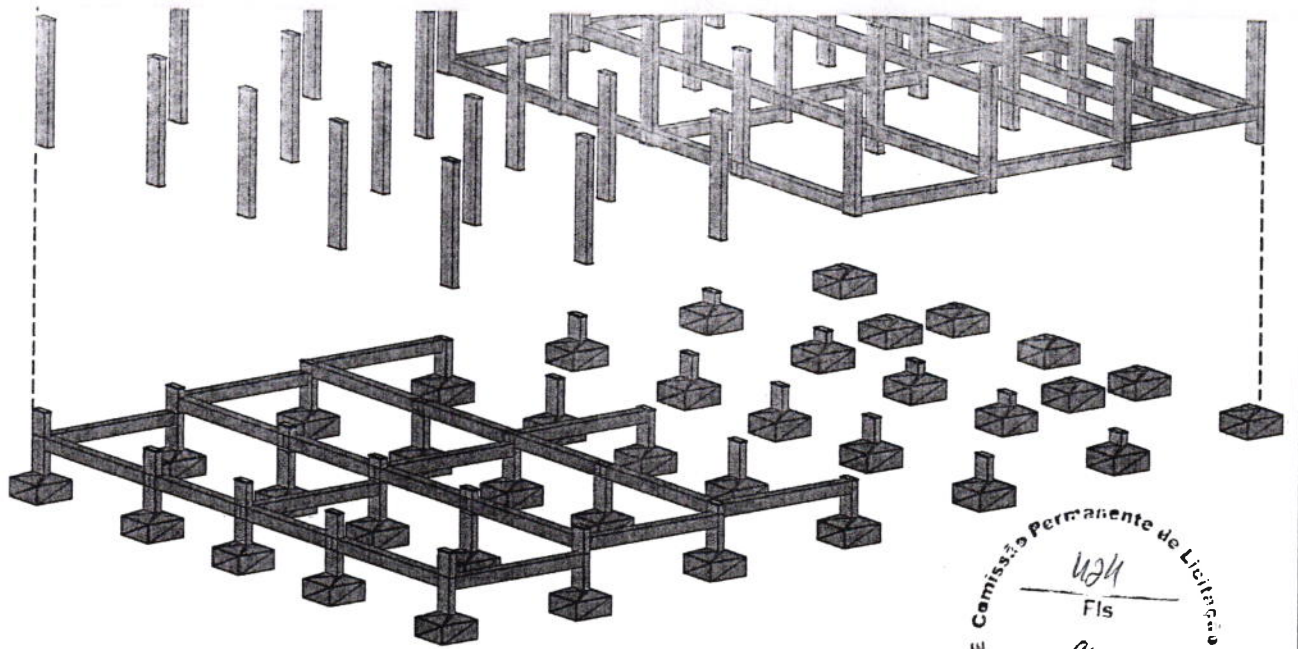

**RRT Nº  
VIDE RRT ANEXA  
REGISTRO**

**FERNANDO ALEXANDRINO AGUIAR**  
RNP0612390357  
CREA 51824CE

**DENNIS BZYL FEITOSA**  
Arquiteto e Urbanista  
CAU Nº A71444-5

**Observações:**

- 1) Todas as medidas deverão ser conferidas no canteiro de obras.
- 2) Quaisquer dúvidas ou modificações deverão ser comunicadas aos projetistas.
- 3) As medidas necessárias à execução das obras estão cotadas no projeto, não sendo, portanto, recomendável o uso de instrumentos sobre o papel para a verificação das mesmas.
- 4) O presente trabalho constitui-se em propriedade intelectual de seu(s) autor(es), conforme a lei brasileira 5.194 de 24.12.1996, e abrange a cessão dos direitos autorais patrimoniais respectivos tão somente para a obra e local a que se destina, remanescendo sempre os referidos direitos autorais, de integral propriedade do(s) mesmo(s) autor(es) que poderá(ão) vir a dispor deles, mediante documento e remuneração específica para tal, no caso de sua utilização em outro local.

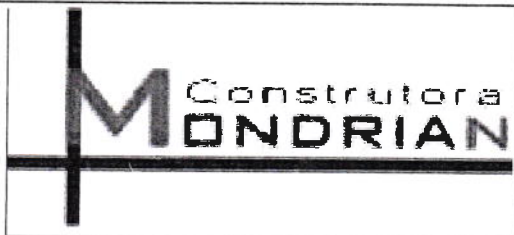

**CLIENTE**  
PREFEITURA MUNICIPAL DE TAUÁ

**PROJETO**  
URBANISMO

**LOCAL**  
TAUÁ - CEARÁ

Fone: + 55 85 9 9961.2030 Tauá/Fortaleza - Ceará - Brasil		Projeto: FERNANDO AGUIAR		Projeto: EST	
Av. Padre Antônio Tomás, Nº2420, salas 301/302 Bairro Aldeota-FORTALEZA/CE Fone:(85)32413147		Conteúdo Prancha:		Escala:	
		FORMA - CANIL CENTRAL		INDICADA	
		FUNDAÇÃO - CANIL CENTRAL			
		TABELAS DE QUANTITATIVOS		Prancha: <b>14/30</b>	
Desenho: FERNANDO AGUIAR	Revisão: R00	Área Construída: 738,3m <sup>2</sup>	Área do Terreno: 1818,5m <sup>2</sup>	Data de edição: JUN/2022	Nº do projeto: 06

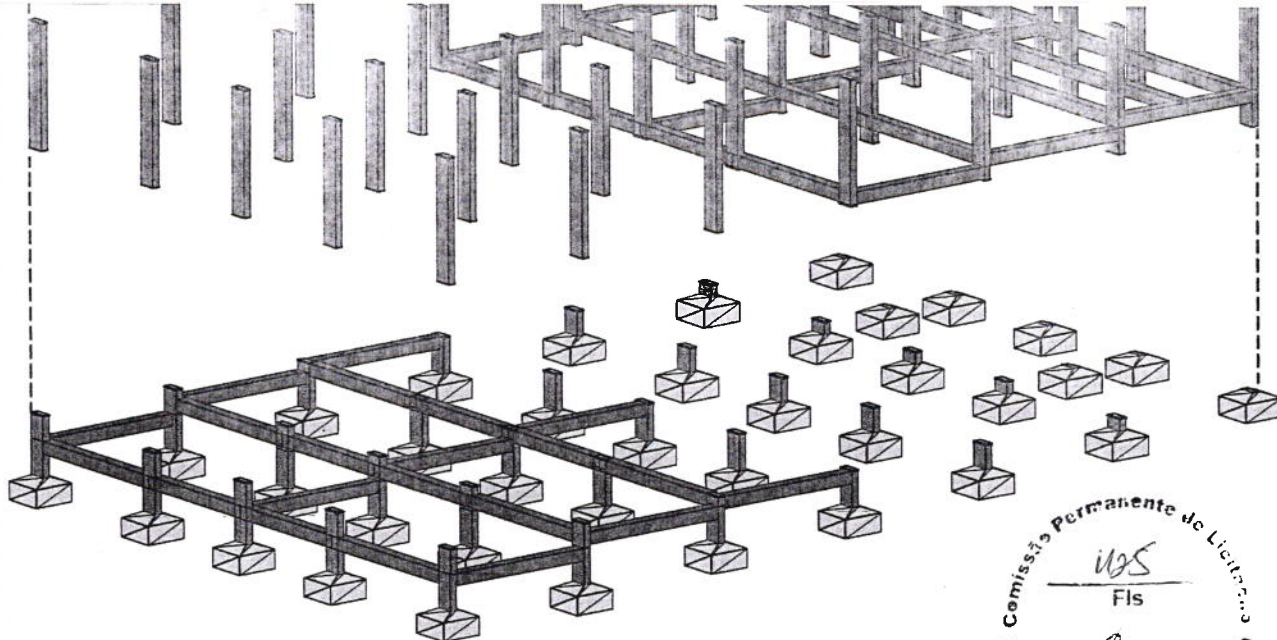

**RRT Nº  
VIDE RRT ANEXA  
REGISTRO**

**DENNIS BZYL FEITOSA**  
Arquiteto e Urbanista  
CAU Nº A71444-5

**FERNANDO ALEXANDRINO AGUIAR**  
RNP0612390357  
CREA 51824CE

**Observações:**

- 1) Todas as medidas deverão ser conferidas no canteiro de obras.
- 2) Quaisquer dúvidas ou modificações deverão ser comunicadas aos projetistas.
- 3) As medidas necessárias à execução das obras estão cotadas no projeto, não sendo, portanto, recomendável o uso de instrumentos sobre o papel para a verificação das mesmas.
- 4) O presente trabalho constitui-se em propriedade intelectual de seu(s) autore(s), conforme a lei brasileira 5.194 de 24.12.1996, e abrange a cessão dos direitos autorais patrimoniais respectivos tão somente para a obra e local a que se destina, remanescendo sempre os referidos direitos autorais, de integral propriedade do(s) mesmo(s) autor(es) que poderá(ão) vir a dispor deles, mediante documento e remuneração específica para tal, no caso de sua utilização em outro local.

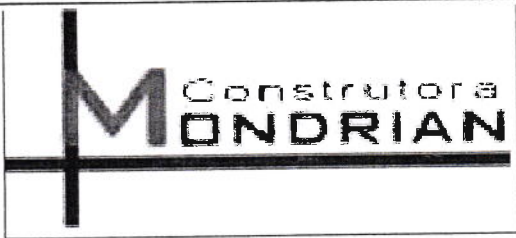

**CLIENTE**  
PREFEITURA MUNICIPAL DE TAUÁ

**PROJETO**  
URBANISMO

**LOCAL**  
TAUÁ - CEARÁ

Fone: + 55 85 9 9961.2030 Tauá/Fortaleza - Ceará - Brasil		Projeto: FERNANDO AGUIAR		Projeto: EST	
Av. Padre Antônio Tomás, Nº2420, salas 301/302 Bairro Aldeota-FORTALEZA/CE Fone:(85)32413147		Conteúdo Prancha: VIGAS - CANIL CENTRAL TABELAS DE QUANTITATIVOS		Escala: :ADA	
				Etapa: EXE	
				Prancha: <b>15/30</b>	
Desenho: FERNANDO AGUIAR	Revisão: R00	Área Construída: 738,3m <sup>2</sup>	Área do Terreno: 1818,5m <sup>2</sup>	Data de edição: JUN/2022	Nº do projeto: 06

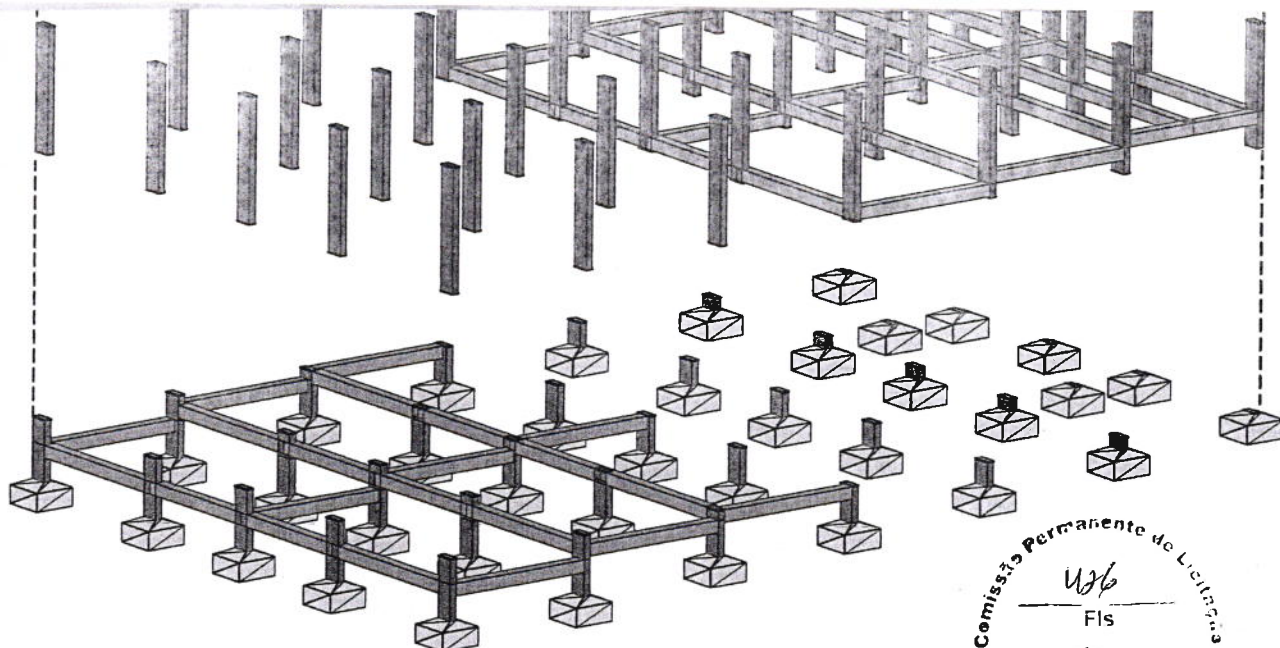

**RRT Nº  
VIDE RRT ANEXA  
REGISTRO**

**FERNANDO ALEXANDRINO AGUIAR**  
CREA RNP0612390357  
51824CE

**DENNIS BZYL FEITOSA**  
Arquiteto e Urbanista  
CAU Nº A71444-5

**Observações:**

- 1) Todas as medidas deverão ser conferidas no canteiro de obras.
- 2) Quaisquer dúvidas ou modificações deverão ser comunicadas aos projetistas.
- 3) As medidas necessárias à execução das obras estão cotadas no projeto, não sendo, portanto, recomendável o uso de instrumentos sobre o papel para a verificação das mesmas.
- 4) O presente trabalho constitui-se em propriedade intelectual de seu(s) autore(s), conforme a lei brasileira 5.194 de 24.12.1996, e abrange a cessão dos direitos autorais patrimoniais respectivos tão somente para a obra e local a que se destina, remanescendo sempre os referidos direitos autorais, de integral propriedade do(s) mesmo(s) autor(es) que poderá(ão) vir a dispor deles, mediante documento e remuneração específica para tal, no caso de sua utilização em outro local.

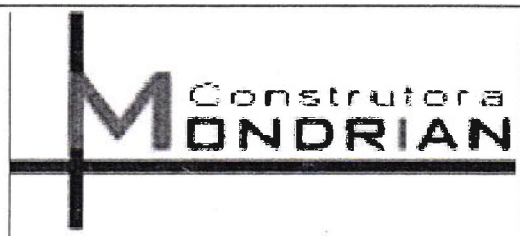

**CLIENTE**  
PREFEITURA MUNICIPAL DE TAUÁ

**PROJETO**  
URBANISMO

**LOCAL**  
TAUÁ - CEARÁ

Fone: + 55 85 9 9961.2030 Tauá/Fortaleza - Ceará - Brasil		Projeto: FERNANDO AGUIAR		Projeto: EST	
Av. Padre Antônio Tomás, Nº2420, salas 301/302 Bairro Aldeota-FORTALEZA/CE Fone:(85)32413147		Conteúdo Prancha:		Escala:	
		FORMA - GRADIL		INDICADA	
		PILARES - GRADIL			
		VIGAS - GRADIL		Prancha: <b>16/30</b>	
		TABELAS DE QUANTITATIVOS			
Desenho: FERNANDO AGUIAR	Revisão: R00	Área Construída: 738,3m <sup>2</sup>	Área do Terreno: 1818,5m <sup>2</sup>	Data de edição: JUN/2022	Nº do projeto: 06

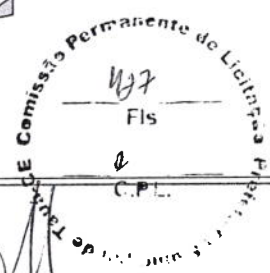
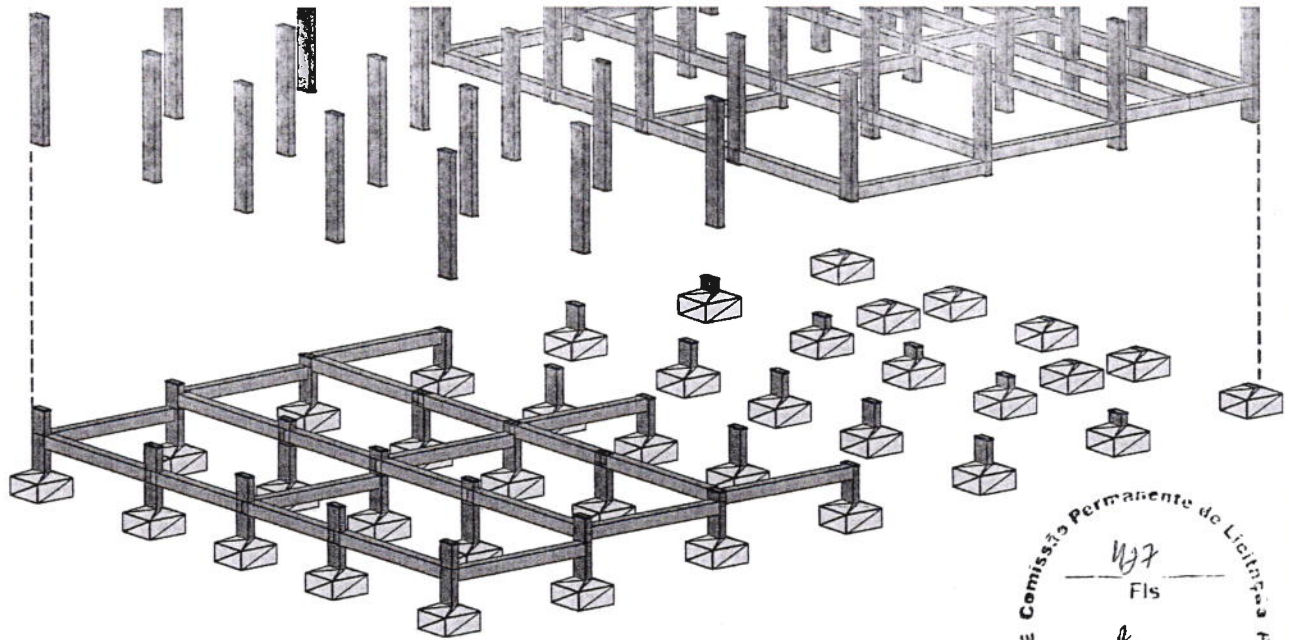

**RRT Nº  
VIDE RRT ANEXA  
REGISTRO**

**DENNIS BZYL FEITOSA**  
Arquiteto e Urbanista  
CAU Nº A71444-5

**FERNANDO ALEXANDRINO AGUIAR**  
RNP0612390357  
CREA 51824CE

**Observações:**

- 1) Todas as medidas deverão ser conferidas no canteiro de obras.
- 2) Quaisquer dúvidas ou modificações deverão ser comunicadas aos projetistas.
- 3) As medidas necessárias à execução das obras estão cotadas no projeto, não sendo, portanto, recomendável o uso de instrumentos sobre o papel para a verificação das mesmas.
- 4) O presente trabalho constitui-se em propriedade intelectual de seu(s) autore(s), conforme a lei brasileira 5.194 de 24.12.1996, e abrange a cessão dos direitos autorais patrimoniais respectivos tão somente para a obra e local a que se destina, remanescendo sempre os referidos direitos autorais, de integral propriedade do(s) mesmo(s) autor(es) que poderá(ão) vir a dispor deles, mediante documento e remuneração específica para tal, no caso de sua utilização em outro local.



**CLIENTE**  
PREFEITURA MUNICIPAL DE TAUÁ

**PROJETO**  
URBANISMO

**LOCAL**  
TAUÁ - CEARÁ

Fone: + 55 85 9 9961.2030 Tauá/Fortaleza - Ceará - Brasil		Projeto: FERNANDO AGUIAR		Projeto: EST	
Av. Padre Antônio Tomás, Nº2420, salas 301/302 Bairro Aldeota-FORTALEZA/CE Fone:(85)32413147		Conteúdo Prancha:		Escala:	
		FORMA - APOIO TELHADO		INDICADA	
		PILARES - APOIO TELHADO			
		VIGAS - APOIO TELHADO			
		TABELAS DE QUANTITATIVOS		Prancha: <b>17/30</b>	
Desenho: FERNANDO AGUIAR	Revisão: R00	Área Construída: 738,3m²	Área do Terreno: 1818,5m²	Data de edição: JUN/2022	Nº do projeto: 06

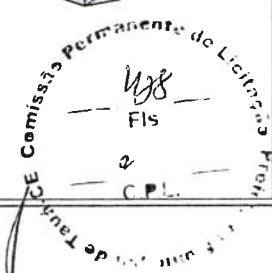
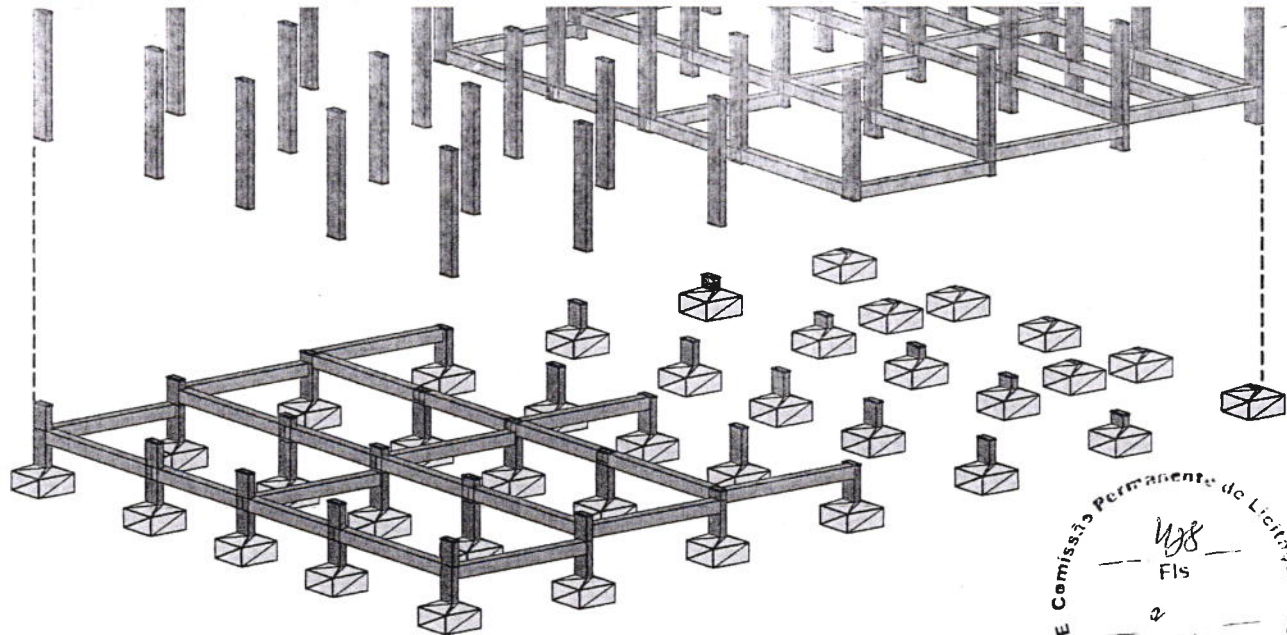

RRT Nº  
VIDE RRT ANEXA  
REGISTRO

*Dennis Bzyl Feitosa*  
**DENNIS BZYL FEITOSA**  
Arquiteto e Urbanista  
CAU Nº A71444-5

FERNANDO ALEXANDRINO AGUIAR  
RNP0612390357  
51824CE

CREA

**Observações:**

- 1) Todas as medidas deverão ser conferidas no canteiro de obras.
- 2) Quaisquer dúvidas ou modificações deverão ser comunicadas aos projetistas.
- 3) As medidas necessárias à execução das obras estão cotadas no projeto, não sendo, portanto, recomendável o uso de instrumentos sobre o papel para a verificação das mesmas.
- 4) O presente trabalho constitui-se em propriedade intelectual de seu(s) autore(s), conforme a lei brasileira 5.194 de 24.12.1996, e abrange a cessão dos direitos autorais patrimoniais respectivos tão somente para a obra e local a que se destina, remanesecendo sempre os referidos direitos autorais, de integral propriedade do(s) mesmo(s) autor(es) que poderá(ão) vir a dispor deles, mediante documento e remuneração específica para tal, no caso de sua utilização em outro local.



CLIENTE  
PREFEITURA MUNICIPAL DE TAUÁ

PROJETO  
URBANISMO

LOCAL  
TAUÁ - CEARÁ

Fone: + 55 85 9 9961.2030 Tauá/Fortaleza - Ceará - Brasil		Projeto: FERNANDO AGUIAR		Projeto: EST	
Av. Padre Antônio Tomás, Nº2420, salas 301/302 Bairro Aldeota-FORTALEZA/CE Fone:(85)32413147		Conteúdo Prancha:		Escala:	
		FORMA - COMEEIRA		INDICADA	
		PILARES - COMEEIRA		Prancha: <b>18/30</b>	
		VIGAS - COMEEIRA			
TABELAS DE QUANTITATIVOS					
Desenho: FERNANDO AGUIAR	Revisão: R00	Área Construída: 738,3m²	Área do Terreno: 1818,5m²	Data de edição: JUN/2022	Nº do projeto: 06

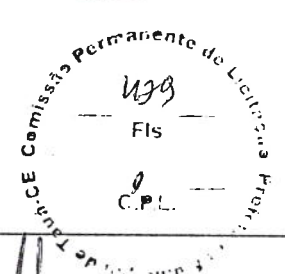
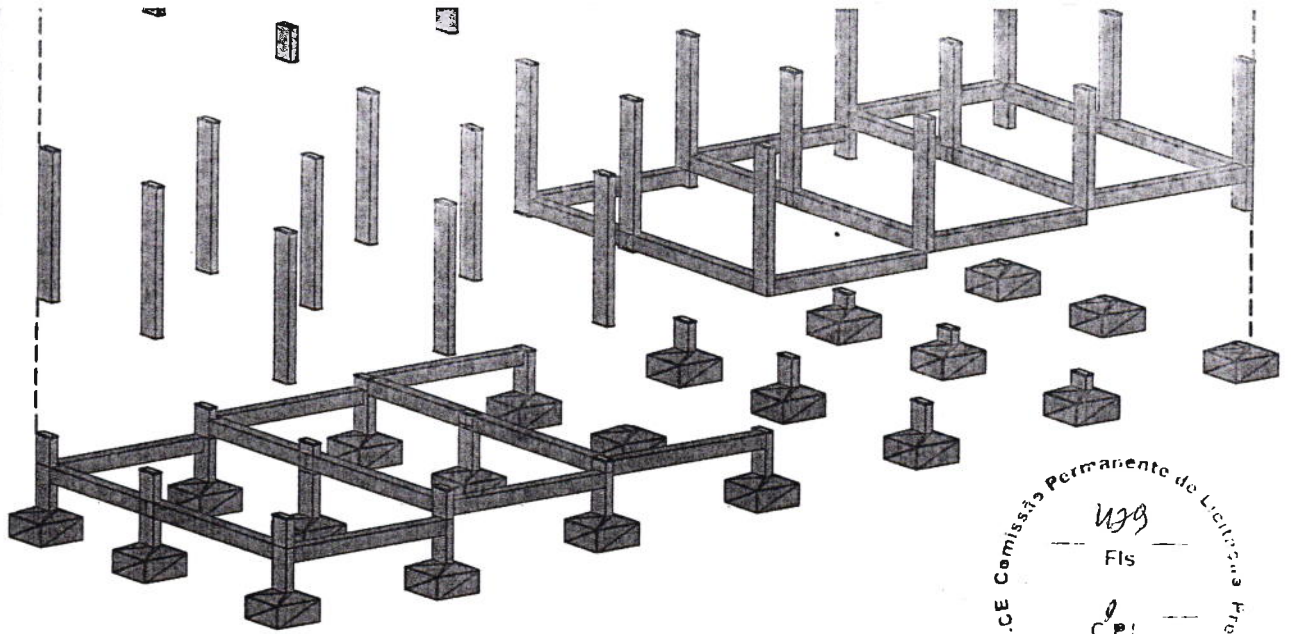

**RRT Nº  
VIDE RRT ANEXA  
REGISTRO**

**DENNIS BZYL FEITOSA**  
Arquiteto e Urbanista  
CAU Nº A71444-5

**FERNANDO ALEXANDRINO AGUIAR**  
RNP0612390357  
CREA 51824CE

**Observações:**

- 1) Todas as medidas deverão ser conferidas no canteiro de obras.
- 2) Quaisquer dúvidas ou modificações deverão ser comunicadas aos projetistas.
- 3) As medidas necessárias à execução das obras estão cotadas no projeto, não sendo, portanto, recomendável o uso de instrumentos sobre o papel para a verificação das mesmas.
- 4) O presente trabalho constitui-se em propriedade intelectual de seu(s) autor(es), conforme a lei brasileira 5.194 de 24.12.1996, e abrange a cessão dos direitos autorais patrimoniais respectivos tão somente para a obra e local a que se destina, remanescendo sempre os referidos direitos autorais, de integral propriedade do(s) mesmo(s) autor(es) que poderá(ão) vir a dispor deles, mediante documento e remuneração específica para tal, no caso de sua utilização em outro local.



**CLIENTE**  
PREFEITURA MUNICIPAL DE TAUÁ

**PROJETO**  
URBANISMO

**LOCAL**  
TAUÁ - CEARÁ

Fone: + 55 85 9 9961.2030 Tauá/Fortaleza - Ceará - Brasil		Projeto: FERNANDO AGUIAR		Projeto: EST	
Av. Padre Antônio Tomás, Nº2420, salas 301/302 Bairro Aldeota-FORTALEZA/CE Fone:(85)32413147		Conteúdo Prancha:		Escala:	
		LOCAÇÃO - CANIL CANTOS		INDICADA	
		FUNDAÇÃO - CANIL CANTOS			
		VIGAS - CANIL CANTOS		Prancha: <b>19/30</b>	
		TABELA DE QUANTITATIVOS			
Desenho: FERNANDO AGUIAR	Revisão: R00	Área Construída: 738,3m <sup>2</sup>	Área do Terreno: 1818,5m <sup>2</sup>	Data de edição: JUN/2022	Nº do projeto: 06

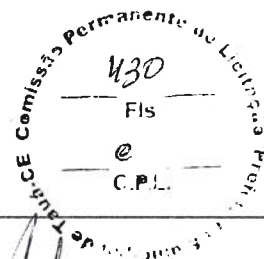
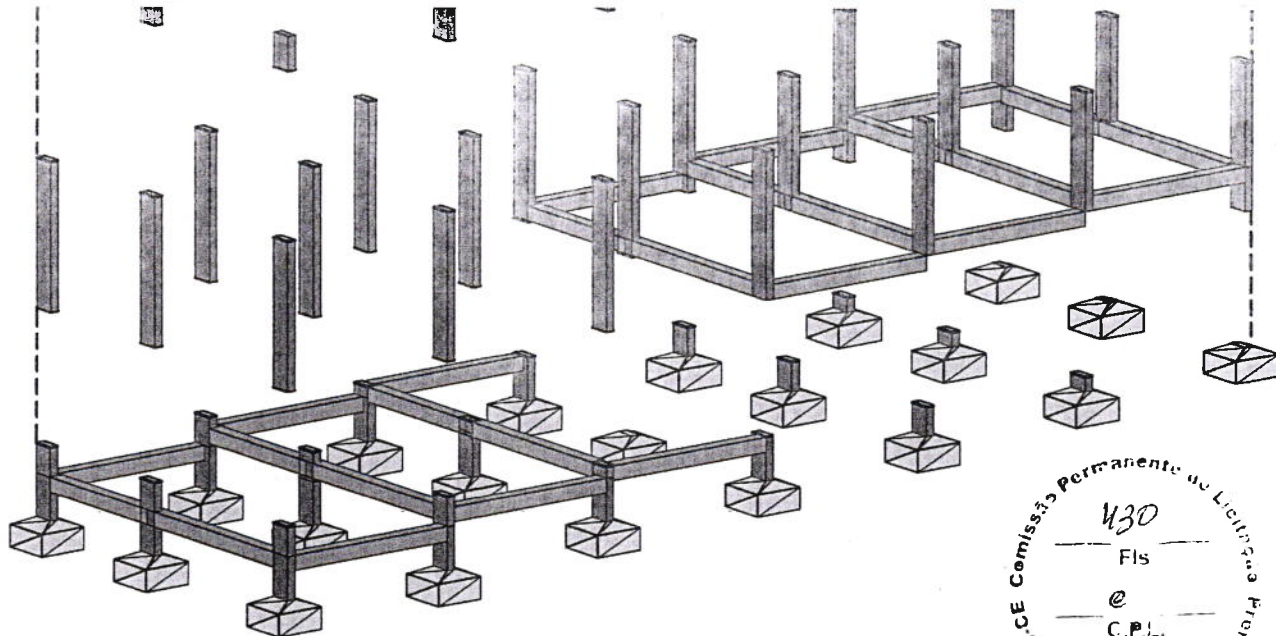

**RRT Nº**  
**VIDE RRT ANEXA**  
**REGISTRO**

**DENNIS BZYL FEITOSA**  
**Arquiteto e Urbanista**  
**CAU Nº A71444-5**

**FERNANDO ALEXADRINO AGUIAR**  
**RNP0612390357**  
**CREA 51824CE**

**Observações:**

- 1) Todas as medidas deverão ser conferidas no canteiro de obras.
- 2) Quaisquer dúvidas ou modificações deverão ser comunicadas aos projetistas.
- 3) As medidas necessárias à execução das obras estão cotadas no projeto, não sendo, portanto, recomendável o uso de instrumentos sobre o papel para a verificação das mesmas.
- 4) O presente trabalho constitui-se em propriedade intelectual de seu(s) autor(es), conforme a lei brasileira 5.194 de 24.12.1996, e abrange a cessão dos direitos autorais patrimoniais respectivos tão somente para a obra e local a que se destina, remanescendo sempre os referidos direitos autorais, de integral propriedade do(s) mesmo(s) autor(es) que poderá(ão) vir a dispor deles, mediante documento e remuneração específica para tal, no caso de sua utilização em outro local.



**CLIENTE**  
**PREFEITURA MUNICIPAL DE TAUÁ**

**PROJETO**  
**URBANISMO**

**LOCAL**  
**TAUÁ - CEARÁ**

Telefone: + 55 85 9 9961.2030 Fortaleza - Ceará - Brasil  Rua Antônio Tomás, Nº2420, salas 301/302 Aldeota-FORTALEZA/CE Telefone: (85)32413147	Projeto: FERNANDO AGUIAR		Projeto: EST
	Conteúdo Prancha: COTES	Escala: INDICADA	Etapa: EXE
			Prancha: 20/30
	AGUIAR	Revisão: R00	Área Construída: 738,3m <sup>2</sup>
		Data de edição: JUN/2022	Nº do projeto: 06

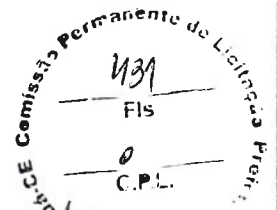
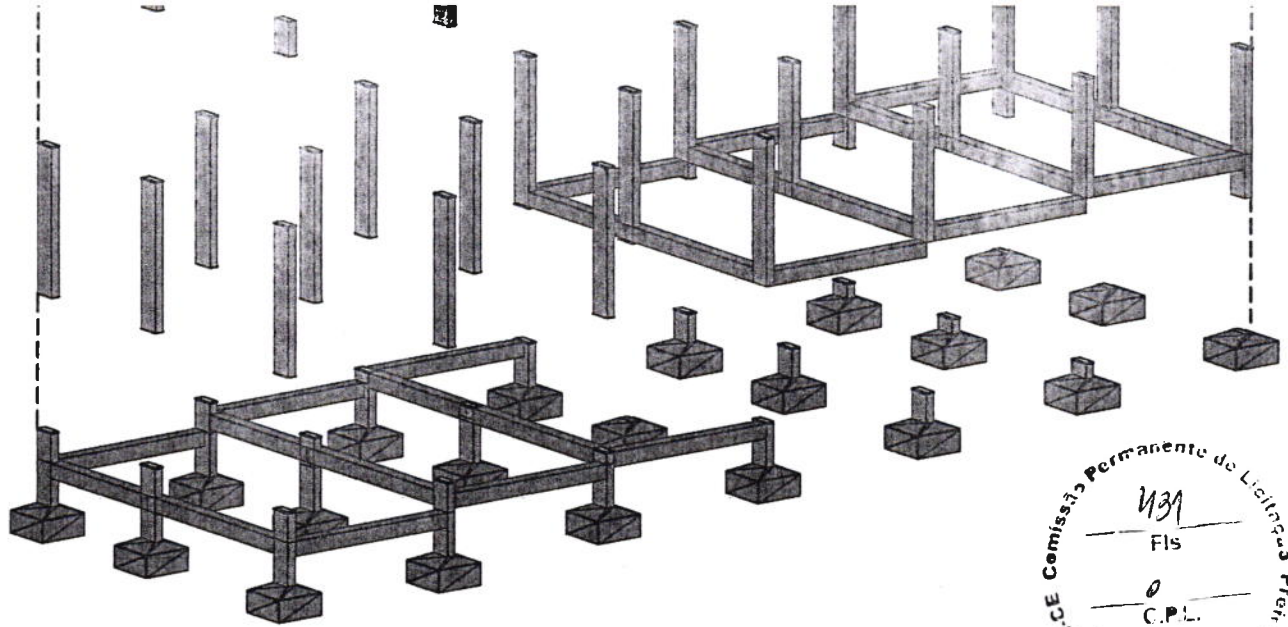

**RRT Nº  
VIDE RRT ANEXA  
REGISTRO**

**DENNIS BZYL FEITOSA**  
Arquiteto e Urbanista  
CAU Nº A71444-5

**FERNANDO ALEXANDRINO AGUIAR**  
RNP0612390357  
CREA 51824CE

**Observações:**

- 1) Todas as medidas deverão ser conferidas no canteiro de obras.
- 2) Quaisquer dúvidas ou modificações deverão ser comunicadas aos projetistas.
- 3) As medidas necessárias à execução das obras estão cotadas no projeto, não sendo, portanto, recomendável o uso de instrumentos sobre o papel para a verificação das mesmas.
- 4) O presente trabalho constitui-se em propriedade intelectual de seu(s) autor(es), conforme a lei brasileira 5.194 de 24.12.1996, e abrange a cessão dos direitos autorais patrimoniais respectivos tão somente para a obra e local a que se destina, remanescendo sempre os referidos direitos autorais, de integral propriedade do(s) mesmo(s) autor(es) que poderá(ão) vir a dispor deles, mediante documento e remuneração específica para tal, no caso de sua utilização em outro local.



**CLIENTE**  
PREFEITURA MUNICIPAL DE TAUÁ

**PROJETO**  
URBANISMO

**LOCAL**  
TAUÁ - CEARÁ

Fone: + 55 85 9 9961.2030 Tauá/Fortaleza - Ceará - Brasil		Projeto: FERNANDO AGUIAR		Projeto: <b>EST</b>	
Av. Padre Antônio Tomás, Nº2420, salas 301/302 Bairro Aldeota-FORTALEZA/CE Fone:(85)32413147		Conteúdo Prancha:		Escala:	
		LOCAÇÃO - CANIL CANTOS		INDICADA	
		FUNDAÇÃO - CANIL CANTOS			
		VIGAS - CANIL CANTOS			
		TABELA DE QUANTITATIVOS		Prancha: <b>21/30</b>	
Desenho: FERNANDO AGUIAR	Revisão: R00	Área Construída: 738,3m <sup>2</sup>	Área do Terreno: 1818,5m <sup>2</sup>	Data de edição: JUN/2022	Nº do projeto: 06



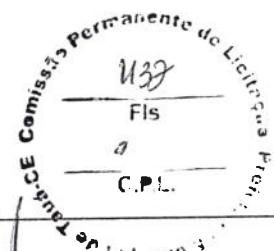
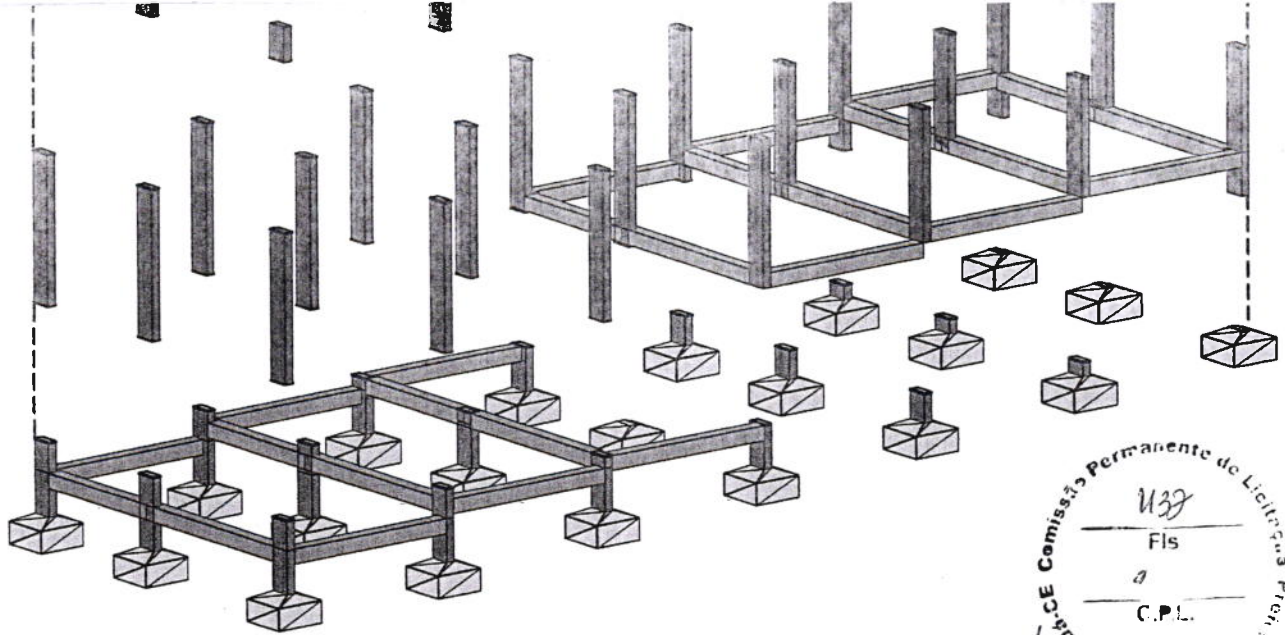

**RRT Nº  
VIDE RRT ANEXA  
REGISTRO**

**DENNIS BZYL FEITOSA**  
Arquiteto e Urbanista  
CAU Nº A71444-5

**FERNANDO ALEXANDRINO AGUIAR**  
RNP0612390357  
CREA 51824CE

**Observações:**

- 1) Todas as medidas deverão ser conferidas no canteiro de obras.
- 2) Quaisquer dúvidas ou modificações deverão ser comunicadas aos projetistas.
- 3) As medidas necessárias à execução das obras estão cotadas no projeto, não sendo, portanto, recomendável o uso de instrumentos sobre o papel para a verificação das mesmas.
- 4) O presente trabalho constitui-se em propriedade intelectual de seu(s) autor(es), conforme a lei brasileira 5.194 de 24.12.1996, e abrange a cessão dos direitos autorais patrimoniais respectivos tão somente para a obra e local a que se destina, remanescendo sempre os referidos direitos autorais, de integral propriedade do(s) mesmo(s) autor(es) que poderá(ão) vir a dispor deles, mediante documento e remuneração específica para tal, no caso de sua utilização em outro local.



**CLIENTE**  
PREFEITURA MUNICIPAL DE TAUÁ

**PROJETO**  
URBANISMO

**LOCAL**  
TAUÁ - CEARÁ

Fone: + 55 85 9 9961.2030 Tauá/Fortaleza - Ceará - Brasil		Projeto: FERNANDO AGUIAR		Projeto: EST	
Av. Padre Antônio Tomás, Nº2420, salas 301/302 Bairro Aldeota-FORTALEZA/CE Fone:(85)32413147		Conteúdo Prancha:		Escala:	
		FORMA - GRADIL		INDICADA	
		PILARES - GRADIL			
		VIGAS - GRADIL			
		TABELAS DE QUANTITATIVOS		Prancha: <b>22/30</b>	
Desenho: FERNANDO AGUIAR	Revisão: R00	Área Construída: 738,3m <sup>2</sup>	Área do Terreno: 1818,5m <sup>2</sup>	Data de edição: JUN/2022	Nº do projeto: 06

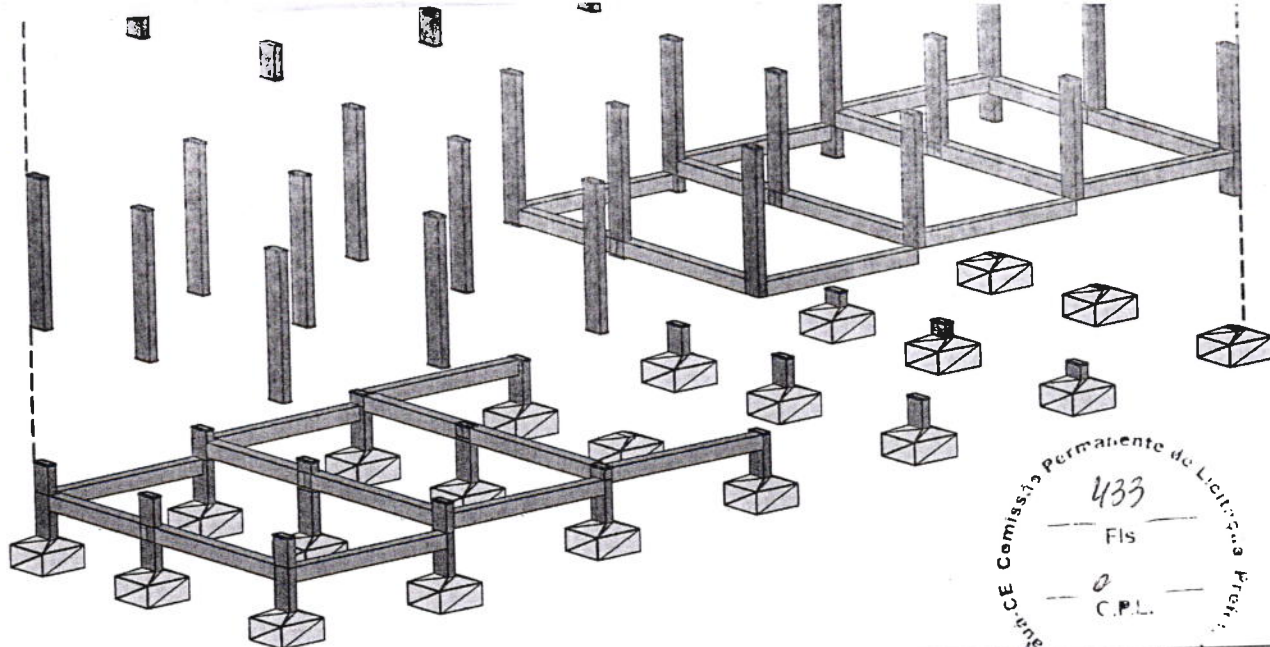

RRT Nº  
 VIDE RRT ANEXA  
 REGISTRO

DENNIS BZYL FEITOSA  
 Arquiteto e Urbanista  
 CAU Nº A71444-5

FERNANDO ALEXANDRINO AGUIAR  
 RNP0612390357  
 CREA 51824CE

**Observações:**

- 1) Todas as medidas deverão ser conferidas no canteiro de obras.
- 2) Quaisquer dúvidas ou modificações deverão ser comunicadas aos projetistas.
- 3) As medidas necessárias à execução das obras estão cotadas no projeto, não sendo, portanto, recomendável o uso de instrumentos sobre o papel para a verificação das mesmas.
- 4) O presente trabalho constitui-se em propriedade intelectual de seu(s) autor(es), conforme a lei brasileira 5.194 de 24.12.1996, e abrange a cessão dos direitos autorais patrimoniais respectivos tão somente para a obra e local a que se destina, remanescendo sempre os referidos direitos autorais, de integral propriedade do(s) mesmo(s) autor(es) que poderá(ão) vir a dispor deles, mediante documento e remuneração específica para tal, no caso de sua utilização em outro local.



CLIENTE  
 PREFEITURA MUNICIPAL DE TAUÁ

PROJETO  
 URBANISMO

LOCAL  
 TAUÁ - CEARÁ

Fone: + 55 85 9 9961.2030 Tauá/Fortaleza - Ceará - Brasil		Projeto: FERNANDO AGUIAR		Projeto: EST	
Av. Padre Antônio Tomás, Nº2420, salas 301/302 Bairro Aldeota-FORTALEZA/CE Fone:(85)32413147		Conteúdo Prancha:	Escala:	Etapa: EXE	
		FORMA - APOIO TELHADO	INDICADA	Prancha: <b>23/30</b>	
		PILARES - APOIO TELHADO			
	VIGAS - APOIO TELHADO				
	TABELAS DE QUANTITATIVOS				
Desenho: FERNANDO AGUIAR	Revisão: R00	Área Construída: 738,3m <sup>2</sup>	Área do Terreno: 1818,5m <sup>2</sup>	Data de edição: JUN/2022	Nº do projeto: 06

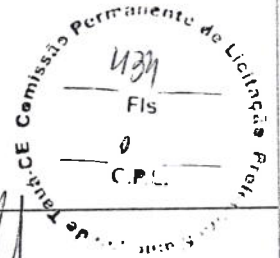
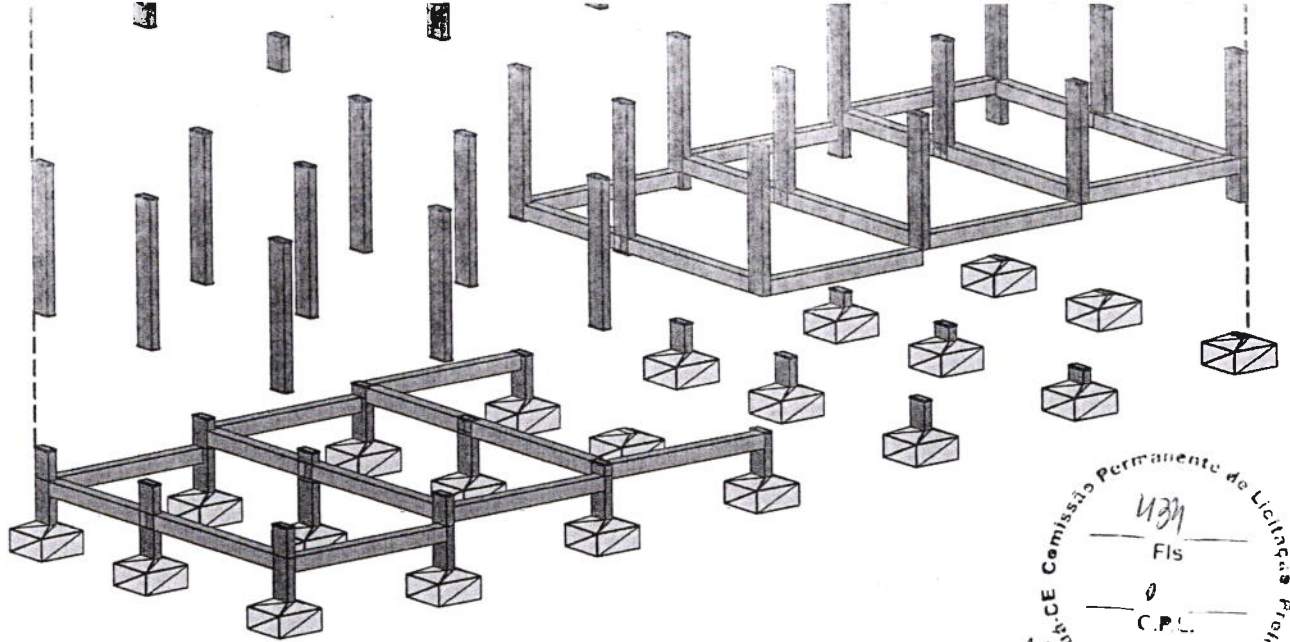

**RRT Nº  
VIDE RRT ANEXA  
REGISTRO**

**DENNIS BZYL FEITOSA**  
Arquiteto e Urbanista  
CAU Nº A71444-5

**FERNANDO ALEXANDRINO AGUIAR**  
RNP0612390357  
CREA 51824CE

**Observações:**

- 1) Todas as medidas deverão ser conferidas no canteiro de obras.
- 2) Quaisquer dúvidas ou modificações deverão ser comunicadas aos projetistas.
- 3) As medidas necessárias à execução das obras estão cotadas no projeto, não sendo, portanto, recomendável o uso de instrumentos sobre o papel para a verificação das mesmas.
- 4) O presente trabalho constitui-se em propriedade intelectual de seu(s) autor(es), conforme a lei brasileira 5.194 de 24.12.1996, e abrange a cessão dos direitos autorais patrimoniais respectivos tão somente para a obra e local a que se destina, remanescendo sempre os referidos direitos autorais, de integral propriedade do(s) mesmo(s) autor(es) que poderá(ão) vir a dispor deles, mediante documento e remuneração específica para tal, no caso de sua utilização em outro local.



**CLIENTE**  
PREFEITURA MUNICIPAL DE TAUÁ

**PROJETO**  
URBANISMO

**LOCAL**  
TAUÁ - CEARÁ

Fone: + 55 85 9 9961.2030 Tauá/Fortaleza - Ceará - Brasil		Projeto: FERNANDO AGUIAR		Projeto: EST	
Av. Padre Antônio Tomás, Nº2420, salas 301/302 Bairro Aldeota-FORTALEZA/CE Fone:(85)32413147		Conteúdo Prancha:		Escala:	
		FORMA - COMEIEIRA		INDICADA	
		PILARES - COMEIEIRA			
		VIGAS - COMEIEIRA			
		TABELAS DE QUANTITATIVOS		Prancha: <b>24/30</b>	
Desenho: FERNANDO AGUIAR	Revisão: R00	Área Construída: 738,3m <sup>2</sup>	Área do Terreno: 1818,5m <sup>2</sup>	Data de edição: JUN/2022	Nº do projeto: 06

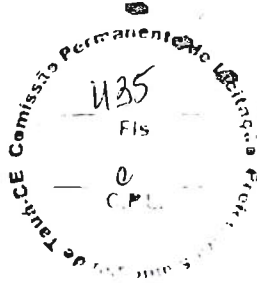

RRT Nº  
VIDE RRT ANEXA  
REGISTRO

  
DENNIS BZYL FEITOSA  
Arquiteto e Urbanista  
CAU Nº A71444-5

FERNANDO ALEXANDRINO AGUIAR  
RNP0612390357  
CREA 51824CE

**Observações:**

- 1) Todas as medidas deverão ser conferidas no canteiro de obras.
- 2) Quaisquer dúvidas ou modificações deverão ser comunicadas aos projetistas.
- 3) As medidas necessárias à execução das obras estão cotadas no projeto, não sendo, portanto, recomendável o uso de instrumentos sobre o papel para a verificação das mesmas.
- 4) O presente trabalho constitui-se em propriedade intelectual de seu(s) autor(es), conforme a lei brasileira 5.194 de 24.12.1996, e abrange a cessão dos direitos autorais patrimoniais respectivos tão somente para a obra e local a que se destina, remanescendo sempre os referidos direitos autorais, de integral propriedade do(s) mesmo(s) autor(es) que poderá(ão) vir a dispor deles, mediante documento e remuneração específica para tal, no caso de sua utilização em outro local.



CLIENTE  
PREFEITURA MUNICIPAL DE TAUÁ

PROJETO  
URBANISMO

LOCAL  
TAUÁ - CEARÁ

Fone: + 55 85 9 9961.2030 Tauá/Fortaleza - Ceará - Brasil		Projeto: FERNANDO AGUIAR		Projeto: EST	
Av. Padre Antônio Tomás, Nº2420, salas 301/302 Bairro Aldeota-FORTALEZA/CE Fone:(85)32413147		Conteúdo Prancha:		Escala:	
		LOCAÇÃO - CANIL CANTOS		INDICADA	
		FUNDAÇÃO - CANIL CANTOS			
		VIGAS - CANIL CANTOS			
TABELA DE QUANTITATIVOS				Prancha: <b>25/30</b>	
Desenho: FERNANDO AGUIAR	Revisão: R00	Área Construída: 738,3m <sup>2</sup>	Área do Terreno: 1818,5m <sup>2</sup>	Data de edição: JUN/2022	Nº do projeto: 06



RRT Nº  
VIDE RRT ANEXA  
REGISTRO



DENNIS BZYL FEITOSA  
Arquiteto e Urbanista  
CAU Nº A71444-5

FERNANDO ALEXANDRINO AGUIAR  
RNP0612390357  
CREA 51824CE

**Observações:**

- 1) Todas as medidas deverão ser conferidas no canteiro de obras.
- 2) Quaisquer dúvidas ou modificações deverão ser comunicadas aos projetistas.
- 3) As medidas necessárias à execução das obras estão cotadas no projeto, não sendo, portanto, recomendável o uso de instrumentos sobre o papel para a verificação das mesmas.
- 4) O presente trabalho constitui-se em propriedade intelectual de seu(s) autor(es), conforme a lei brasileira 5.194 de 24.12.1996, e abrange a cessão dos direitos autorais patrimoniais respectivos tão somente para a obra e local a que se destina, remanescendo sempre os referidos direitos autorais, de integral propriedade do(s) mesmo(s) autor(es) que poderá(ão) vir a dispor deles, mediante documento e remuneração específica para tal, no caso de sua utilização em outro local.



CLIENTE  
PREFEITURA MUNICIPAL DE TAUÁ

PROJETO  
URBANISMO

LOCAL  
TAUÁ - CEARÁ

Fone: + 55 85 9 9961.2030 Tauá/Fortaleza - Ceará - Brasil		Projeto: FERNANDO AGUIAR		Projeto: EST	
Av. Padre Antônio Tomás, Nº2420, salas 301/302 Bairro Aldeota-FORTALEZA/CE Fone:(85)32413147		Conteúdo Prancha:		Escala:	
		LOCAÇÃO - CANIL CANTOS		INDICADA	
		FUNDAÇÃO - CANIL CANTOS			
		VIGAS - CANIL CANTOS			
		TABELA DE QUANTITATIVOS		Prancha: <b>26/30</b>	
Desenho: FERNANDO AGUIAR	Revisão: R00	Área Construída: 738,3m <sup>2</sup>	Área do Terreno: 1818,5m <sup>2</sup>	Data de edição: JUN/2022	Nº do projeto: 06

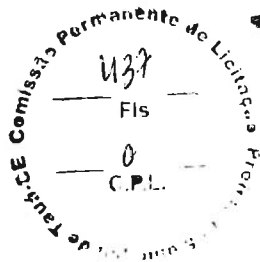

RRT Nº  
VIDE RRT ANEXA  
REGISTRO

DENNIS BZYL FEITOSA  
Arquiteto e Urbanista  
CAU Nº A71444-5

FERNANDO ALEXANDRINO AGUIAR  
RNP0612390357  
CREA 51824CE

**Observações:**

- 1) Todas as medidas deverão ser conferidas no canteiro de obras.
- 2) Quaisquer dúvidas ou modificações deverão ser comunicadas aos projetistas.
- 3) As medidas necessárias à execução das obras estão cotadas no projeto, não sendo, portanto, recomendável o uso de instrumentos sobre o papel para a verificação das mesmas.
- 4) O presente trabalho constitui-se em propriedade intelectual de seu(s) autore(es), conforme a lei brasileira 5.194 de 24.12.1996, e abrange a cessão dos direitos autorais patrimoniais respectivos tão somente para a obra e local a que se destina, remanescendo sempre os referidos direitos autorais, de integral propriedade do(s) mesmo(s) autor(es) que poderá(ão) vir a dispor deles, mediante documento e remuneração específica para tal, no caso de sua utilização em outro local.



CLIENTE  
PREFEITURA MUNICIPAL DE TAUÁ

PROJETO  
URBANISMO

LOCAL  
TAUÁ - CEARÁ

Fone: + 55 85 9 9961.2030 Tauá/Fortaleza - Ceará - Brasil		Projeto: FERNANDO AGUIAR		Projeto: EST	
Av. Padre Antônio Tomás, Nº2420, salas 301/302 Bairro Aldeota-FORTALEZA/CE Fone:(85)32413147		Conteúdo Prancha:		Escala:	
		LOCAÇÃO - CANIL CANTOS		INDICADA	
		FUNDAÇÃO - CANIL CANTOS			
		VIGAS - CANIL CANTOS			
TABELA DE QUANTITATIVOS				Prancha: <b>27/30</b>	
Desenho: FERNANDO AGUIAR	Revisão: R00	Área Construída: 738,3m <sup>2</sup>	Área do Terreno: 1818,5m <sup>2</sup>	Data de edição: JUN/2022	Nº do projeto: 06



RRT Nº  
VIDE RRT ANEXA  
REGISTRO

DENNIS BZYL FEITOSA  
Arquiteto e Urbanista  
CAU Nº A71444-5

FERNANDO ALEXANDRINO AGUIAR  
RNP0612390357  
CREA 51824CE

**Observações:**

- 1) Todas as medidas deverão ser conferidas no canteiro de obras.
- 2) Quaisquer dúvidas ou modificações deverão ser comunicadas aos projetistas.
- 3) As medidas necessárias à execução das obras estão cotadas no projeto, não sendo, portanto, recomendável o uso de instrumentos sobre o papel para a verificação das mesmas.
- 4) O presente trabalho constitui-se em propriedade intelectual de seu(s) autor(es), conforme a lei brasileira 5.194 de 24.12.1996, e abrange a cessão dos direitos autorais patrimoniais respectivos tão somente para a obra e local a que se destina, remanescendo sempre os referidos direitos autorais, de integral propriedade do(s) mesmo(s) autor(es) que poderá(ão) vir a dispor deles, mediante documento e remuneração específica para tal, no caso de sua utilização em outro local.

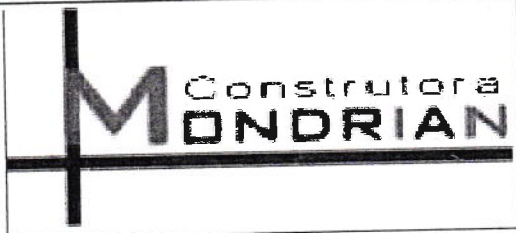

CLIENTE  
PREFEITURA MUNICIPAL DE TAUÁ

PROJETO  
URBANISMO

LOCAL  
TAUÁ - CEARÁ

Fone: + 55 85 9 9961.2030 Tauá/Fortaleza - Ceará - Brasil		Projeto: FERNANDO AGUIAR		Projeto: EST	
Av. Padre Antônio Tomás, Nº2420, salas 301/302 Bairro Aldeota-FORTALEZA/CE Fone:(85)32413147		Conteúdo Prancha:		Escala:	
		LOCAÇÃO - CANIL CANTOS		INDICADA	
		FUNDAÇÃO - CANIL CANTOS			
		VIGAS - CANIL CANTOS			
TABELA DE QUANTITATIVOS				Prancha: <b>28/30</b>	
Desenho: FERNANDO AGUIAR	Revisão: R00	Área Construída: 738,3m <sup>2</sup>	Área do Terreno: 1818,5m <sup>2</sup>	Data de edição: JUN/2022	Nº do projeto: 06



RRT Nº  
VIDE RRT ANEXA  
REGISTRO

  
DENNIS BZYL FEITOSA  
Arquiteto e Urbanista  
CAU Nº A71444-5

FERNANDO ALEXANDRINO AGUIAR  
CREA RNP0612390357  
51824CE

**Observações:**

- 1) Todas as medidas deverão ser conferidas no canteiro de obras.
- 2) Quaisquer dúvidas ou modificações deverão ser comunicadas aos projetistas.
- 3) As medidas necessárias à execução das obras estão cotadas no projeto, não sendo, portanto, recomendável o uso de instrumentos sobre o papel para a verificação das mesmas.
- 4) O presente trabalho constitui-se em propriedade intelectual de seu(s) autor(es), conforme a lei brasileira 5.194 de 24.12.1996, e abrange a cessão dos direitos autorais patrimoniais respectivos tão somente para a obra e local a que se destina, remanescendo sempre os referidos direitos autorais, de integral propriedade do(s) mesmo(s) autor(es) que poderá(ão) vir a dispor deles, mediante documento e remuneração específica para tal, no caso de sua utilização em outro local.



CLIENTE  
PREFEITURA MUNICIPAL DE TAUÁ

PROJETO  
URBANISMO

LOCAL  
TAUÁ - CEARÁ

Fone: + 55 85 9 9961.2030  
Tauá/Fortaleza - Ceará - Brasil

Projeto: FERNANDO AGUIAR

Projeto:  
EST

Av. Padre Antônio Tomás, N°2420,  
salas 301/302  
Bairro Aldeota-FORTALEZA/CE  
Fone:(85)32413147

Conteúdo Prancha:	Escala:
LOCAÇÃO - CANIL CANTOS	INDICADA
FUNDAÇÃO - CANIL CANTOS	
VIGAS - CANIL CANTOS	
TABELA DE QUANTITATIVOS	

Etapa:  
EXE  
Prancha:  
**29/30**

Desenho:  
FERNANDO AGUIAR

Revisão:  
R00

Área Construída:  
738,3m<sup>2</sup>

Área do Terreno:  
1818,5m<sup>2</sup>

Data de edição:  
JUN/2022

Nº do projeto:  
06





RRT Nº  
VIDE RRT ANEXA  
REGISTRO

DENNIS BZYL FEITOSA  
Arquiteto e Urbanista  
CAU Nº A71444-5

FERNANDO ALEXANDRINO AGUIAR  
RNP0612390357  
CREA 51824CE

**Observações:**

- 1) Todas as medidas deverão ser conferidas no canteiro de obras.
- 2) Quaisquer dúvidas ou modificações deverão ser comunicadas aos projetistas.
- 3) As medidas necessárias à execução das obras estão cotadas no projeto, não sendo, portanto, recomendável o uso de instrumentos sobre o papel para a verificação das mesmas.
- 4) O presente trabalho constitui-se em propriedade intelectual de seu(s) autor(es), conforme a lei brasileira 5.194 de 24.12.1996, e abrange a cessão dos direitos autorais patrimoniais respectivos tão somente para a obra e local a que se destina, remanescendo sempre os referidos direitos autorais, de integral propriedade do(s) mesmo(s) autor(es) que poderá(ão) vir a dispor deles, mediante documento e remuneração específica para tal, no caso de sua utilização em outro local.



CLIENTE  
PREFEITURA MUNICIPAL DE TAUÁ

PROJETO  
URBANISMO

LOCAL  
TAUÁ - CEARÁ

Fone: + 55 85 9 9961.2030 Tauá/Fortaleza - Ceará - Brasil		Projeto: FERNANDO AGUIAR		Projeto: EST	
Av. Padre Antônio Tomás, Nº2420, salas 301/302 Bairro Aldeota-FORTALEZA/CE Fone:(85)32413147	Conteúdo Prancha:		Escala:		Etapa: EXE
	LOCAÇÃO - CANIL CANTOS		INDICADA		
	FUNDAÇÃO - CANIL CANTOS				Prancha: <b>30/30</b>
	VIGAS - CANIL CANTOS				
TABELA DE QUANTITATIVOS					
Desenho: FERNANDO AGUIAR	Revisão: R00	Área Construída: 738,3m <sup>2</sup>	Área do Terreno: 1818,5m <sup>2</sup>	Data de edição: JUN/2022	Nº do projeto: 06