

LOTE 01

01- BALCÃO DE RECEPÇÃO ALTO 1000 X 600 X 740 X 1100MM

02 – Tampo, sendo um de trabalho e outro superior, ambos constituídos em MDP de 25 mm de espessura, revestida em laminado melamínico de baixa pressão texturizado em ambas as faces, borda que acompanha todo o contorno do tampo na cor branco é de PP 3 mm e nas demais cores é de PS 3mm de espessura, colada a quente pelo sistema holt-melt, com raio mínimo de 2,5 mm. 01 – Painel frontal em MDP de 15 mm de espessura, revestida em laminado melamínico de baixa pressão texturizado em ambas as faces. Bordas horizontais com acabamento na cor branco PP 0,7 mm e nas demais cores é de PS 0,7 mm de espessura, colada a quente pelo sistema holt-melt. Painsel frontal fixados aos pés laterais dos tampo das mesas com cavilhas, parafusos minifix de aço. 02- Laterais superiores em MDP de 25 mm de espessura, revestida em laminado melamínico de baixa pressão texturizado em ambas as faces, bordas com acabamento na cor branco PP 0,7 mm e nas demais cores é de PS 0,7 mm de espessura, colada a quente pelo sistema holt-melt. 02- Pés Painsel em MDP de 25 mm de espessura, revestida em laminado melamínico de baixa pressão texturizado em ambas as faces, bordas com acabamento na cor branco PP 0,7 mm e nas demais cores é de PS 0,7 mm de espessura, colada a quente pelo sistema holt-melt. Pés contem sapatas reguláveis em PVC rígido com diâmetro de 22 mm, cuja função será contornar eventuais desníveis de piso.

DOCUMENTOS:

1. CERTIFICADO DE CONFORMIDADE DE ACORDO COM A NBR 13961 OU NBR 13967;
2. LAUDO/PARECER TÉCNICO DE ACORDO COM A NR 17, EMITIDO POR ERGONOMISTA CERTIFICADO PELO ABERGO;
3. FSC – CERTIFICADO DE CADEIA DE CUSTÓDIA;
4. CERTIFICADO DE CONFORMIDADE COM A ABNT NBR 16332/2014 – MÓVEIS DE MADEIRA – FITA BORDA E SUAS APLICAÇÕES;
5. GARANTIA DE 05 (CINCO) ANOS.

01 - BALCÃO DE RECEPÇÃO ALTO 1000 X 600 X 740 X 1100MM

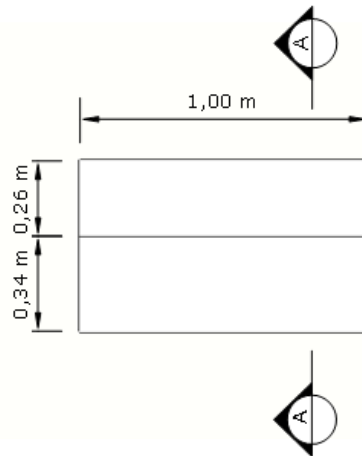

01 PLANTA BAIXA
ESCALA 1:20

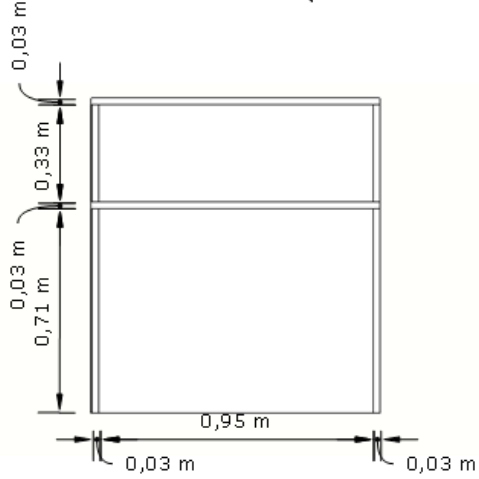

02 VISTA 01
ESCALA 1:20

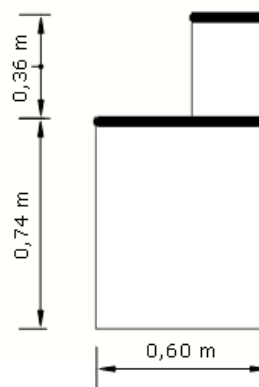

03 CORTE AA
ESCALA 1:20

02- BALCÃO DE RECEPÇÃO ALTO EM L 1400 X 1400 X 740 X 1100MM

04 – Tampo, sendo dois de trabalho e dois superiores, ambos constituídos em MDP de 25 mm de espessura, revestida em laminado melamínico de baixa pressão texturizado em ambas as faces, borda que acompanha todo o contorno do tampo na cor branco é de PP 3 mm e nas demais cores é de PS 3mm de espessura, colada a quente pelo sistema holt-melt, com raio mínimo de 2,5 mm. 02 – Painéis frontais em MDP de 15 mm de espessura, revestida em laminado melamínico de baixa pressão texturizado em ambas as faces. Bordas horizontais com acabamento na cor branco PP 0,7 mm e nas demais cores é de PS 0,7 mm de espessura, colada a quente pelo sistema holt-melt. Paineis frontais fixados aos pés laterais das mesas com cavilhas, parafusos minifix de aço. 02- Laterais superiores em MDP de 25 mm de espessura, revestida em laminado melamínico de baixa pressão texturizado em ambas as faces, bordas com acabamento na cor branco PP 0,7 mm e nas demais cores é de PS 0,7 mm de espessura, colada a quente pelo sistema holt-melt. 02- Pés Painel em MDP de 25 mm de espessura, revestida em laminado melamínico de baixa pressão texturizado em ambas as faces, bordas com acabamento na cor branco PP 0,7 mm e nas demais cores é de PS 0,7 mm de espessura, colada a quente pelo sistema holt-melt. Pés contêm sapatas reguláveis em PVC rígido com diâmetro de 22 mm, cuja função será contornar eventuais desníveis de piso.

DOCUMENTOS:

1. CERTIFICADO DE CONFORMIDADE DE ACORDO COM A NBR 13961 OU NBR 13967;
2. LAUDO/PARECER TÉCNICO DE ACORDO COM A NR 17, EMITIDO POR ERGONOMISTA CERTIFICADO PELO ABERGO;
3. FSC – CERTIFICADO DE CADEIA DE CUSTÓDIA;
4. CERTIFICADO DE CONFORMIDADE COM A ABNT NBR 16332/2014 – MÓVEIS DE MADEIRA – FITA BORDA E SUAS APLICAÇÕES;
5. GARANTIA DE 05 (CINCO) ANOS.

02 - BALCÃO DE RECEPÇÃO ALTO EM L 1400 X 1400 X 740 X 1100MM

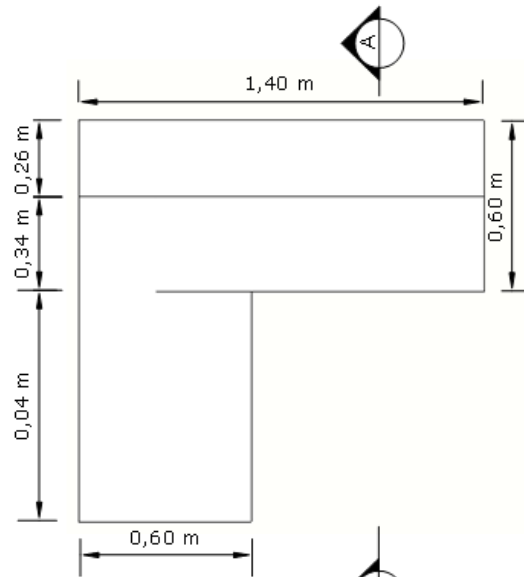

01 PLANTA BAIXA
ESCALA 1:20

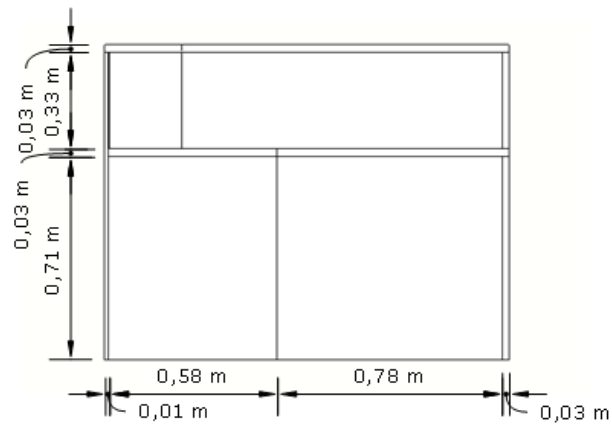

02 VISTA 01
ESCALA 1:20

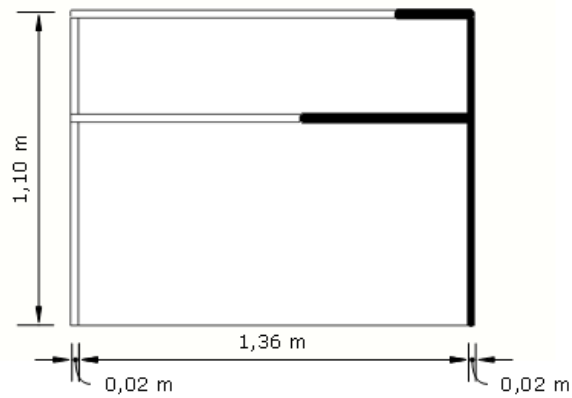

03 CORTE AA
ESCALA 1:20

03- BALCÃO DE RECEPÇÃO ALTO EM L 1200 X 1200 X 740 X 1100MM

04 – Tampo, sendo dois de trabalho e dois superiores, ambos constituídos em MDP de 25 mm de espessura, revestida em laminado melamínico de baixa pressão texturizado em ambas as faces, borda que acompanha todo o contorno do tampo na cor branco é de PP 3 mm e nas demais cores é de PS 3mm de espessura, colada a quente pelo sistema holt-melt, com raio mínimo de 2,5 mm. 02 – Painéis frontais em MDP de 15 mm de espessura, revestida em laminado melamínico de baixa pressão texturizado em ambas as faces. Bordas horizontais com acabamento na cor branco PP 0,7 mm e nas demais cores é de PS 0,7 mm de espessura, colada a quente pelo sistema holt-melt. Paineis frontais fixados aos pés laterais das mesas com cavilhas, parafusos minifix de aço. 02- Laterais superiores em MDP de 25 mm de espessura, revestida em laminado melamínico de baixa pressão texturizado em ambas as faces, bordas com acabamento na cor branco PP 0,7 mm e nas demais cores é de PS 0,7 mm de espessura, colada a quente pelo sistema holt-melt. 02- Pés Painel em MDP de 25 mm de espessura, revestida em laminado melamínico de baixa pressão texturizado em ambas as faces, bordas com acabamento na cor branco PP 0,7 mm e nas demais cores é de PS 0,7 mm de espessura, colada a quente pelo sistema holt-melt. Pés contêm sapatas reguláveis em PVC rígido com diâmetro de 22 mm, cuja função será contornar eventuais desníveis de piso.

DOCUMENTOS:

1. CERTIFICADO DE CONFORMIDADE DE ACORDO COM A NBR 13961 OU NBR 13967;
2. LAUDO/PARECER TÉCNICO DE ACORDO COM A NR 17, EMITIDO POR ERGONOMISTA CERTIFICADO PELO ABERGO;
3. FSC – CERTIFICADO DE CADEIA DE CUSTÓDIA;
4. CERTIFICADO DE CONFORMIDADE COM A ABNT NBR 16332/2014 – MÓVEIS DE MADEIRA – FITA BORDA E SUAS APLICAÇÕES;
5. GARANTIA DE 05 (CINCO) ANOS.

03 - BALCÃO DE RECEPÇÃO ALTO EM L 1200 X 1200 X 740 X 1100MM

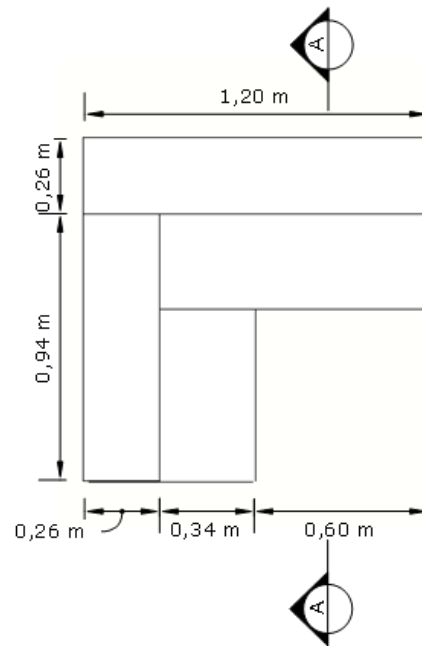

01 PLANTA BAIXA
ESCALA 1:20

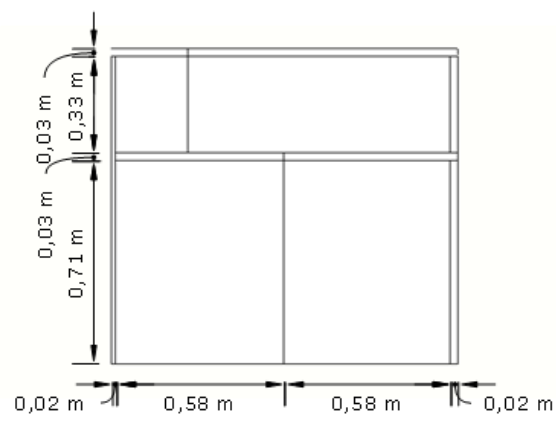

02 VISTA 01
ESCALA 1:20

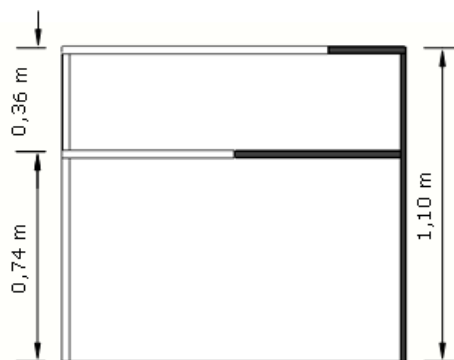

03 CORTE AA
ESCALA 1:20

04- BALCÃO DE RECEPÇÃO ALTO 1400 X 600 X 740 X 1100MM

02 – Tampo, sendo um de trabalho e outro superior, ambos constituídos em MDP de 25 mm de espessura, revestida em laminado melamínico de baixa pressão texturizado em ambas as faces, borda que acompanha todo o contorno do tampo na cor branco é de PP 3 mm e nas demais cores é de PS 3mm de espessura, colada a quente pelo sistema holt-melt, com raio mínimo de 2,5 mm. 01 – Painel frontal em MDP de 15 mm de espessura, revestida em laminado melamínico de baixa pressão texturizado em ambas as faces. Bordas horizontais com acabamento na cor branco PP 0,7 mm e nas demais cores é de PS 0,7 mm de espessura, colada a quente pelo sistema holt-melt. Painel frontal fixados aos pés laterais dos tampo das mesas com cavilhas, parafusos minifix de aço. 02- Laterais superiores em MDP de 25 mm de espessura, revestida em laminado melamínico de baixa pressão texturizado em ambas as faces, bordas com acabamento na cor branco PP 0,7 mm e nas demais cores é de PS 0,7 mm de espessura, colada a quente pelo sistema holt-melt. 02- Pés Painel em MDP de 25 mm de espessura, revestida em laminado melamínico de baixa pressão texturizado em ambas as faces, bordas com acabamento na cor branco PP 0,7 mm e nas demais cores é de PS 0,7 mm de espessura, colada a quente pelo sistema holt-melt. Pés contem sapatas reguláveis em PVC rígido com diâmetro de 22 mm, cuja função será contornar eventuais desníveis de piso.

DOCUMENTOS:

1. CERTIFICADO DE CONFORMIDADE DE ACORDO COM A NBR 13961 OU NBR 13967;
2. LAUDO/PARECER TÉCNICO DE ACORDO COM A NR 17, EMITIDO POR ERGONOMISTA CERTIFICADO PELO ABERGO;
3. FSC – CERTIFICADO DE CADEIA DE CUSTÓDIA;
4. CERTIFICADO DE CONFORMIDADE COM A ABNT NBR 16332/2014 – MÓVEIS DE MADEIRA – FITA BORDA E SUAS APLICAÇÕES;
5. GARANTIA DE 05 (CINCO) ANOS.

04 - BALCÃO DE RECEPÇÃO ALTO 1400 X 600 X 740 X 1100MM

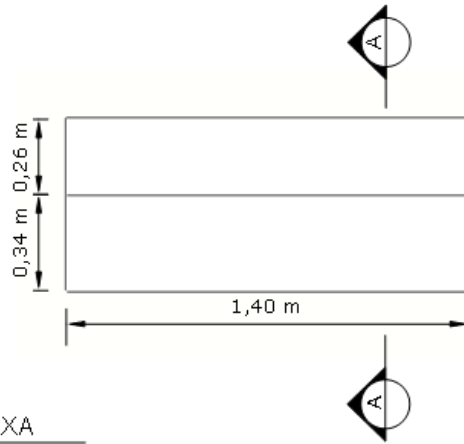

01 PLANTA BAIXA
ESCALA 1:20

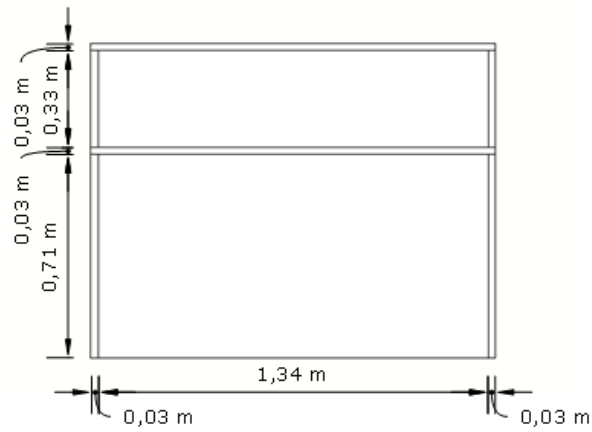

02 VISTA 01
ESCALA 1:20

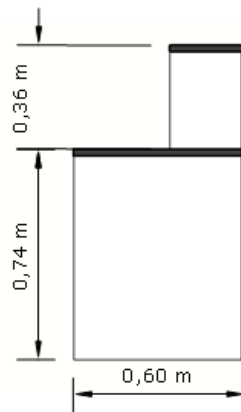

03 CORTE AA
ESCALA 1:20

05- MESA EM L PÉ PAINEL DIR/ESQ 1200 X 1200 X 600 X 740MM

Tampo constituído em MDP de 25 mm de espessura, revestida em laminado melâmínico de baixa pressão texturizado em ambas as faces, borda que acompanha todo o contorno do tampo na cor branco é de PP 3 mm e nas demais cores é de PS 3mm de espessura, colada a quente pelo sistema holt-melt, com raio mínimo de 2,5 mm. Dotado com 1 passa cabo de diâmetro de 60 mm em poliestireno injetado de alto impacto. Tampo fixado às estruturas da mesa através de parafusos de aço e buchas metálicas. 02 – Painel frontal em madeira MDP de 15 mm de espessura, revestida em laminado melâmínico de baixa pressão texturizado em ambas as faces, bordas horizontais com acabamento na cor branco PP 0,7 mm e nas demais cores é de PS 0,7 mm de espessura, colada a quente pelo sistema holt-melt. Painel frontal fixado às estruturas laterais da mesa através de rebites de repuxo de aço, parafusos de aço e buchas metálicas. 02- Pés Painel em MDP de 25 mm de espessura, revestida em laminado melâmínico de baixa pressão texturizado em ambas as faces, bordas com acabamento na cor branco PP 0,7 mm e nas demais cores é de PS 0,7 mm de espessura, colada a quente pelo sistema holt-melt. Pés contem sapatas reguláveis em PVC rígido com diâmetro de 22 mm, cuja função será contornar eventuais desníveis de piso.

DOCUMENTOS:

1. CERTIFICADO DE CONFORMIDADE DE ACORDO COM A NBR 13966:2008;
2. LAUDO/PARECER TÉCNICO DE ACORDO COM A NR 17, EMITIDO POR ERGONOMISTA CERTIFICADO PELO ABERGO;
3. FSC – CERTIFICADO DE CADEIA DE CUSTÓDIA;
4. CERTIFICADO DE CONFORMIDADE COM A ABNT NBR 16332/2014 – MÓVEIS DE MADEIRA – FITA BORDA E SUAS APLICAÇÕES;
5. GARANTIA DE 05 (CINCO) ANOS.

05 - MESA EM L PÉ PAINEL DIR/ESQ 1200 X 1200 X 600 X 740MM

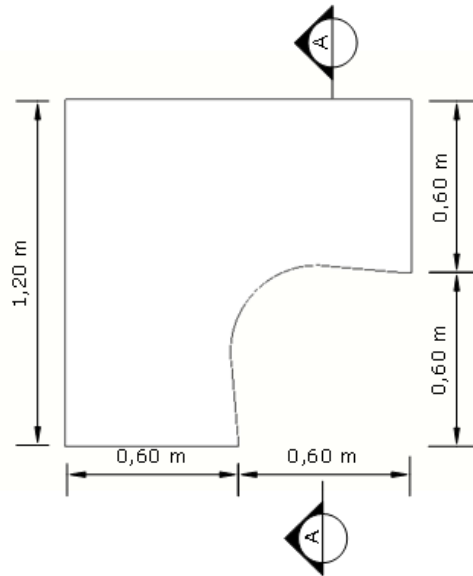

01 PLANTA BAIXA
ESCALA 1:20

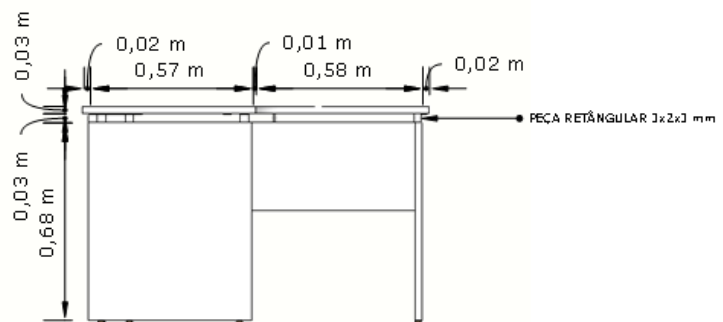

02 VISTA 01
ESCALA 1:20

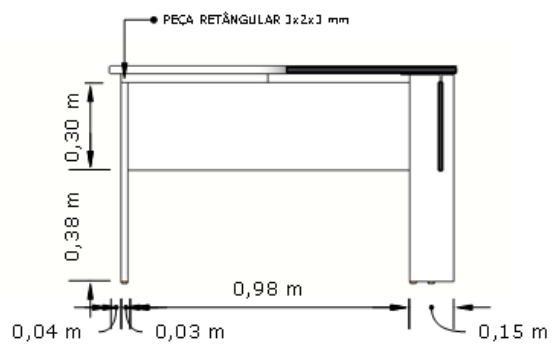

03 CORTE AA
ESCALA 1:20

06- MESA RETA PÉ PAINEL 2000 X 800 X 740MM

Tampo constituído em MDP BP de 25 mm de espessura, revestida em laminado melâmínico de baixa pressão texturizado em ambas as faces, borda que acompanha todo o contorno do tampo na cor branco é de PP 3 mm e nas demais cores é de PS 3 mm de espessura, colada a quente pelo sistema holt-melt, com raio mínimo de 2,5 mm. Fixado aos pés painéis com cavilhas e parafusos minifix. Dotado com 1 passa cabo de diâmetro de 60 mm em poliestireno injetado de alto impacto. 01 – Painel frontal em MDP BP de 15 mm de espessura, revestida em laminado melâmínico de baixa pressão texturizado em ambas as faces. Bordas horizontais em PS 0,7 mm de espessura, colada a quente pelo sistema holt-melt. Painel frontal fixado aos pés laterais da mesa, com cavilhas e parafusos minifix. 02- Pés Painel em MDP BP de 25 mm de espessura, revestida em laminado melâmínico de baixa pressão texturizado em ambas as faces, bordas em PS 0,7 mm de espessura, colada a quente pelo sistema holt-melt. Pés contem sapatas reguláveis em PVC rígido com diâmetro de 22 mm, cuja função será contornar eventuais desníveis de piso.

DOCUMENTOS:

1. CERTIFICADO DE CONFORMIDADE DE ACORDO COM A NBR 13966;
2. LAUDO/PARECER TÉCNICO DE ACORDO COM A NR 17, EMITIDO POR ERGONOMISTA CERTIFICADO PELA ABERGO;
3. FSC – CERTIFICADO DE CADEIA DE CUSTÓDIA;
4. CERTIFICADO DE CONFORMIDADE COM A ABNT NBR 16332/2014 – MÓVEIS DE MADEIRA – FITA BORDA E SUAS APLICAÇÕES;
5. GARANTIA DO FABRICANTE DE 05 (CINCO) ANOS.

06 - MESA RETA PÉ PAINEL 2000 X 800 X 740MM

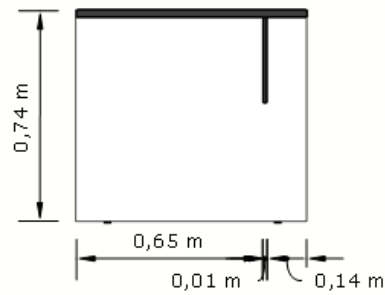
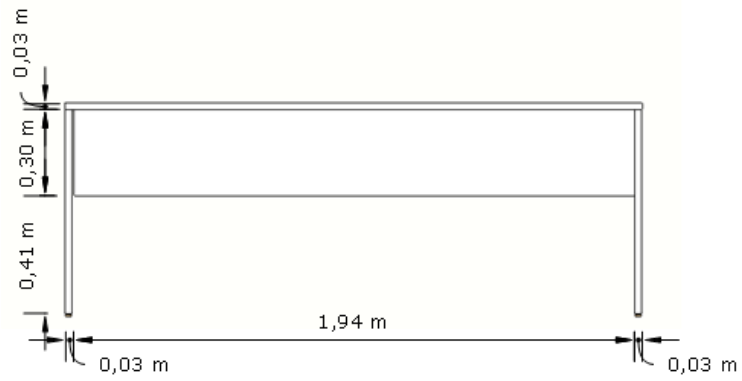
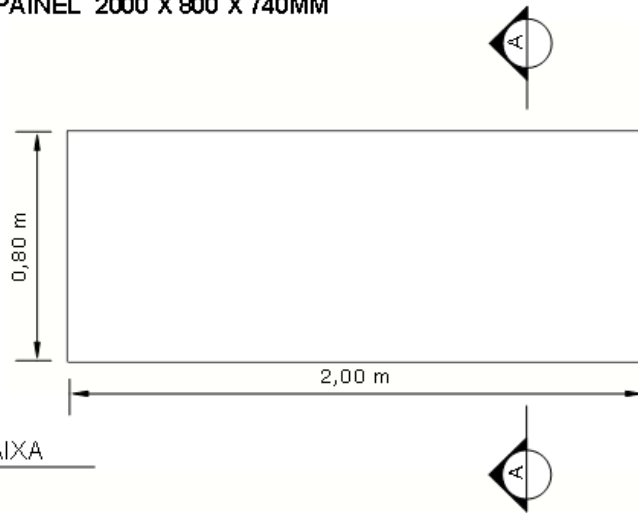

07- MESA EM L PÉ PAINEL DIR/ESQ 1400 X 1400 X 600 X 740MM

Tampo constituído em MDP de 25 mm de espessura, revestida em laminado melâmínico de baixa pressão texturizado em ambas as faces, borda que acompanha todo o contorno do tampo na cor branco é de PP 3 mm e nas demais cores é de PS 3mm de espessura, colada a quente pelo sistema holt-melt, com raio mínimo de 2,5 mm. Dotado com 1 passa cabo de diâmetro de 60 mm em poliestireno injetado de alto impacto. Tampo fixado às estruturas da mesa através de parafusos de aço e buchas metálicas. 02 – Painel frontal em madeira MDP de 15 mm de espessura, revestida em laminado melâmínico de baixa pressão texturizado em ambas as faces, bordas horizontais com acabamento na cor branco PP 0,7 mm e nas demais cores é de PS 0,7 mm de espessura, colada a quente pelo sistema holt-melt. Painel frontal fixado às estruturas laterais da mesa através de rebites de repuxo de aço, parafusos de aço e buchas metálicas. 02- Pés Painel em MDP de 25 mm de espessura, revestida em laminado melâmínico de baixa pressão texturizado em ambas as faces, bordas com acabamento na cor branco PP 0,7 mm e nas demais cores é de PS 0,7 mm de espessura, colada a quente pelo sistema holt-melt. Pés contêm sapatas reguláveis em PVC rígido com diâmetro de 22 mm, cuja função será contornar eventuais desníveis de piso.

DOCUMENTOS:

1. CERTIFICADO DE CONFORMIDADE DE ACORDO COM A NBR 13966:2008;
2. LAUDO/PARECER TÉCNICO DE ACORDO COM A NR 17, EMITIDO POR ERGONOMISTA CERTIFICADO PELO ABERGO;
3. FSC – CERTIFICADO DE CADEIA DE CUSTÓDIA;
4. CERTIFICADO DE CONFORMIDADE COM A ABNT NBR 16332/2014 – MÓVEIS DE MADEIRA – FITA BORDA E SUAS APLICAÇÕES;
5. GARANTIA DE 05 (CINCO) ANOS.

07 - MESA EM L PÉ PAINEL DIR/ESQ 1400 X 1400 X 600 X 740MM

01 PLANTA BAIXA
ESCALA 1:20

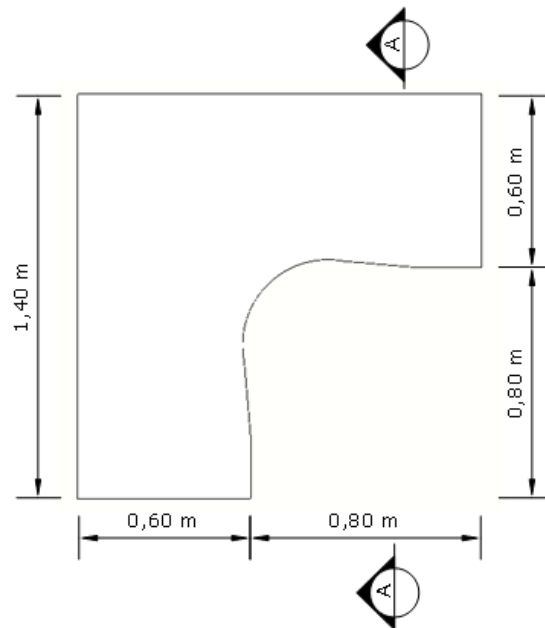

02 VISTA 01
ESCALA 1:20

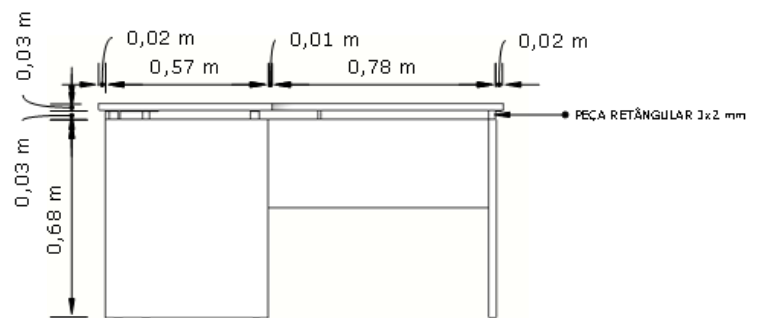

03 CORTE AA
ESCALA 1:20

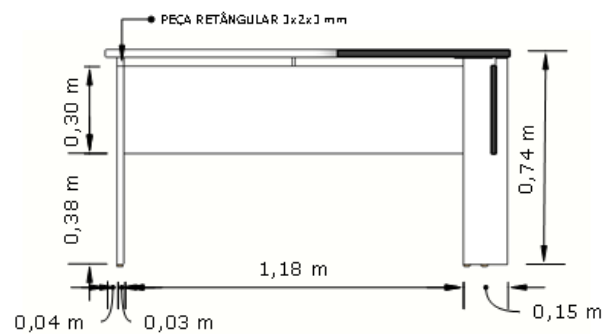

08- MESA EM L PÉ PAINEL DIR/ESQ 1400 X 1600 X 600 X 740MM

Tampo constituído em MDP de 25 mm de espessura, revestida em laminado melâmínico de baixa pressão texturizado em ambas as faces, borda que acompanha todo o contorno do tampo na cor branco é de PP 3 mm e nas demais cores é de PS 3mm de espessura, colada a quente pelo sistema holt-melt, com raio mínimo de 2,5 mm. Dotado com 1 passa cabo de diâmetro de 60 mm em poliestireno injetado de alto impacto. Tampo fixado às estruturas da mesa através de parafusos de aço e buchas metálicas. 02 – Painel frontal em madeira MDP de 15 mm de espessura, revestida em laminado melâmínico de baixa pressão texturizado em ambas as faces, bordas horizontais com acabamento na cor branco PP 0,7 mm e nas demais cores é de PS 0,7 mm de espessura, colada a quente pelo sistema holt-melt. Painel frontal fixado às estruturas laterais da mesa através de rebites de repuxo de aço, parafusos de aço e buchas metálicas. 02- Pés Painel em MDP de 25 mm de espessura, revestida em laminado melâmínico de baixa pressão texturizado em ambas as faces, bordas com acabamento na cor branco PP 0,7 mm e nas demais cores é de PS 0,7 mm de espessura, colada a quente pelo sistema holt-melt. Pés contêm sapatas reguláveis em PVC rígido com diâmetro de 22 mm, cuja função será contornar eventuais desníveis de piso.

DOCUMENTOS:

1. CERTIFICADO DE CONFORMIDADE DE ACORDO COM A NBR 13966:2008;
2. LAUDO/PARECER TÉCNICO DE ACORDO COM A NR 17, EMITIDO POR ERGONOMISTA CERTIFICADO PELO ABERGO;
3. FSC – CERTIFICADO DE CADEIA DE CUSTÓDIA;
4. CERTIFICADO DE CONFORMIDADE COM A ABNT NBR 16332/2014 – MÓVEIS DE MADEIRA – FITA BORDA E SUAS APLICAÇÕES;
5. GARANTIA DE 05 (CINCO) ANOS.

08 - MESA EM L PÉ PAINEL DIR/ESQ 1400 X 1600 X 600 X 740MM

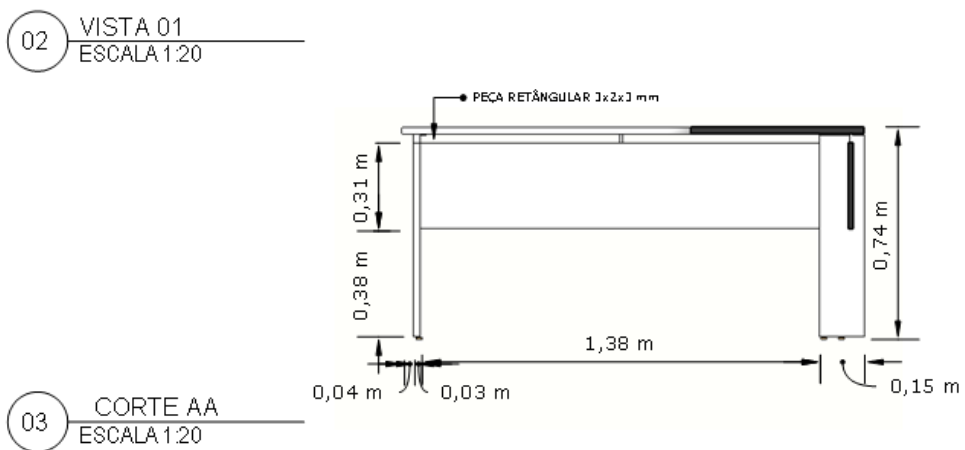
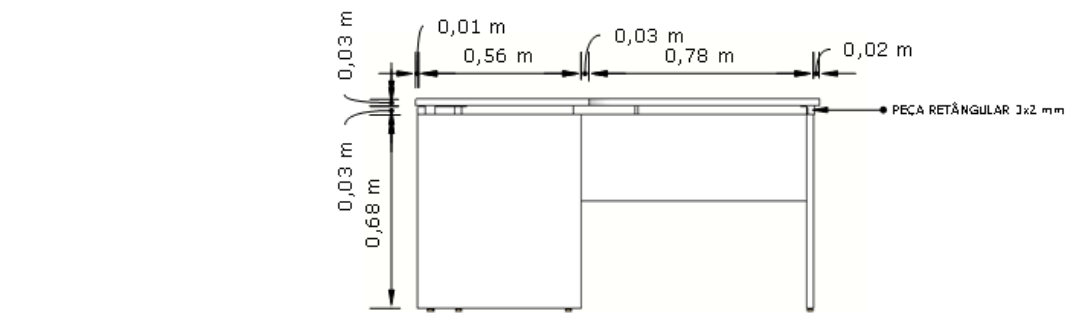
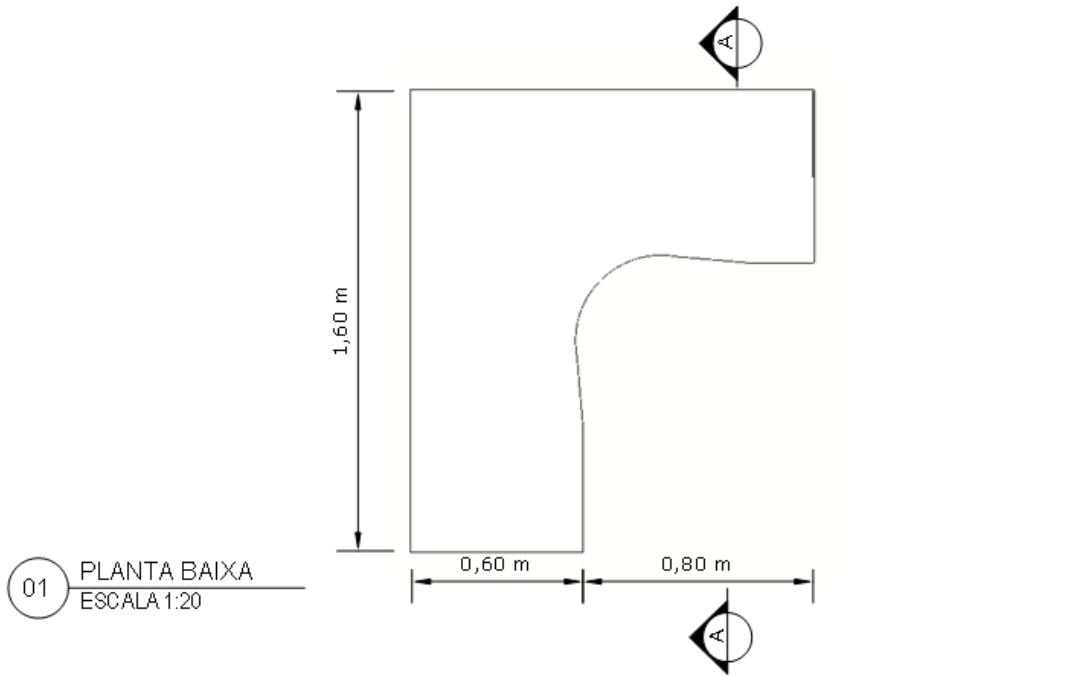

09- MESA EM L PÉ PAINEL DIR/ESQ 1600 X 1600 X 600 X 740MM

Tampo constituído em MDP de 25 mm de espessura, revestida em laminado melâmínico de baixa pressão texturizado em ambas as faces, borda que acompanha todo o contorno do tampo na cor branco é de PP 3 mm e nas demais cores é de PS 3mm de espessura, colada a quente pelo sistema holt-melt, com raio mínimo de 2,5 mm. Dotado com 1 passa cabo de diâmetro de 60 mm em poliestireno injetado de alto impacto. Tampo fixado às estruturas da mesa através de parafusos de aço e buchas metálicas. 02 – Painel frontal em madeira MDP de 15 mm de espessura, revestida em laminado melâmínico de baixa pressão texturizado em ambas as faces, bordas horizontais com acabamento na cor branco PP 0,7 mm e nas demais cores é de PS 0,7 mm de espessura, colada a quente pelo sistema holt-melt. Painel frontal fixado às estruturas laterais da mesa através de rebites de repuxo de aço, parafusos de aço e buchas metálicas. 02- Pés Painel em MDP de 25 mm de espessura, revestida em laminado melâmínico de baixa pressão texturizado em ambas as faces, bordas com acabamento na cor branco PP 0,7 mm e nas demais cores é de PS 0,7 mm de espessura, colada a quente pelo sistema holt-melt. Pés contêm sapatas reguláveis em PVC rígido com diâmetro de 22 mm, cuja função será contornar eventuais desníveis de piso.

DOCUMENTOS:

1. CERTIFICADO DE CONFORMIDADE DE ACORDO COM A NBR 13966:2008;
2. LAUDO/PARECER TÉCNICO DE ACORDO COM A NR 17, EMITIDO POR ERGONOMISTA CERTIFICADO PELO ABERGO;
3. FSC – CERTIFICADO DE CADEIA DE CUSTÓDIA;
4. CERTIFICADO DE CONFORMIDADE COM A ABNT NBR 16332/2014 – MÓVEIS DE MADEIRA – FITA BORDA E SUAS APLICAÇÕES;
5. GARANTIA DE 05 (CINCO) ANOS.

09 - MESA EM L PÉ PAINEL DIR/ESQ 1600 X 1600 X 600 X 740MM

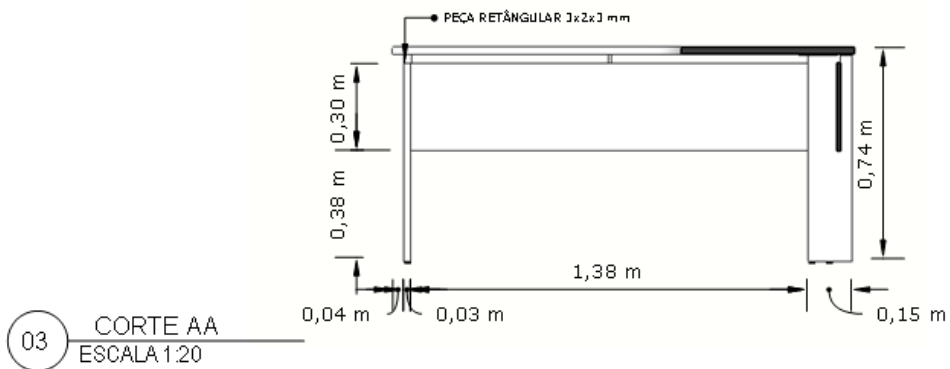
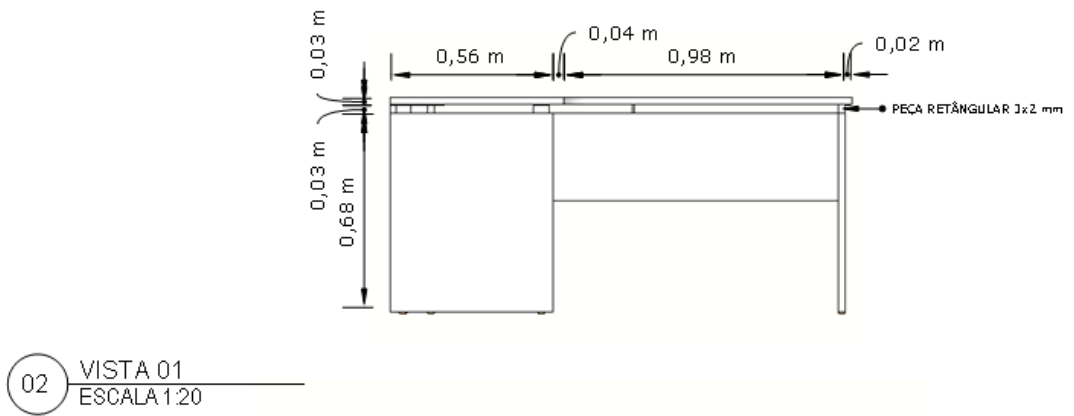
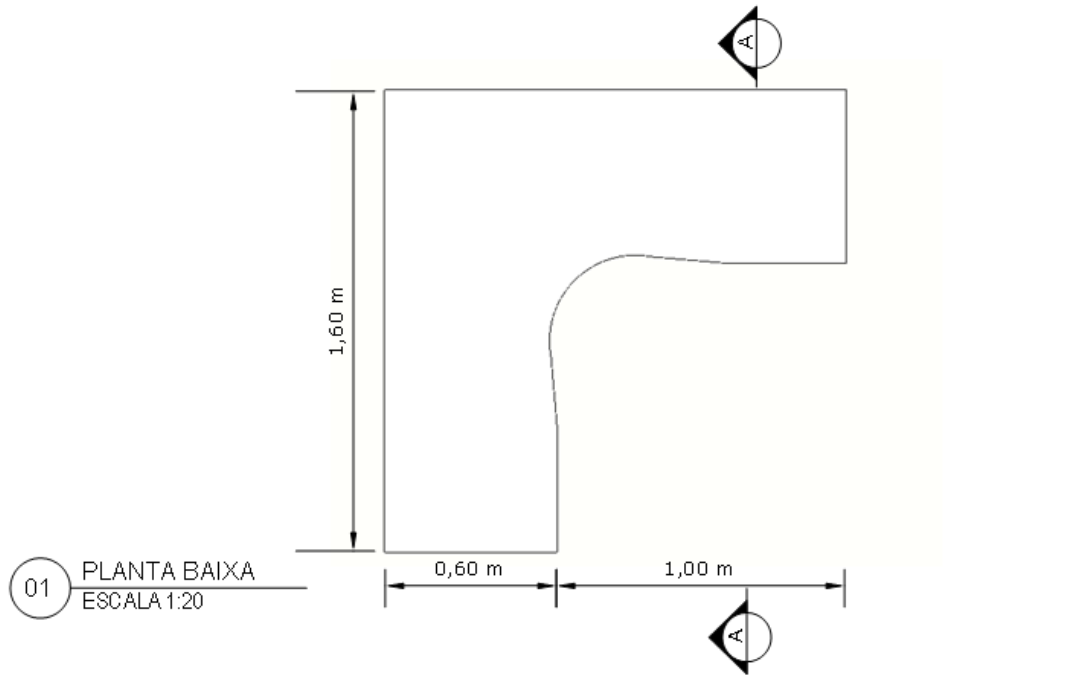

10- MESA RETA PÉ PAINEL 1600 X 800 X 740MM

Tampo constituído em MDP BP de 25 mm de espessura, revestida em laminado melâmínico de baixa pressão texturizado em ambas as faces, borda que acompanha todo o contorno do tampo na cor branco é de PP 3 mm e nas demais cores é de PS 3 mm de espessura, colada a quente pelo sistema holt-melt, com raio mínimo de 2,5 mm. Fixado aos pés painéis com cavilhas e parafusos minifix. Dotado com 1 passa cabo de diâmetro de 60 mm em poliestireno injetado de alto impacto. 01 – Painel frontal em MDP BP de 15 mm de espessura, revestida em laminado melâmínico de baixa pressão texturizado em ambas as faces. Bordas horizontais em PS 0,7 mm de espessura, colada a quente pelo sistema holt-melt. Painel frontal fixado aos pés laterais da mesa, com cavilhas e parafusos minifix. 02- Pés Painel em MDP BP de 25 mm de espessura, revestida em laminado melâmínico de baixa pressão texturizado em ambas as faces, bordas em PS 0,7 mm de espessura, colada a quente pelo sistema holt-melt. Pés contem sapatas reguláveis em PVC rígido com diâmetro de 22 mm, cuja função será contornar eventuais desníveis de piso.

DOCUMENTOS:

1. CERTIFICADO DE CONFORMIDADE DE ACORDO COM A NBR 13966;
2. LAUDO/PARECER TÉCNICO DE ACORDO COM A NR 17, EMITIDO POR ERGONOMISTA CERTIFICADO PELA ABERGO;
3. FSC – CERTIFICADO DE CADEIA DE CUSTÓDIA;
4. CERTIFICADO DE CONFORMIDADE COM A ABNT NBR 16332/2014 – MÓVEIS DE MADEIRA – FITA BORDA E SUAS APLICAÇÕES;
5. GARANTIA DO FABRICANTE DE 05 (CINCO) ANOS.

10 - MESA RETA PÉ PAINEL 1600 X 800 X 740MM

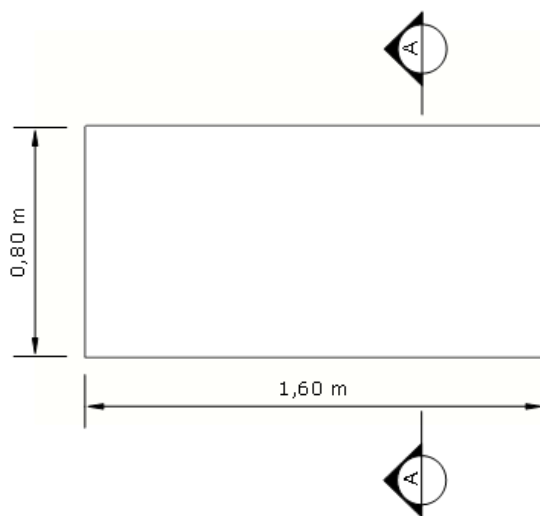

01 PLANTA BAIXA
ESCALA 1:20

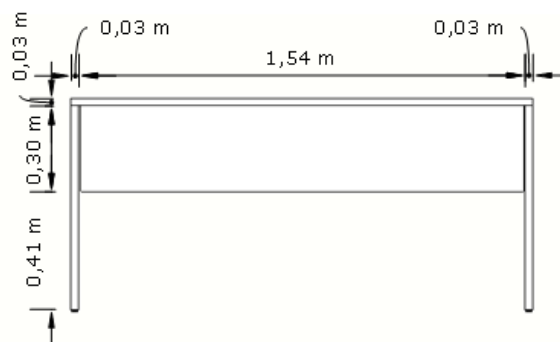

02 VISTA 01
ESCALA 1:20

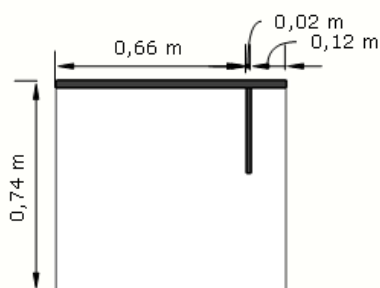

03 CORTE AA
ESCALA 1:20

11- MESA EM L PÉ PAINEL DIR/ESQ 1200 X 1600 X 600 X 740MM

Tampo constituído em MDP de 25 mm de espessura, revestida em laminado melâmínico de baixa pressão texturizado em ambas as faces, borda que acompanha todo o contorno do tampo na cor branco é de PP 3 mm e nas demais cores é de PS 3mm de espessura, colada a quente pelo sistema holt-melt, com raio mínimo de 2,5 mm. Dotado com 1 passa cabo de diâmetro de 60 mm em poliestireno injetado de alto impacto. Tampo fixado às estruturas da mesa através de parafusos de aço e buchas metálicas. 02 – Painel frontal em madeira MDP de 15 mm de espessura, revestida em laminado melâmínico de baixa pressão texturizado em ambas as faces, bordas horizontais com acabamento na cor branco PP 0,7 mm e nas demais cores é de PS 0,7 mm de espessura, colada a quente pelo sistema holt-melt. Painel frontal fixado às estruturas laterais da mesa através de rebites de repuxo de aço, parafusos de aço e buchas metálicas. 02- Pés Painel em MDP de 25 mm de espessura, revestida em laminado melâmínico de baixa pressão texturizado em ambas as faces, bordas com acabamento na cor branco PP 0,7 mm e nas demais cores é de PS 0,7 mm de espessura, colada a quente pelo sistema holt-melt. Pés contêm sapatas reguláveis em PVC rígido com diâmetro de 22 mm, cuja função será contornar eventuais desníveis de piso.

DOCUMENTOS:

1. CERTIFICADO DE CONFORMIDADE DE ACORDO COM A NBR 13966:2008;
2. LAUDO/PARECER TÉCNICO DE ACORDO COM A NR 17, EMITIDO POR ERGONOMISTA CERTIFICADO PELO ABERGO;
3. FSC – CERTIFICADO DE CADEIA DE CUSTÓDIA;
4. CERTIFICADO DE CONFORMIDADE COM A ABNT NBR 16332/2014 – MÓVEIS DE MADEIRA – FITA BORDA E SUAS APLICAÇÕES;
5. GARANTIA DE 05 (CINCO) ANOS.

11 - MESA EM L PÉ PAINEL DIR/ESQ 1200 X 1600 X 600 X 740MM

01 PLANTA BAIXA
ESCALA 1:20

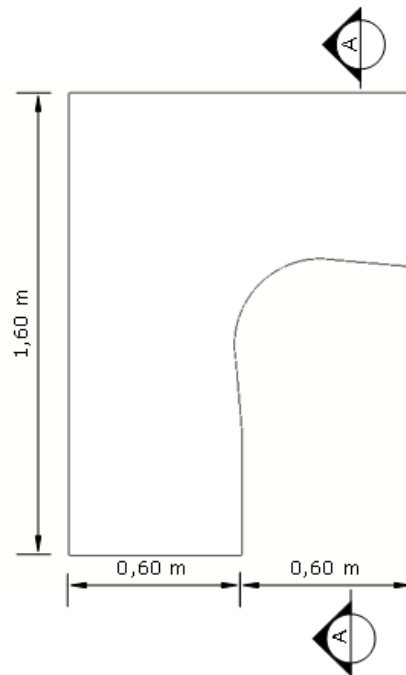

02 VISTA 01
ESCALA 1:20

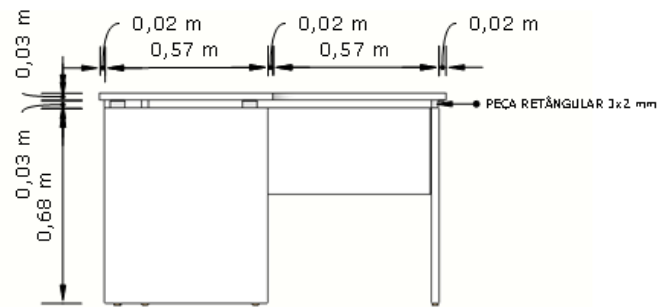

03 CORTE AA
ESCALA 1:20

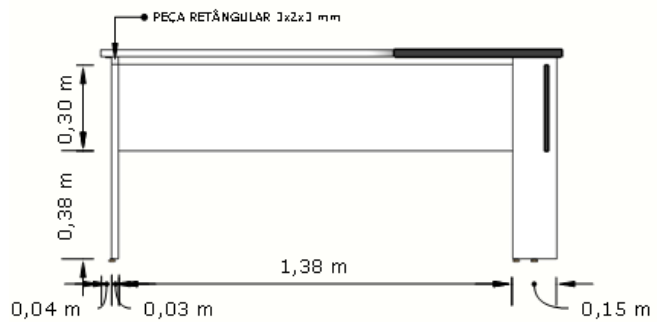

12-CADEIRA DE APROXIMAÇÃO

Encosto de espaldar médio medindo 600mm de altura, com estrutura injetada em Nylon de alta resistência à fadiga e impactos, 100% reciclável, com revestido em tela de alta resistência. Sistema de união do encosto com assento fixo, através de estrutura injetada em Nylon de alta resistência à fadiga e impactos, 100% reciclável garantindo a manutenção do ângulo entre assento e encosto. Assento com espuma anatômica em poliuretano injetado, de 50 mm de espessura, densidade D32, indeformável, ignífuga, e concha interna de compensado multilaminado de 14 mm de espessura com borda frontal ligeiramente curvada no assento para não obstruir a circulação sanguínea. Revestido com tecido sintético de alta resistência. Base tubular em aço com diâmetro de 25mm e espessura 2,25mm. Apoia braços fixos injetados em nylon de alta resistência com peça única unidos ao assento através de parafusos de fixação. Dimensões: 510 X 563 X 960MM (LXPXA).

DOCUMENTOS:

1. LAUDO/PARECER TÉCNICO DE ACORDO COM A NR 17, EMITIDO POR ERGONOMISTA CERTIFICADO PELA ABERGO;
2. RELATÓRIO DE ENSAIO DE ACORDO COM A ABNT NBR 8537/2015 – ESPUMA FLEXÍVEL DE POLIURETANO – DETERMINAÇÃO DA DENSIDADE;
3. RELATÓRIO DE ENSAIO DE ACORDO COM A ABNT NBR 9176/2016 – ESPUMA FLEXÍVEL DE POLIURETANO – DETERMINAÇÃO DA FORÇA DE INDENTAÇÃO;
4. RELATÓRIO DE ENSAIO DE ACORDO COM A ABNT NBR 9177/2015 – ESPUMA FLEXÍVEL DE POLIURETANO – DETERMINAÇÃO DA FADIGA DINÂMICA;
5. GARANTIA DO FABRICANTE DE 05 (CINCO) ANOS.

12 - CADEIRA DE APROXIMAÇÃO



13- ARMÁRIO EXTRA ALTO 02 PORTAS MEDINDO 900 X 500 X 2100MM (LXPXA)

Tampo confeccionado em MDP, de 25mm de espessura, revestida em laminado melâmínico de baixa pressão texturizado em ambas as faces, bordas com acabamento na cor branco PP 3 mm e nas demais cores é de PS 3 mm de espessura, colada a quente pelo sistema holt-melt. Caixaria toda confeccionada em MDP, de 18mm de espessura, revestida em laminado melâmínico de baixa pressão texturizado em ambas as faces, bordas com acabamento na cor branco PP 0,7mm e nas demais cores é de PS 0,7 mm de espessura, colada a quente pelo sistema holt-melt. Sistema de fixação utilizando cavilhas, buchas plásticas e minifix. Configurado com 4 prateleiras confeccionadas em MDP, de 18mm de espessura, revestida em laminado melâmínico de baixa pressão texturizado em ambas as faces, bordas com acabamento na cor branco PP 0,7mm e nas demais cores é de PS 0,7mm de espessura, colada a quente pelo sistema holt-melt, apoiadas por meio de cunha plástica contendo tambor minifix no interior, para aperto de minifix fixado junto à lateral do armário e suporte prateleira em aço, com opção de 3 tipos de altura para cada prateleira. 02 Portas confeccionadas em MDP, de 18mm de espessura, revestida em laminado melâmínico de baixa pressão texturizado em ambas as faces, bordas com acabamento na cor branco PP 0,7mm e nas demais cores é de PS 0,7mm de espessura, colada a quente pelo sistema holt-melt. Dobradiças baixas de abertura da porta em 110°. Puxador linha em alumínio polido. Utiliza sapatas reguláveis fixadas na base por meio de bucha metálica.

DOCUMENTOS:

1. CERTIFICADO DE CONFORMIDADE DE ACORDO COM A NBR 13961;
2. LAUDO/PARECER TÉCNICO DE ACORDO COM A NR 17, EMITIDO POR ERGONOMISTA CERTIFICADO PELA ABERGO;
3. FSC – CERTIFICADO DE CADEIA DE CUSTÓDIA;
4. CERTIFICADO DE CONFORMIDADE COM A ABNT NBR 16332/2014 – MÓVEIS DE MADEIRA – FITA BORDA E SUAS APLICAÇÕES;
5. GARANTIA DO FABRICANTE DE 05 (CINCO) ANOS.

13 - ARMÁRIO EXTRA ALTO 02 PORTAS MEDINDO 900 X 500 X 2100MM (LXPXA)

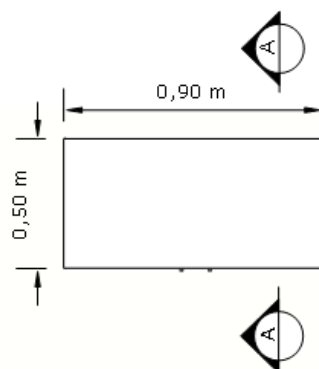

01 PLANTA BAIXA
ESCALA 1:20

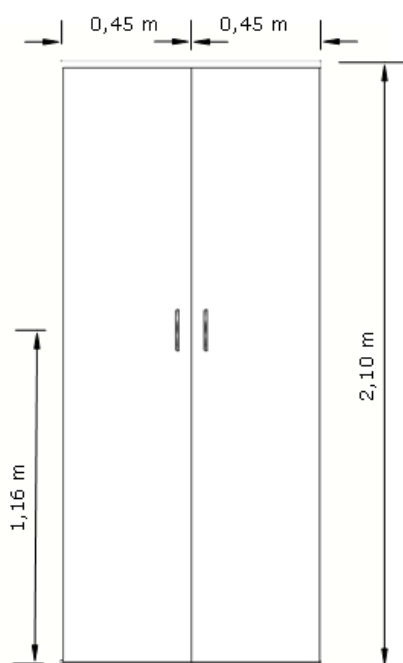

02 VISTA 01
ESCALA 1:20

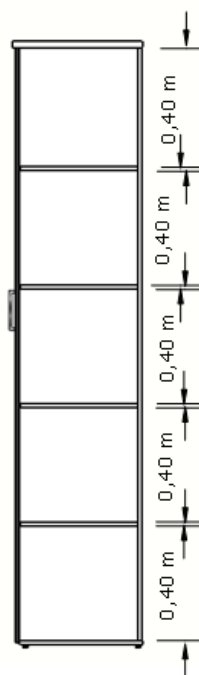

03 CORTE AA
ESCALA 1:20

14- ARMÁRIO EXTRA ALTO 02 PORTAS MEDINDO 800 X 500 X 2100MM (LXPXA)

Tampo confeccionado em MDP, de 25mm de espessura, revestida em laminado melâmínico de baixa pressão texturizado em ambas as faces, bordas com acabamento na cor branco PP 3 mm e nas demais cores é de PS 3 mm de espessura, colada a quente pelo sistema holt-melt. Caixaria toda confeccionada em MDP, de 18mm de espessura, revestida em laminado melâmínico de baixa pressão texturizado em ambas as faces, bordas com acabamento na cor branco PP 0,7mm e nas demais cores é de PS 0,7 mm de espessura, colada a quente pelo sistema holt-melt. Sistema de fixação utilizando cavilhas, buchas plásticas e minifix. Configurado com 4 prateleiras confeccionadas em MDP, de 18mm de espessura, revestida em laminado melâmínico de baixa pressão texturizado em ambas as faces, bordas com acabamento na cor branco PP 0,7mm e nas demais cores é de PS 0,7mm de espessura, colada a quente pelo sistema holt-melt, apoiadas por meio de cunha plástica contendo tambor minifix no interior, para aperto de minifix fixado junto à lateral do armário e suporte prateleira em aço, com opção de 3 tipos de altura para cada prateleira. 02 Portas confeccionadas em MDP, de 18mm de espessura, revestida em laminado melâmínico de baixa pressão texturizado em ambas as faces, bordas com acabamento na cor branco PP 0,7mm e nas demais cores é de PS 0,7mm de espessura, colada a quente pelo sistema holt-melt. Dobradiças baixas de abertura da porta em 110°. Puxador linha em alumínio polido. Utiliza sapatas reguláveis fixadas na base por meio de bucha metálica.

DOCUMENTOS:

1. CERTIFICADO DE CONFORMIDADE DE ACORDO COM A NBR 13961;
2. LAUDO/PARECER TÉCNICO DE ACORDO COM A NR 17, EMITIDO POR ERGONOMISTA CERTIFICADO PELA ABERGO;
3. FSC – CERTIFICADO DE CADEIA DE CUSTÓDIA;
4. CERTIFICADO DE CONFORMIDADE COM A ABNT NBR 16332/2014 – MÓVEIS DE MADEIRA – FITA BORDA E SUAS APLICAÇÕES;
5. GARANTIA DO FABRICANTE DE 05 (CINCO) ANOS.

14 - ARMÁRIO EXTRA ALTO 02 PORTAS MEDINDO 800 X 500 X 2100MM (LXPXA)

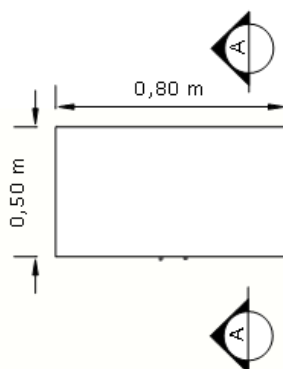

01 PLANTA BAIXA
ESCALA 1:20

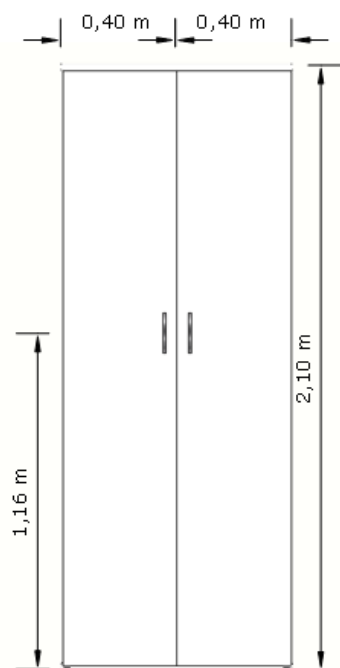

02 VISTA 01
ESCALA 1:20

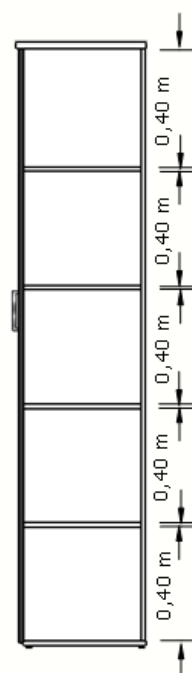

03 CORTE AA
ESCALA 1:20

15-CADEIRA GIRATÓRIA COM ENCOSTO DE CABEÇA

Encosto de espaldar alto medindo 600mm de altura, com estrutura injetada em Nylon de alta resistência à fadiga e impactos, 100% reciclável, revestido em tela de alta resistência. Apoio lombar flexível com rasgos horizontais para acomodar melhor a lombar do usuário fixado ao encosto sem parafusos. Assento com espuma anatômica em poliuretano injetado, de 60 mm de espessura, densidade D32, indeformável, ignífuga, e concha interna de compensado multilaminado de 14 mm de espessura com borda frontal ligeiramente curvada no assento para não obstruir a circulação sanguínea. Revestido com tecido sintético de alta resistência. Mecanismo de reclinção através de sistema sincronizado na relação 2:1 em aço com tratamento anticorrosivo e antiferruginoso por fosfatização e pintura eletrostática na cor preta. Sistema de regulagem de pressão da mola do sistema de reclinção com manípulo de empunhadura injetado de polipropileno 100% reciclável. Alavanca única para travamento do sistema sincronizado e regulagem pneumática de altura, com ponteira injetada em polipropileno 100% reciclável. Fácil acionamento para travamento e destravamento sistema de reclinção com eixo horizontal e travamento do conjunto estofado nas posições de trabalho. Coluna a gás confeccionada em aço SAE 1020 tubular com pintura epóxi a pó, e com conificação 1°26' na parte inferior para encaixe na base giratória. Haste central pressurizada, que propicia suavidade de amortecimento sem o uso de molas, curso de regulagem de 80 mm, confeccionada em aço SAE 1045 e com conificação tipo Morse (1°26') na parte superior para encaixe no suporte de fixação do assento da cadeira. Pistão classe 3. Bucha guia interna em POM (Poli Oxi Metileno), copolímero composto de alta dureza e rigidez e excelentes propriedades deslizantes. Resistência a esforços de pressão de até 300 N. Base giratória injetada em Nylon poliamida 6.6 na cor preta e 5 hastes equidistantes a 72° e raio de 313 mm, reforçadas com aletas estruturais para aumentar a resistência a cargas estáticas aplicadas, encaixe do pistão de regulagem de altura da cadeira através do sistema de cone Morse. Rodízios de duplo giro, corpo 100% em Nylon 6.6 com rodas Ø 60 mm, composto por uma banda de rodagem em poliuretano. Eixo central usinado em aço SAE 1006 e haste estampada e laminada a frio em aço SAE 1006 (zincado branco), apoiado em pista de esfera de rolamento de aço SAE 1020 cementado, fixados a base através de anel de pressão produzido em aço SAE 1070. Apoia braço em formato de "T" com sistema de regulagem de altura deslizante através de botão lateral com 9 posições pré-definidas, sistema de fixação ao assento através de estrutura injetada em nylon poliamida 6.6 na cor preta, com corpo injetado em termoplásticos de alta resistência estrutural, apoia braços superior injetado em poliuretano. Apoio de cabeça com sistema de regulagem de altura deslizante verticalmente com 5 posições pré-definidas com a finalidade de atender diversas alturas de usuários, sistema de fixação ao encosto através de estrutura injetada em nylon poliamida 6.6 na cor preta sem parafusos aparentes e com facilidade de instalar ou retirar. Apoio de cabeças em nylon injetado com desenho anatômico sem arestas, revestido em tela. Dimensões: 645 X 545 X 1230MM (LXPXA).

DOCUMENTOS:

1. LAUDO/PARECER TÉCNICO DE ACORDO COM A NR 17, EMITIDO POR ERGONOMISTA CERTIFICADO PELA ABERGO;
2. RELATÓRIO DE ENSAIO DE ACORDO COM A ABNT NBR 8537/2015 – ESPUMA FLEXÍVEL DE POLIURETANO – DETERMINAÇÃO DA DENSIDADE;
3. RELATÓRIO DE ENSAIO DE ACORDO COM A ABNT NBR 9176/2016 – ESPUMA FLEXÍVEL DE POLIURETANO – DETERMINAÇÃO DA FORÇA DE INDENTAÇÃO;

4. RELATÓRIO DE ENSAIO DE ACORDO COM A ABNT NBR 9177/2015 – ESPUMA FLEXÍVEL DE POLIURETANO – DETERMINAÇÃO DA FADIGA DINÂMICA;
5. GARANTIA DO FABRICANTE DE 05 (CINCO) ANOS.

15-CADEIRA GIRATÓRIA COM ENCOSTO DE CABEÇA



16-LONGARINA 2 LUGARES

Encosto de espaldar médio 600mm de altura, com estrutura injetada em Nylon de alta resistência à fadiga e impactos, 100% reciclável, com revestido em tela de alta resistência. Sistema de união do encosto com assento fixo, através de estrutura injetada em Nylon de alta resistência à fadiga e impactos, 100% reciclável garantindo a manutenção do ângulo entre assento e encosto. Assento com espuma anatômica em poliuretano injetado, de 60 mm de espessura, densidade D55, indeformável, ignífuga, e concha interna de compensado multilaminado de 14 mm de espessura com borda frontal ligeiramente curvada no assento para não obstruir a circulação sanguínea. Revestido com tecido sintético de alta resistência. Fixado a travessa horizontal através de dispositivo em “U” confeccionado em chapa em aço com espessura de 2,25mm. Base tubular em aço com secção retangular de 20x30mm e espessura 1,5mm, revestida por chapa de aço com 2mm de espessura, dobrada mecanicamente, sapatas niveladoras. Coluna em aço com secção retangular 30x50mm com 1,5mm de espessura. Travessa horizontal com secção quadrada de 60x60mm com 1,5mm de espessura. Possui tratamento anticorrosivo e antiferruginoso por fosfatização e pintura eletrostática na cor preta. Apoiar braços fixos injetados em nylon de alta resistência com peça

única unidos ao assento através de parafusos de fixação. DIMENSÕES: 1000 X 563 X 960MM (L X P X A).

DOCUMENTOS:

1. LAUDO/PARECER TÉCNICO DE ACORDO COM A NR 17, EMITIDO POR ERGONOMISTA CERTIFICADO PELA ABERGO;
2. RELATÓRIO DE ENSAIO DE ACORDO COM A ABNT NBR 8537/2015 – ESPUMA FLEXÍVEL DE POLIURETANO – DETERMINAÇÃO DA DENSIDADE;
3. RELATÓRIO DE ENSAIO DE ACORDO COM A ABNT NBR 9176/2016 – ESPUMA FLEXÍVEL DE POLIURETANO – DETERMINAÇÃO DA FORÇA DE INDENTAÇÃO;
4. RELATÓRIO DE ENSAIO DE ACORDO COM A ABNT NBR 9177/2015 – ESPUMA FLEXÍVEL DE POLIURETANO – DETERMINAÇÃO DA FADIGA DINÂMICA;
5. GARANTIA DO FABRICANTE DE 05 (CINCO) ANOS.

16-LONGARINA 2 LUGARES



17- PLATAFORMA 01 POSIÇÃO SIMPLES PÉ U MEDINDO 1200 X 700 X 740MM (LXPXA)

Tampo constituído em MDP de 25 mm de espessura, revestida em laminado melâmínico de baixa pressão texturizado em ambas as faces, borda que acompanha todo o contorno do tampo na cor branco é de PP 3 mm e nas demais cores é de PS 3 mm de espessura, colada a quente pelo sistema holt-melt, com raio mínimo de 2,5 mm. Recorte para caixa de tomada no lado direito do usuário. 02 – Pés laterais em tubo de aço carbono quadrado de 60x60mm nas patas e tubo de aço carbono retangular de 30x50mm na travessa superior, com espessura de 1,06mm, com 700mm de altura, possuindo chapas em aço carbono com espessura de 2mm fixadas através de solda MIG, as chapas possuem furação passante que permite a fixação dos tampos através de parafusos, presos diretamente na madeira. 01 – Longarina em tubo de aço carbono retangular de 30x50mm, com espessura de 1,06mm, fixada aos pés laterais através de parafusos máquina e porca sextavada. Todas as partes metálicas deverão receber um pré-tratamento por banho de fosfato de ferro spray poliamorfo multimetal e pintura eletrostática a pó com camada de 80 a 120 micras, e curada em estufa a 200°C. Pés metálicos com sapatas niveladoras em PVC rígido com diâmetro de 50mm, cuja função será contornar eventuais desníveis de piso. 01 – Caixa de tomada plástica em formato retangular com tampa basculante, medindo 262 mm de largura, 107 mm de profundidade e 105mm de altura, com recorte que possibilita a inclusão de até 04 tomadas, 03 RJs e 01 HDMI.

DOCUMENTOS:

1. CERTIFICADO DE CONFORMIDADE DE ACORDO COM A NBR 13966:2008;
2. LAUDO/PARECER TÉCNICO DE ACORDO COM A NR 17, EMITIDO POR ERGONOMISTA CERTIFICADO PELO ABERGO;
3. FSC – CERTIFICADO DE CADEIA DE CUSTÓDIA;
4. LAUDO OU RELATÓRIO DE ENSAIO EMITIDO POR LABORATÓRIO ACREDITADO PELO INMETRO DE NO MÍNIMO 1200 HORAS DE AVALIAÇÃO E CONFORME A NORMA NBR 8094:1983 – MATERIAL METÁLICO REVESTIDO E NÃO REVESTIDO – CORROSÃO POR EXPOSIÇÃO A NÉVOA SALINA, EM NOME DO FABRICANTE DO MOBILIÁRIO, DEMONSTRANDO GRAU DE EMPOLAMENTO IGUAL A D0/T0 CONFORME NBR 5841 E GRAU DE ENFERRUJAMENTO RI 0 CONFORME NBR 4628-3:2015;
5. LAUDO OU RELATÓRIO DE ENSAIO EMITIDO POR LABORATÓRIO ACREDITADO PELO INMETRO DE NO MÍNIMO 1200 HORAS CONFORME A NORMA NBR 8095:2015 – MATERIAL METÁLICO REVESTIDO E NÃO REVESTIDO – CORROSÃO POR EXPOSIÇÃO A ATMOSFERA ÚMIDA SATURADA, EM NOME DO FABRICANTE DO MOBILIÁRIO E DEMONSTRANDO GRAU DE EMPOLAMENTO IGUAL A D0/T0 E GRAU DE ENFERRUJAMENTO RI 0.
6. LAUDO OU RELATÓRIO DE ENSAIO COM ESPESSURA DE CAMADA DE TINTA OBTIDO SEM FATOR DE REDUÇÃO SUPERIOR A 81 (MICRANS), CONFORME NBR 10443/2008;
7. LAUDO OU RELATÓRIO DE ENSAIO DE ADERÊNCIA DA TINTA COM CLASSIFICAÇÃO MÍNIMA OBTIDA EM GR3, CONFORME NBR 11003/2019 E CLASSIFICAÇÃO MÍNIMA OBTIDA EM 2B, CONFORME ASTM D3359/2017;
8. LAUDO OU RELATÓRIO DE ENSAIO EMITIDO POR LABORATÓRIO ACREDITADO PELO INMETRO DE NO MÍNIMO 980 HORAS DE AVALIAÇÃO, CONFORME A NORMA NBR 8096:1983 – MATERIAL METÁLICO REVESTIDO E NÃO REVESTIDO – CORROSÃO POR EXPOSIÇÃO AO DIÓXIDO DE ENXOFRE;
9. LAUDO OU RELATÓRIO DE ENSAIO EMITIDO POR LABORATÓRIO ACREDITADO PELO INMETRO, CONFORME ASTM D3363:2005 – AVALIAÇÃO DA DUREZA AO LÁPIS;

10. LAUDO OU RELATÓRIO DE ENSAIO EMITIDO POR LABORATÓRIO ACREDITADO PELO INMETRO, PARA VERIFICAÇÃO DA BRILHO DA SUPERFÍCIE, CONFORME ASTM D523:2014;
11. LAUDO OU RELATÓRIO DE ENSAIO DE DETERMINAÇÃO DA FLEXIBILIDADE POR MANDRIL CÔNICO, CONFORME NBR 10545:2014;
12. LAUDO OU RELATÓRIO DE AVALIAÇÃO DA RESISTÊNCIA DE REVESTIMENTO ORGÂNICO AOS EFEITOS DA DEFORMAÇÃO RÁPIDA;
13. CERTIFICADO DE CONFORMIDADE COM A ABNT NBR 16332/2014 – MÓVEIS DE MADEIRA – FITA BORDA E SUAS APLICAÇÕES;
14. GARANTIA DE 05 (CINCO) ANOS.

17 - PLATAFORMA 01 POSIÇÃO SIMPLES PÉ U MEDINDO 1200 X 700 X 740MM (LXPXA)

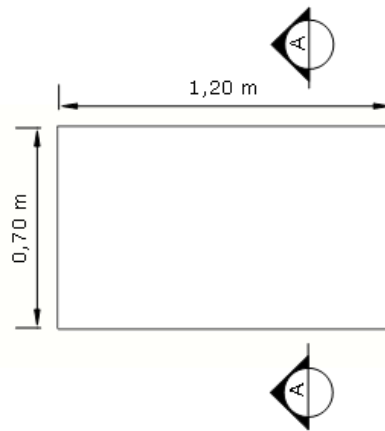

01 PLANTA BAIXA
ESCALA 1:20

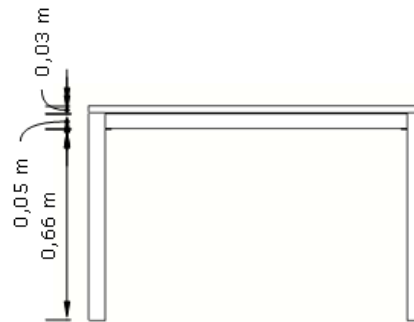

02 VISTA 01
ESCALA 1:20

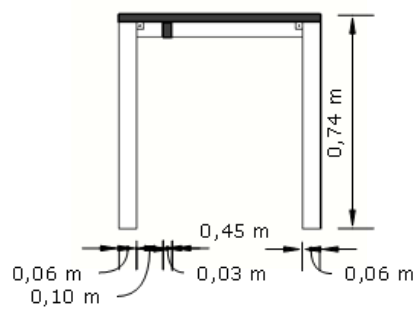

03 CORTE AA
ESCALA 1:20

18- ARMÁRIO ESTANTE MEDINDO 460 X 450 X 2100MM (LXPXA)

Tampo superior confeccionado em MDP de 18mm de espessura, revestido em laminado melamínico de baixa pressão texturizado em ambas as faces, bordas em PP de 0,7 mm de espessura, colada a quente pelo sistema holt-melt. Sistema de fixação utilizando cavilhas e minifix. Configurado com 04 prateleiras confeccionadas em MDP, de 18mm de espessura, revestidas em laminado melamínico de baixa pressão texturizado em ambas as faces, com bordas em PP de 0,7 mm de espessura, colada a quente pelo sistema holt-melt, fixadas nas laterais do armário com cavilhas plásticas. 02 laterais e costa do armário confeccionados em MDP de 18mm de espessura. Utiliza de sapatas reguláveis fixadas na base por meio de bucha metálica.

DOCUMENTOS:

1. LAUDO/PARECER TÉCNICO DE ACORDO COM A NR 17, EMITIDO POR ERGONOMISTA CERTIFICADO PELO ABERGO;
2. FSC – CERTIFICADO DE CADEIA DE CUSTÓDIA;
3. CERTIFICADO DE CONFORMIDADE COM A ABNT NBR 16332/2014 – MÓVEIS DE MADEIRA – FITA BORDA E SUAS APLICAÇÕES;
4. GARANTIA DE 05 (CINCO) ANOS.

18 - ARMÁRIO ESTANTE MEDINDO 460 X 450 X 2100MM (LXPXA)

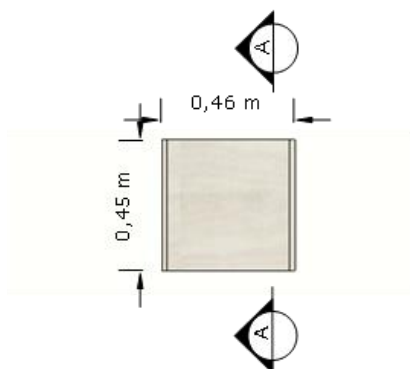

01 PLANTA BAIXA
ESCALA 1:20

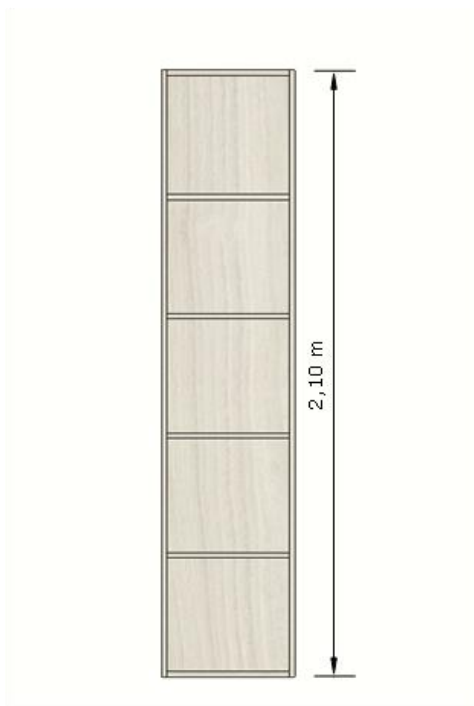

02 VISTA 01
ESCALA 1:20

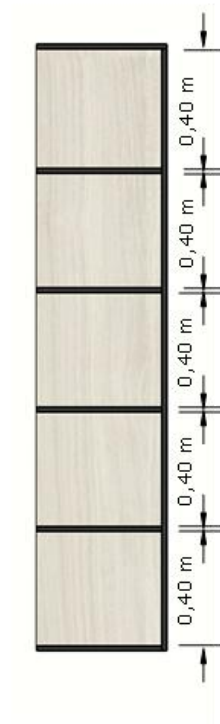

03 CORTE AA
ESCALA 1:20

19- PLATAFORMA 01 POSIÇÃO SIMPLES PÉ U MEDINDO 1322 X 700 X 740MM (LXPXA) COM DIVISÓRIA DE MDP

Tampo constituído em MDP de 25 mm de espessura, revestida em laminado melâmínico de baixa pressão texturizado em ambas as faces, borda que acompanha todo o contorno do tampo na cor branco é de PP 3 mm e nas demais cores é de PS 3 mm de espessura, colada a quente pelo sistema holt-melt, com raio mínimo de 2,5 mm. Recorte para caixa de tomada no lado direito do usuário. 02 – Pés laterais em tubo de aço carbono quadrado de 60x60mm nas patas e tubo de aço carbono retangular de 30x50mm na travessa superior, com espessura de 1,06mm, com 700mm de altura, possuindo chapas em aço carbono com espessura de 2mm fixadas através de solda MIG, as chapas possuem furação passante que permite a fixação dos tampos através de parafusos, presos diretamente na madeira. 01 – Longarina em tubo de aço carbono retangular de 30x50mm, com espessura de 1,06mm, fixada aos pés laterais através de parafusos máquina e porca sextavada. Todas as partes metálicas deverão receber um pré-tratamento por banho de fosfato de ferro spray poliamorfo multimetal e pintura eletrostática a pó com camada de 80 a 120 micras, e curada em estufa a 200°C. Pés metálicos com sapatas niveladoras em PVC rígido com diâmetro de 50mm, cuja função será contornar eventuais desníveis de piso. 01 – Caixa de tomada plástica em formato retangular com tampa basculante, medindo 262 mm de largura, 107 mm de profundidade e 105mm de altura, com recorte que possibilita a inclusão de até 04 tomadas, 03 RJs e 01 HDMI.

Divisória MDP em formato retangular constituída em MDP com 15mm de espessura total. Com 1100mm de largura e 250mm de altura, é fixada no tampo da plataforma através de acessório para fixação da divisória.

DOCUMENTOS:

1. CERTIFICADO DE CONFORMIDADE DE ACORDO COM A NBR 13966:2008;
2. LAUDO/PARECER TÉCNICO DE ACORDO COM A NR 17, EMITIDO POR ERGONOMISTA CERTIFICADO PELO ABERGO;
3. FSC – CERTIFICADO DE CADEIA DE CUSTÓDIA;
4. LAUDO OU RELATÓRIO DE ENSAIO EMITIDO POR LABORATÓRIO ACREDITADO PELO INMETRO DE NO MÍNIMO 1200 HORAS DE AVALIAÇÃO E CONFORME A NORMA NBR 8094:1983 – MATERIAL METÁLICO REVESTIDO E NÃO REVESTIDO – CORROSÃO POR EXPOSIÇÃO A NÉVOA SALINA, EM NOME DO FABRICANTE DO MOBILIÁRIO, DEMONSTRANDO GRAU DE EMPOLAMENTO IGUAL A D0/T0 CONFORME NBR 5841 E GRAU DE ENFERRUJAMENTO RI 0 CONFORME NBR 4628-3:2015;
5. LAUDO OU RELATÓRIO DE ENSAIO EMITIDO POR LABORATÓRIO ACREDITADO PELO INMETRO DE NO MÍNIMO 1200 HORAS CONFORME A NORMA NBR 8095:2015 – MATERIAL METÁLICO REVESTIDO E NÃO REVESTIDO – CORROSÃO POR EXPOSIÇÃO A ATMOSFERA ÚMIDA SATURADA, EM NOME DO FABRICANTE DO MOBILIÁRIO E DEMONSTRANDO GRAU DE EMPOLAMENTO IGUAL A D0/T0 E GRAU DE ENFERRUJAMENTO RI 0.
6. LAUDO OU RELATÓRIO DE ENSAIO COM ESPESSURA DE CAMADA DE TINTA OBTIDO SEM FATOR DE REDUÇÃO SUPERIOR A 81 (MICRANS), CONFORME NBR 10443/2008;
7. LAUDO OU RELATÓRIO DE ENSAIO DE ADERÊNCIA DA TINTA COM CLASSIFICAÇÃO MÍNIMA OBTIDA EM GR3, CONFORME NBR 11003/2019 E CLASSIFICAÇÃO MÍNIMA OBTIDA EM 2B, CONFORME ASTM D3359/2017;
8. LAUDO OU RELATÓRIO DE ENSAIO EMITIDO POR LABORATÓRIO ACREDITADO PELO INMETRO DE NO MÍNIMO 980 HORAS DE AVALIAÇÃO, CONFORME A NORMA NBR 8096:1983

- MATERIAL METÁLICO REVESTIDO E NÃO REVESTIDO – CORROSÃO POR EXPOSIÇÃO AO DIÓXIDO DE ENXOFRE;
9. LAUDO OU RELATÓRIO DE ENSAIO EMITIDO POR LABORATÓRIO ACREDITADO PELO INMETRO, CONFORME ASTM D3363:2005 – AVALIAÇÃO DA DUREZA AO LÁPIS;
 10. LAUDO OU RELATÓRIO DE ENSAIO EMITIDO POR LABORATÓRIO ACREDITADO PELO INMETRO, PARA VERIFICAÇÃO DA BRILHO DA SUPERFÍCIE, CONFORME ASTM D523:2014;
 11. LAUDO OU RELATÓRIO DE ENSAIO DE DETERMINAÇÃO DA FLEXIBILIDADE POR MANDRIL CÔNICO, CONFORME NBR 10545:2014;
 12. LAUDO OU RELATÓRIO DE AVALIAÇÃO DA RESISTÊNCIA DE REVESTIMENTO ORGÂNICO AOS EFEITOS DA DEFORMAÇÃO RÁPIDA;
 13. CERTIFICADO DE CONFORMIDADE COM A ABNT NBR 16332/2014 – MÓVEIS DE MADEIRA – FITA BORDA E SUAS APLICAÇÕES;
 14. GARANTIA DE 05 (CINCO) ANOS.

19 - PLATAFORMA 01 POSIÇÃO SIMPLES PÉ U MEDINDO 1322 X 700 X 740MM
(LXPXA) COM DIVISÓRIA DE MDP

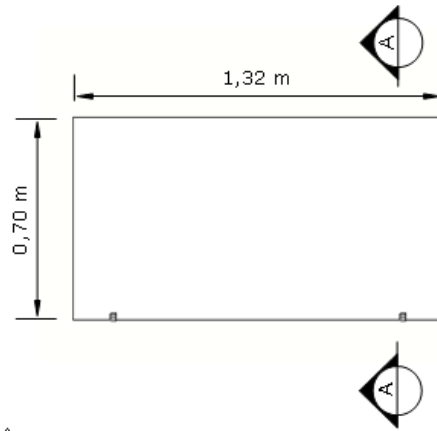

01 PLANTA BAIXA
ESCALA 1:20

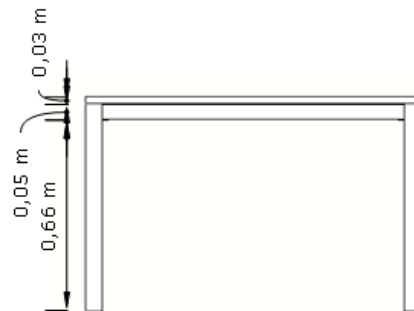

02 VISTA 01
ESCALA 1:20

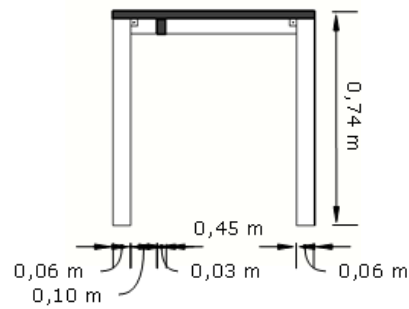

03 CORTE AA
ESCALA 1:20

20- ARMÁRIO ESTANTE COM PORTA ALTA MEDINDO 460 X 450 X 2100MM (LXPXA)

Tampo superior confeccionado em MDP de 18mm de espessura, revestido em laminado melamínico de baixa pressão texturizado em ambas as faces, bordas em PP de 0,7 mm de espessura, colada a quente pelo sistema holt-melt. Sistema de fixação utilizando cavilhas e minifix. Configurado com 04 prateleiras confeccionadas em MDP, de 18mm de espessura, revestidas em laminado melamínico de baixa pressão texturizado em ambas as faces, com bordas em PP de 0,7 mm de espessura, colada a quente pelo sistema holt-melt, fixadas nas laterais do armário com cavilhas plásticas. 02 laterais e costa do armário confeccionados em MDP de 18mm de espessura. Utiliza de sapatas reguláveis fixadas na base por meio de bucha metálica. Porta Alta em MDP, de 18mm de espessura, revestida em laminado melamínico de baixa pressão texturizado em ambas as faces, bordas que contornam o tampo em PP de 0,7 mm de espessura, colada a quente pelo sistema holt-melt. Abertura por toque, dispensando o uso de puxador, com dobradiça alta tipo copo, abertura de 110°. Porta medindo 421mm de largura e 2060 mm de altura.

DOCUMENTOS:

1. LAUDO/PARECER TÉCNICO DE ACORDO COM A NR 17, EMITIDO POR ERGONOMISTA CERTIFICADO PELO ABERGO;
2. FSC – CERTIFICADO DE CADEIA DE CUSTÓDIA;
3. CERTIFICADO DE CONFORMIDADE COM A ABNT NBR 16332/2014 – MÓVEIS DE MADEIRA – FITA BORDA E SUAS APLICAÇÕES;
4. GARANTIA DE 05 (CINCO) ANOS.

20 - ARMÁRIO ESTANTE COM PORTA ALTA MEDINDO 460 X 450 X 2100MM (LXPXA)

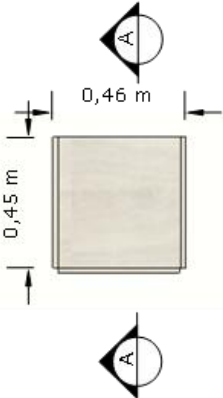

01 PLANTA BAIXA
ESCALA 1:20

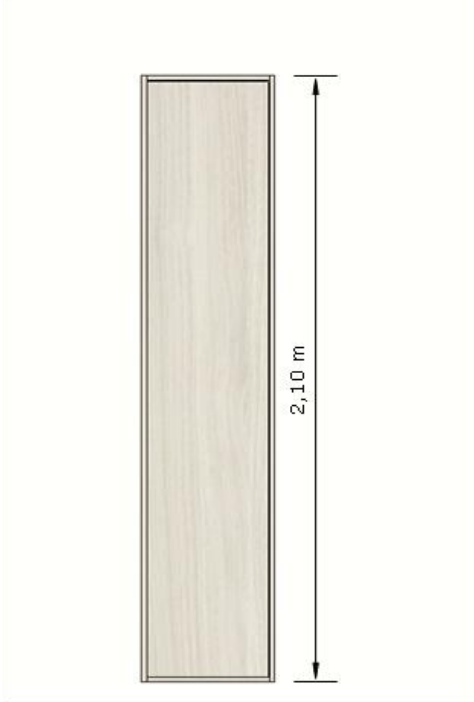

02 VISTA 01
ESCALA 1:20

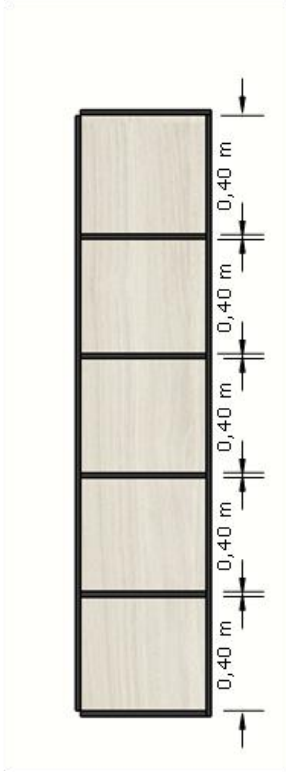

03 CORTE AA
ESCALA 1:20

21- ARMÁRIO ESTANTE COM PORTA BAIXA MEDINDO 461 X 450 X 2100MM (LXPXA)

Tampo superior confeccionado em MDP de 18mm de espessura, revestido em laminado melamínico de baixa pressão texturizado em ambas as faces, bordas em PP de 0,7 mm de espessura, colada a quente pelo sistema holt-melt. Sistema de fixação utilizando cavilhas e minifix. Configurado com 04 prateleiras confeccionadas em MDP, de 18mm de espessura, revestidas em laminado melamínico de baixa pressão texturizado em ambas as faces, com bordas em PP de 0,7 mm de espessura, colada a quente pelo sistema holt-melt, fixadas nas laterais do armário com cavilhas plásticas. 02 laterais e costa do armário confeccionados em MDP de 18mm de espessura. Utiliza de sapatas reguláveis fixadas na base por meio de bucha metálica. Porta baixa em MDP, de 18mm de espessura, revestida em laminado melamínico de baixa pressão texturizado em ambas as faces, bordas que contornam o tampo em PP de 0,7 mm de espessura, colada a quente pelo sistema holt-melt. Abertura por toque, dispensando o uso de puxador, com dobradiça alta tipo copo, abertura de 110°, medindo 421mm de largura e 1228 mm de altura.

DOCUMENTOS:

1. LAUDO/PARECER TÉCNICO DE ACORDO COM A NR 17, EMITIDO POR ERGONOMISTA CERTIFICADO PELO ABERGO;
2. FSC – CERTIFICADO DE CADEIA DE CUSTÓDIA;
3. CERTIFICADO DE CONFORMIDADE COM A ABNT NBR 16332/2014 – MÓVEIS DE MADEIRA – FITA BORDA E SUAS APLICAÇÕES;
4. GARANTIA DE 05 (CINCO) ANOS.

21 - ARMÁRIO ESTANTE COM PORTA BAIXA MEDINDO 460 X 450 X 2100MM (LXPXA)

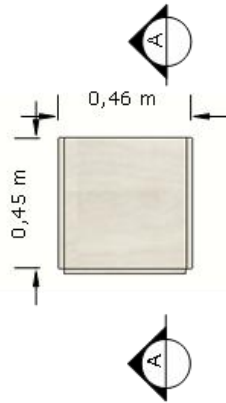

01 PLANTA BAIXA
ESCALA 1:20

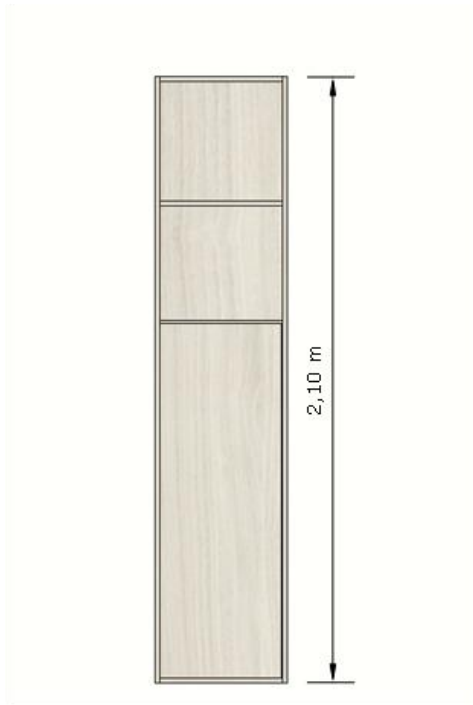

02 VISTA 01
ESCALA 1:20

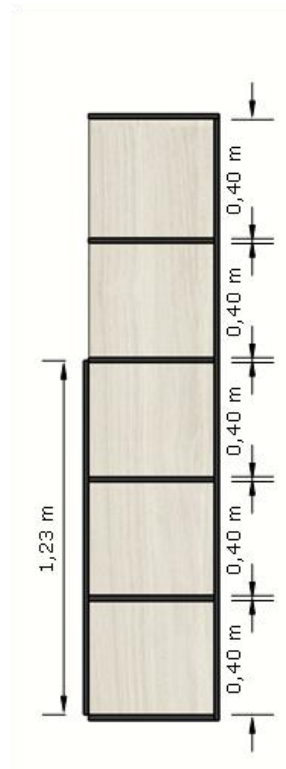

03 CORTE AA
ESCALA 1:20

22-DIVISÓRIA LATERAL PARA PLATAFORMAS

Divisória lateral para plataforma confeccionado em MDP de 15mm de espessura, medindo 600 mm de largura e 250 mm de altura, fixada no tampo da plataforma através de acessório para fixação da divisória.

DOCUMENTOS:

1. LAUDO/PARECER TÉCNICO DE ACORDO COM A NR 17, EMITIDO POR ERGONOMISTA CERTIFICADO PELO ABERGO;
2. FSC – CERTIFICADO DE CADEIA DE CUSTÓDIA;
3. CERTIFICADO DE CONFORMIDADE COM A ABNT NBR 16332/2014 – MÓVEIS DE MADEIRA – FITA BORDA E SUAS APLICAÇÕES;
4. GARANTIA DE 05 (CINCO) ANOS.

22 - DIVISÓRIA LATERAL PARA PLATAFORMAS

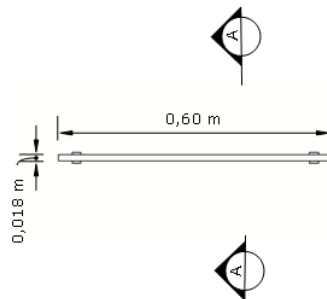

01 PLANTA BAIXA
ESCALA 1:10

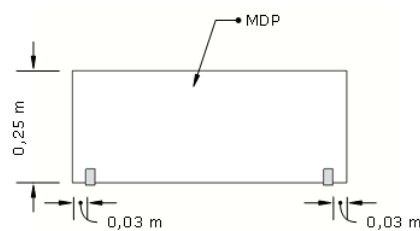

02 VISTA 01
ESCALA 1:10

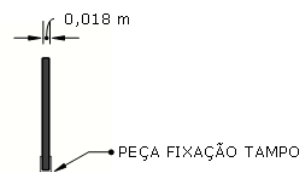

03 CORTE AA
ESCALA 1:10

23- ARMÁRIO ESTANTE COM PORTA BAIXA E NICHOS DE 03 GAVETAS MEDINDO 461 X 450 X 2100MM (LXPXA)

Tampo superior confeccionado em MDP de 18mm de espessura, revestido em laminado melamínico de baixa pressão texturizado em ambas as faces, bordas em PP de 0,7 mm de espessura, colada a quente pelo sistema holt-melt. Sistema de fixação utilizando cavilhas e minifix. Configurado com 04 prateleiras confeccionadas em MDP, de 18mm de espessura, revestidas em laminado melamínico de baixa pressão texturizado em ambas as faces, com bordas em PP de 0,7 mm de espessura, colada a quente pelo sistema holt-melt, fixadas nas laterais do armário com cavilhas plásticas. 02 laterais e costa do armário confeccionados em MDP de 18mm de espessura. Utiliza de sapatas reguláveis fixadas na base por meio de bucha metálica. Porta baixa em MDP, de 18mm de espessura, revestida em laminado melamínico de baixa pressão texturizado em ambas as faces, bordas que contornam o tampo em PP de 0,7 mm de espessura, colada a quente pelo sistema holt-melt. Abertura por toque, dispensando o uso de puxador, com dobradiça alta tipo copo, abertura de 110°, medindo 421mm de largura e 1228 mm de altura. Porta baixa em MDP, de 18mm de espessura, revestida em laminado melamínico de baixa pressão texturizado em ambas as faces, bordas que contornam o tampo em PP de 0,7 mm de espessura, colada a quente pelo sistema holt-melt. Abertura por toque, dispensando o uso de puxador, com dobradiça alta tipo copo, abertura de 110°, medindo 421mm de largura e 1228 mm de altura. Nicho de 03 gavetas confeccionado em MDP, de 15 mm de espessura, revestida em laminado melamínico de baixa pressão texturizado em ambas as faces, bordas em PP de 0,7 mm de espessura, colada a quente pelo sistema holt-melt. Gavetas internas confeccionados em MDP, de 15mm de espessura, revestido em ambas as faces em laminado melamínico de baixa pressão texturizado com bordas em PP de 0,7 mm de espessura, colada a quente pelo sistema holt-melt. Sistema de fixação utilizando cavilhas e minifix. Deslizantes de abertura total em todas gavetas modelo fecho toque, utilizando na sua confecção chapas dobradas de 1,2mm de espessura, montados em forma de trilho com rolamentos de esfera de aço.

DOCUMENTOS:

1. LAUDO/PARECER TÉCNICO DE ACORDO COM A NR 17, EMITIDO POR ERGONOMISTA CERTIFICADO PELO ABERGO;
2. FSC – CERTIFICADO DE CADEIA DE CUSTÓDIA;
3. CERTIFICADO DE CONFORMIDADE COM A ABNT NBR 16332/2014 – MÓVEIS DE MADEIRA – FITA BORDA E SUAS APLICAÇÕES;
4. GARANTIA DE 05 (CINCO) ANOS.

**23 - ARMÁRIO ESTANTE COM PORTA BAIXA E NICHOS
DE 03 GAVETAS MEDINDO 460 X 450 X 2100MM (LXPXA)**

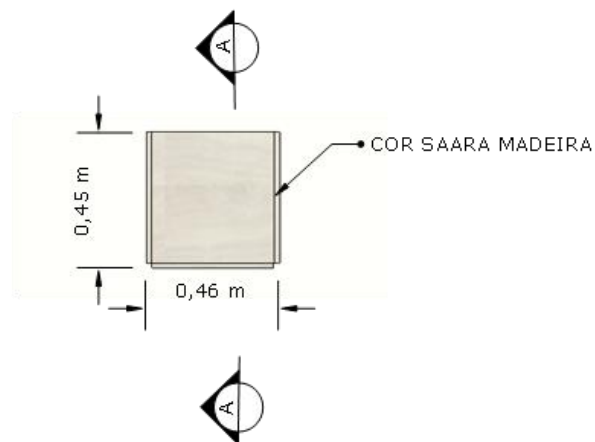

01 PLANTA BAIXA
ESCALA 1:20

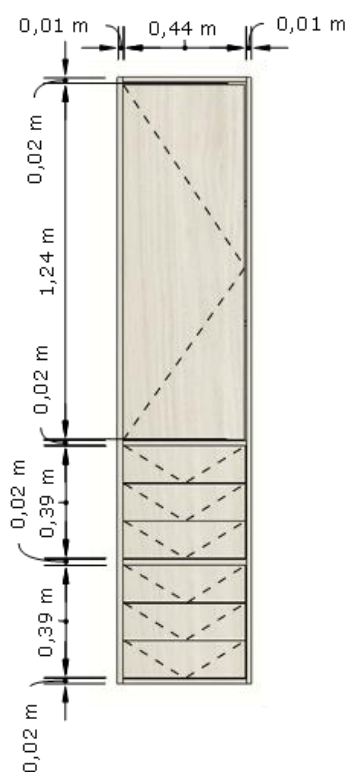

02 VISTA 01
ESCALA 1:20

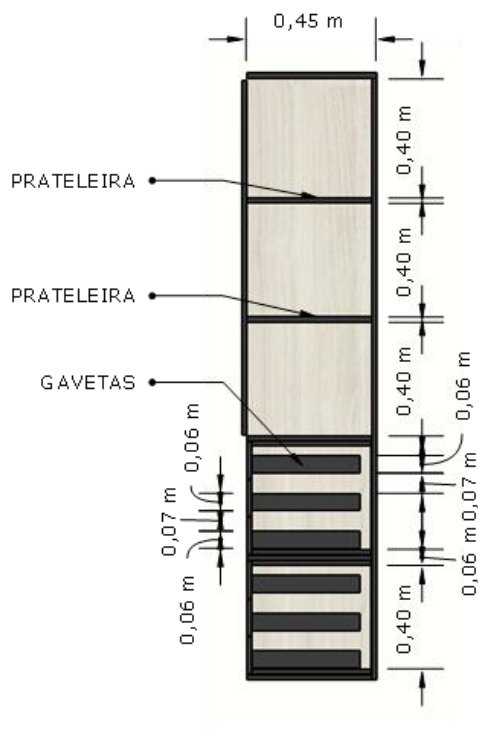

03 CORTE AA
ESCALA 1:20

24- ARMÁRIO CREDENZA COM PORTAS MEDINDO 1800X450X710MM

Tampo confeccionado em MDP, de 25mm de espessura, revestida em laminado melâmínico de baixa pressão texturizado em ambas as faces, bordas que contornam o tampo em PP de 0,7 mm de espessura, colada a quente pelo sistema holt-melt. Caixa toda confeccionada em MDP, de 18mm de espessura, revestida em laminado melâmínico de baixa pressão texturizado em ambas as faces, com bordas em PP de 0,7 mm de espessura, colada a quente pelo sistema holt-melt. Sistema de fixação utilizando cavilhas e minifix. Configurado com 04 prateleiras confeccionadas em MDP, de 18mm de espessura, revestida em laminado melâmínico de baixa pressão texturizado em ambas as faces, com bordas em PP de 0,7 mm de espessura, colada a quente pelo sistema holt-melt. Composto por 02 gavetas e 01 gavetão com corpo confeccionado em MDP, de 15mm de espessura, revestido em ambas as faces em laminado melamínico de baixa pressão texturizado com bordas em PP de 0,7 mm de espessura, colada a quente pelo sistema holt-melt e frentes de gaveta confeccionadas em MDP, de 18mm de espessura, revestida em laminado melâmínico de baixa pressão texturizado em ambas as faces, com bordas em PP de 0,7 mm de espessura, colada a quente pelo sistema holt-melt, com sistema deslizante e abertura pela lateral dispensando o uso de puxador. Suporte para pasta suspensa no gavetão. Utiliza sapatas reguláveis fixadas na base por meio de bucha metálica. Portas embutidas, confeccionado em MDP, de 18mm de espessura, revestido em ambas as faces em laminado melamínico de baixa pressão texturizado com bordas em PP de 0,7 mm de espessura, colada a quente pelo sistema holt-melt, de abertura pela lateral dispensando o uso de puxador, com dobradiça alta tipo copo, abertura de 110°.

DOCUMENTOS:

1. LAUDO/PARECER TÉCNICO DE ACORDO COM A NR 17, EMITIDO POR ERGONOMISTA CERTIFICADO PELO ABERGO;
2. FSC – CERTIFICADO DE CADEIA DE CUSTÓDIA;
3. CERTIFICADO DE CONFORMIDADE COM A ABNT NBR 16332/2014 – MÓVEIS DE MADEIRA – FITA BORDA E SUAS APLICAÇÕES;
4. GARANTIA DE 05 (CINCO) ANOS.

24 - ARMÁRIO CREDENÇA COM PORTAS MEDINDO 1800X450X710MM

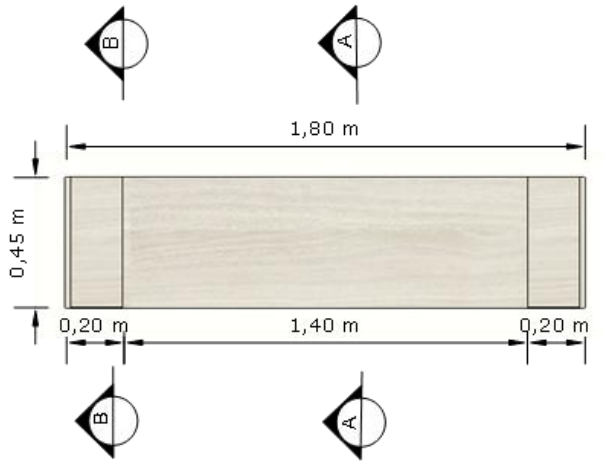

01 PLANTA BAIXA
ESCALA 1:20

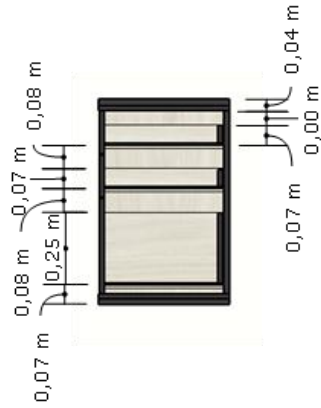

02 VISTA 01
ESCALA 1:20

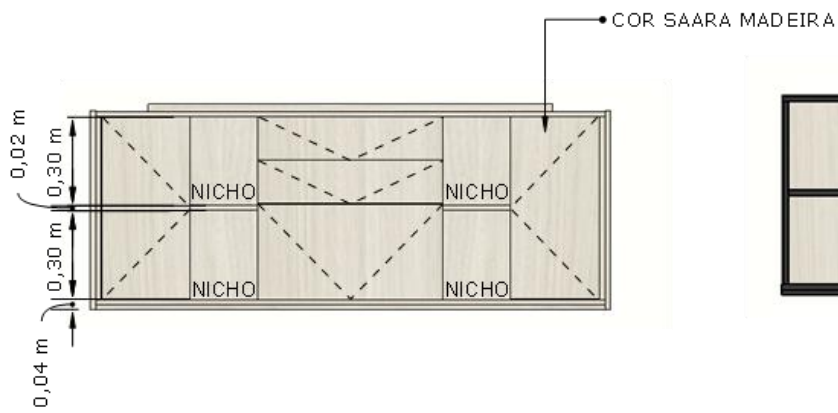

03 CORTE AA
ESCALA 1:20

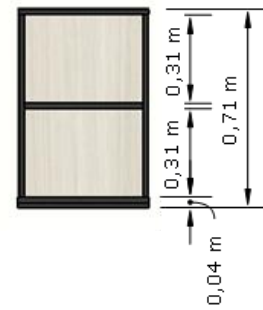

04 CORTE BB
ESCALA 1:20

25- ARMÁRIO DE APOIO 01 PORTA 03 GAVETAS MEDINDO 737 X 450 X 650MM (LXPXA)

Tampo confeccionado em MDP, de 25mm de espessura, revestida em laminado melâmínico de baixa pressão texturizado em ambas as faces, bordas com acabamento na cor branco PP 2 mm e nas demais cores é de PS 2 mm de espessura, colada a quente pelo sistema holt-melt. Caixaria toda confeccionada em MDP, de 15mm de espessura, revestida em laminado melâmínico de baixa pressão texturizado em ambas as faces, bordas com acabamento em PS 0,7mm de espessura, colada a quente pelo sistema holt-melt. Sistema de fixação utilizando cavilhas e parafuso minifix. Configurado com 1 prateleira confeccionada em MDP, de 15mm de espessura, revestida em laminado melâmínico de baixa pressão texturizado em ambas as faces, bordas com acabamento em PS 0,7mm de espessura, colada a quente pelo sistema holt-melt, apoiada por meio de pino metálico, com opção de 3 tipos de altura. 01 Porta confeccionada em MDP, de 15mm de espessura, revestida em laminado melâmínico de baixa pressão texturizado em ambas as faces, bordas com acabamento em PS 0,7mm de espessura, colada a quente pelo sistema holt-melt. Dobradiças baixas de abertura da porta em 110°. Abertura por puxadores em Poliestireno com entre furos de 128mm, com 2 dobras 90° totalizando altura de 25mm e largura total de 142mm, ou pega lateral. Gavetão com internos confeccionados em MDP, de 15mm de espessura, revestido em ambas as faces em laminado melâmínico de baixa pressão texturizado com bordas com acabamento em PS 0,7mm de espessura, colada a quente pelo sistema holt-melt, com hastes metálicas para pastas suspensas. Gavetas com internos confeccionados em MDP, de 15mm de espessura, revestido em ambas as faces em laminado melâmínico de baixa pressão texturizado com bordas com acabamento em PS 0,7mm de espessura, colada a quente pelo sistema holt-melt, fundo composto por chapa de 2,5mm. 02 Frontes de Gaveta e 01 Frente de Gavetão confeccionadas em MDP, de 15mm de espessura, revestida em laminado melâmínico de baixa pressão texturizado em ambas as faces, bordas com acabamento em PS 0,7mm de espessura, colada a quente pelo sistema holt-melt. Sistema de fixação utilizando cavilhas e parafuso minifix. A abertura das gavetas se dá através de pega lateral, ou de puxador. Deslizantes de extração total com limitador de saída, sistema de rolamento em esferas de aço, capacidade de carga 35kg por par, fixado a lateral do móvel através de parafuso Ø6x12mm com pré-furo de Ø5mm, para o gavetão. Deslizantes com abertura parcial simples com roldana, capacidade de carga de 15kg por par, acabamento em pintura eletrostática epóxi, fixado a lateral do móvel através de parafuso Ø6x12mm com pré-furo de Ø5mm, para as gavetas. Puxadores em Poliestireno com entre furos de 128mm, com 2 dobras 90° totalizando altura de 25mm e largura total de 142mm. Fechadura com travamento da primeira gaveta, com 2 chaves escamoteáveis. Utiliza sapatas reguláveis fixadas na base e no pé por meio de bucha metálica.

DOCUMENTOS:

1. LAUDO/PARECER TÉCNICO DE ACORDO COM A NR 17, EMITIDO POR ERGONOMISTA CERTIFICADO PELO ABERGO;
2. FSC – CERTIFICADO DE CADEIA DE CUSTÓDIA;
3. CERTIFICADO DE CONFORMIDADE COM A ABNT NBR 16332/2014 – MÓVEIS DE MADEIRA – FITA BORDA E SUAS APLICAÇÕES;
4. GARANTIA DE 05 (CINCO) ANOS.

25 - ARMÁRIO DE APOIO 01 PORTA 03 GAVETAS MEDINDO 737 X 450 X 650MM (LXPXA)

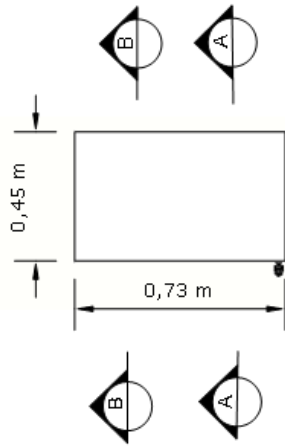

01 PLANTA BAIXA
ESCALA 1:20

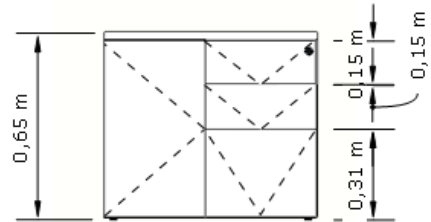

02 VISTA 01
ESCALA 1:20

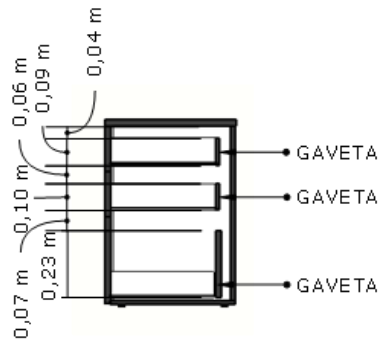

03 CORTE AA
ESCALA 1:20

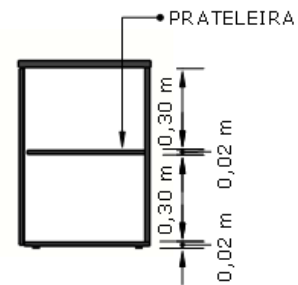

04 CORTE BB
ESCALA 1:50

26-LONGARINA 03 LUGARES MEDINDO 1510 X 563 X 960MM (LXPXA)

Encosto de espaldar médio 464mm de altura, com estrutura injetada em Nylon de alta resistência à fadiga e impactos, 100% reciclável, com revestido em tela de alta resistência. Sistema de união do encosto com assento fixo, através de estrutura injetada em Nylon de alta resistência à fadiga e impactos, 100% reciclável garantindo a manutenção do ângulo entre assento e encosto. Assento com espuma anatômica em poliuretano injetado, de 60 mm de espessura, densidade D55, indeformável, ignífuga, e concha interna de compensado multilaminado de 14 mm de espessura com borda frontal ligeiramente curvada no assento para não obstruir a circulação sanguínea. Revestido com tecido sintético de alta resistência. Fixado a travessa horizontal através de dispositivo em “U” confeccionado em chapa em aço com espessura de 2,25mm. Base tubular em aço com secção retangular de 20x30mm e espessura 1,5mm, revestida por chapa de aço com 2mm de espessura, dobrada mecanicamente, sapatas niveladoras. Coluna em aço com secção retangular 30x50mm com 1,5mm de espessura. Travessa horizontal com secção quadrada de 60x60mm com 1,5mm de espessura. Possui tratamento anticorrosivo e antiferruginoso por fosfatização e pintura eletrostática na cor preta. Apoia braços fixos injetados em nylon de alta resistência com peça única unidos ao assento através de parafusos de fixação.

DOCUMENTOS:

1. LAUDO/PARECER TÉCNICO DE ACORDO COM A NR 17, EMITIDO POR ERGONOMISTA CERTIFICADO PELA ABERGO;
2. RELATÓRIO DE ENSAIO DE ACORDO COM A ABNT NBR 8537/2015 – ESPUMA FLEXÍVEL DE POLIURETANO – DETERMINAÇÃO DA DENSIDADE;
3. RELATÓRIO DE ENSAIO DE ACORDO COM A ABNT NBR 9176/2016 – ESPUMA FLEXÍVEL DE POLIURETANO – DETERMINAÇÃO DA FORÇA DE INDENTAÇÃO;
4. RELATÓRIO DE ENSAIO DE ACORDO COM A ABNT NBR 9177/2015 – ESPUMA FLEXÍVEL DE POLIURETANO – DETERMINAÇÃO DA FADIGA DINÂMICA;
5. GARANTIA DO FABRICANTE DE 05 (CINCO) ANOS.

26-LONGARINA 03 LUGARES MEDINDO 1510 X 563 X 960MM (LXPXA)



27- ARMÁRIO BAIXO 02 PORTAS COM 1 PRATELEIRA MEDINDO 800 X 500 X 740MM (LXPXA)

Tampo confeccionado em MDP, de 25mm de espessura, revestida em laminado melâmínico de baixa pressão texturizado em ambas as faces, bordas com acabamento na cor branco PP 3 mm e nas demais cores é de PS 3 mm de espessura, colada a quente pelo sistema holt-melt. Caixaria toda confeccionada em MDP, de 18mm de espessura, revestida em laminado melâmínico de baixa pressão texturizado em ambas as faces, bordas com acabamento na cor branco PP 0,7 mm e nas demais cores é de PS 0,7 mm de espessura, colada a quente pelo sistema holt-melt. Sistema de fixação utilizando cavilhas, buchas plásticas e minifix. Configurado com 1 prateleira confeccionada em MDP, de 18mm de espessura, revestida em laminado melâmínico de baixa pressão texturizado em ambas as faces, bordas com acabamento na cor branco PP 0,7 mm e nas demais cores é de PS 0,7mm de espessura, colada a quente pelo sistema holt-melt, apoiada por meio de cunha plástica em aço tambor minifix no interior, para aperto de minifix fixado junto à lateral do armário, com opção de 3 tipos de altura para cada prateleira. 02 Portas confeccionadas em MDP, de 18mm de espessura, revestida em laminado melâmínico de baixa pressão texturizado em ambas as faces, bordas com acabamento na cor branco PP 0,7mm e nas demais cores é de PS 0,7mm de espessura, colada a quente pelo sistema holt-melt. Dobradiças baixas de abertura da porta em 110°. Puxadores em Poliestireno com entre furos de 128mm, com 2 dobras 90° totalizando altura de 25mm e largura total de 142mm e travamento das portas por uma única fechadura. Utiliza sapatas reguláveis fixadas na base por meio de bucha metálica.

DOCUMENTOS:

1. CERTIFICADO DE CONFORMIDADE DE ACORDO COM A NBR 13961;
2. LAUDO/PARECER TÉCNICO DE ACORDO COM A NR 17, EMITIDO POR ERGONOMISTA CERTIFICADO PELA ABERGO;
3. FSC – CERTIFICADO DE CADEIA DE CUSTÓDIA;
4. CERTIFICADO DE CONFORMIDADE COM A ABNT NBR 16332/2014 – MÓVEIS DE MADEIRA – FITA BORDA E SUAS APLICAÇÕES;
5. GARANTIA DO FABRICANTE DE 05 (CINCO) ANOS.

27 - ARMÁRIO BAIXO 02 PORTAS COM 1 PRATELEIRA
MEDINDO 800 X 500 X 740MM (LXPXA)

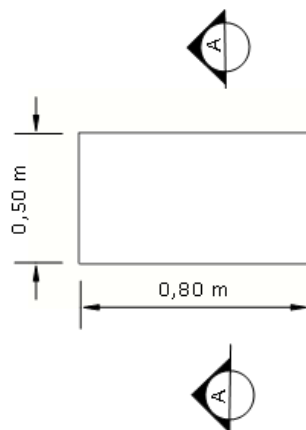

01 PLANTA BAIXA
ESCALA 1:20

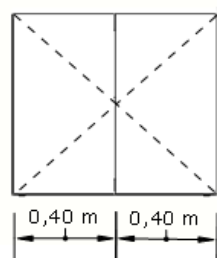

02 VISTA 01
ESCALA 1:20

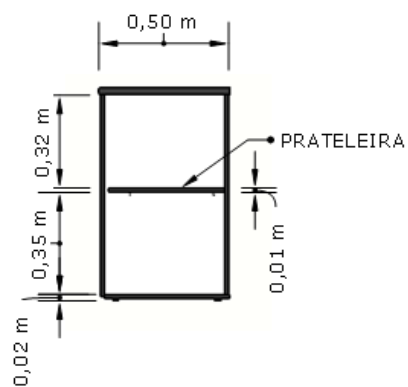

03 CORTE AA
ESCALA 1:20

28- MESA RETA PÉ METAL MEDINDO 1400 X 600 X 740MM (LXPXA)

Tampo constituído em MDP de 25 mm de espessura, revestida em laminado melâmínico de baixa pressão texturizado em ambas as faces, borda que acompanha todo o contorno do tampo na cor branco é de PP 3 mm e nas demais cores é de PS 3mm de espessura, colada a quente pelo sistema holt-melt, com raio mínimo de 2,5 mm. Dotado com 1 passa cabo de diâmetro de 60 mm em poliestireno injetado de alto impacto. Tampo fixado às estruturas da mesa através de parafusos de aço e buchas metálicas. 01 – Painel frontal em madeira MDP de 15 mm de espessura, revestida em laminado melâmínico de baixa pressão texturizado em ambas as faces. Bordas horizontais com acabamento na cor branco PP 0,7 mm e nas demais cores é de PS 0,7 mm de espessura, colada a quente pelo sistema holt-melt. Painel frontal fixado às estruturas laterais da mesa através de rebites de repuxo de aço, parafusos de aço e buchas metálicas. 02- Pés Metálicos, cuja composição se divide em pata, coluna, tampa interna e suporte do tampo. Pata fabricada em chapa de aço com espessura de 2,0 mm produzida pelo processo de estampo e coluna em chapa de aço com espessura de 0,9 mm, produzida pelo processo de estampo, em forma de meia cana, unidas pelo processo de solda MIG. Na coluna deverá haver uma tampa de fixação produzida por processo de dobra em chapa de aço 0,6 mm com sistema de fixação c/suporte de cremalheiras e fixação na coluna. Suporte do tampo fabricado em chapa de aço com espessura de 2mm, produzido pelo processo de estampo, fixado junto a Coluna por meio de solda MIG, tendo medidas da pata de larg 64 x prof 550 x alt 35 mm, coluna larg 38 x prof 180 x alt 650 e suporte de tampo larg 50 x prof 400 x alt 10. Todas as partes metálicas deverão ser submetidas a um pré-tratamento por nanocerâmica (base de zircônio) e pintura eletrostática em tinta epóxi em pó texturizada, polimerizada em estufa a 200°C. Acabamento com sapatas em PVC rígido com diâmetro de 50 mm, cuja função será contornar eventuais desníveis de piso.

DOCUMENTOS:

1. CERTIFICADO DE CONFORMIDADE DE ACORDO COM A NBR 13966:2008;
2. LAUDO/PARECER TÉCNICO DE ACORDO COM A NR 17, EMITIDO POR ERGONOMISTA CERTIFICADO PELO ABERGO;
3. FSC – CERTIFICADO DE CADEIA DE CUSTÓDIA;
4. LAUDO OU RELATÓRIO DE ENSAIO EMITIDO POR LABORATÓRIO ACREDITADO PELO INMETRO DE NO MÍNIMO 1200 HORAS DE AVALIAÇÃO E CONFORME A NORMA NBR 8094:1983 – MATERIAL METÁLICO REVESTIDO E NÃO REVESTIDO – CORROSÃO POR EXPOSIÇÃO A NÉVOA SALINA, EM NOME DO FABRICANTE DO MOBILIÁRIO, DEMONSTRANDO GRAU DE EMPOLAMENTO IGUAL A D0/T0 CONFORME NBR 5841 E GRAU DE ENFERRUJAMENTO RI 0 CONFORME NBR 4628-3:2015;
5. LAUDO OU RELATÓRIO DE ENSAIO EMITIDO POR LABORATÓRIO ACREDITADO PELO INMETRO DE NO MÍNIMO 1200 HORAS CONFORME A NORMA NBR 8095:2015 – MATERIAL METÁLICO REVESTIDO E NÃO REVESTIDO – CORROSÃO POR EXPOSIÇÃO A ATMOSFERA ÚMIDA SATURADA, EM NOME DO FABRICANTE DO MOBILIÁRIO E DEMONSTRANDO GRAU DE EMPOLAMENTO IGUAL A D0/T0 E GRAU DE ENFERRUJAMENTO RI 0.
6. LAUDO OU RELATÓRIO DE ENSAIO COM ESPESSURA DE CAMADA DE TINTA OBTIDO SEM FATOR DE REDUÇÃO SUPERIOR A 81 (MICRANS), CONFORME NBR 10443/2008;
7. LAUDO OU RELATÓRIO DE ENSAIO DE ADERÊNCIA DA TINTA COM CLASSIFICAÇÃO MÍNIMA OBTIDA EM GR3, CONFORME NBR 11003/2019 E CLASSIFICAÇÃO MÍNIMA OBTIDA EM 2B, CONFORME ASTM D3359/2017;

8. LAUDO OU RELATÓRIO DE ENSAIO EMITIDO POR LABORATÓRIO ACREDITADO PELO INMETRO DE NO MÍNIMO 980 HORAS DE AVALIAÇÃO, CONFORME A NORMA NBR 8096:1983 – MATERIAL METÁLICO REVESTIDO E NÃO REVESTIDO – CORROSÃO POR EXPOSIÇÃO AO DIÓXIDO DE ENXOFRE;
9. LAUDO OU RELATÓRIO DE ENSAIO EMITIDO POR LABORATÓRIO ACREDITADO PELO INMETRO, CONFORME ASTM D3363:2005 – AVALIAÇÃO DA DUREZA AO LÁPIS;
10. LAUDO OU RELATÓRIO DE ENSAIO EMITIDO POR LABORATÓRIO ACREDITADO PELO INMETRO, PARA VERIFICAÇÃO DA BRILHO DA SUPERFÍCIE, CONFORME ASTM D523:2014;
11. LAUDO OU RELATÓRIO DE ENSAIO DE DETERMINAÇÃO DA FLEXIBILIDADE POR MANDRIL CÔNICO, CONFORME NBR 10545:2014;
12. LAUDO OU RELATÓRIO DE AVALIAÇÃO DA RESISTÊNCIA DE REVESTIMENTO ORGÂNICO AOS EFEITOS DA DEFORMAÇÃO RÁPIDA;
13. CERTIFICADO DE CONFORMIDADE COM A ABNT NBR 16332/2014 – MÓVEIS DE MADEIRA – FITA BORDA E SUAS APLICAÇÕES;
14. GARANTIA DE 05 (CINCO) ANOS.

28 - MESA RETA PÉ METAL MEDINDO 1400 X 600 X 740MM (LXPXA)

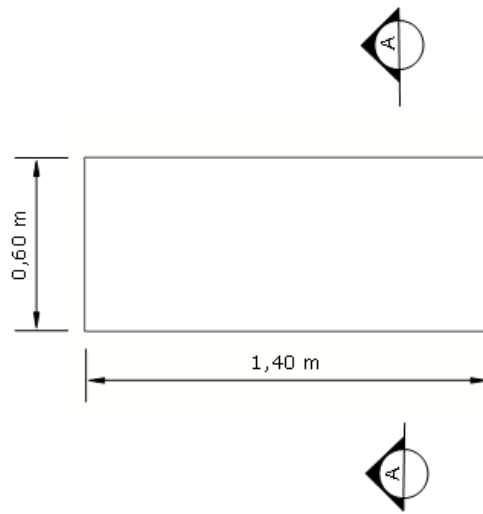

01 PLANTA BAIXA
ESCALA 1:20

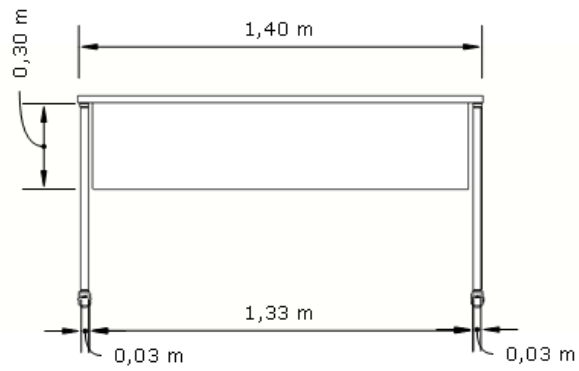

02 VISTA 01
ESCALA 1:20

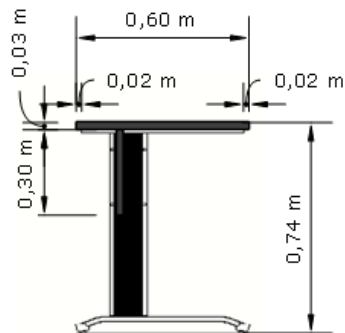

03 CORTE AA
ESCALA 1:20

29- MESA RETA PÉ PAINEL 1800 X 800 X 740MM (LXPXA)

Tampo constituído em MDP BP de 25 mm de espessura, revestida em laminado melâmínico de baixa pressão texturizado em ambas as faces, borda que acompanha todo o contorno do tampo na cor branco é de PP 3 mm e nas demais cores é de PS 3 mm de espessura, colada a quente pelo sistema holt-melt, com raio mínimo de 2,5 mm. Fixado aos pés painéis com cavilhas e parafusos minifix. Dotado com 1 passa cabo de diâmetro de 60 mm em poliestireno injetado de alto impacto. 01 – Painel frontal em MDP BP de 15 mm de espessura, revestida em laminado melâmínico de baixa pressão texturizado em ambas as faces. Bordas horizontais em PS 0,7 mm de espessura, colada a quente pelo sistema holt-melt. Painel frontal fixado aos pés laterais da mesa, com cavilhas e parafusos minifix. 02- Pés Painel em MDP BP de 25 mm de espessura, revestida em laminado melâmínico de baixa pressão texturizado em ambas as faces, bordas em PS 0,7 mm de espessura, colada a quente pelo sistema holt-melt. Pés contem sapatas reguláveis em PVC rígido com diâmetro de 22 mm, cuja função será contornar eventuais desníveis de piso.

DOCUMENTOS:

1. CERTIFICADO DE CONFORMIDADE DE ACORDO COM A NBR 13966;
2. LAUDO/PARECER TÉCNICO DE ACORDO COM A NR 17, EMITIDO POR ERGONOMISTA CERTIFICADO PELA ABERGO;
3. FSC – CERTIFICADO DE CADEIA DE CUSTÓDIA;
4. CERTIFICADO DE CONFORMIDADE COM A ABNT NBR 16332/2014 – MÓVEIS DE MADEIRA – FITA BORDA E SUAS APLICAÇÕES;
5. GARANTIA DO FABRICANTE DE 05 (CINCO) ANOS.

29 - MESA RETA PÉ PAINEL 1800 X 800 X 740MM (LXPXA)

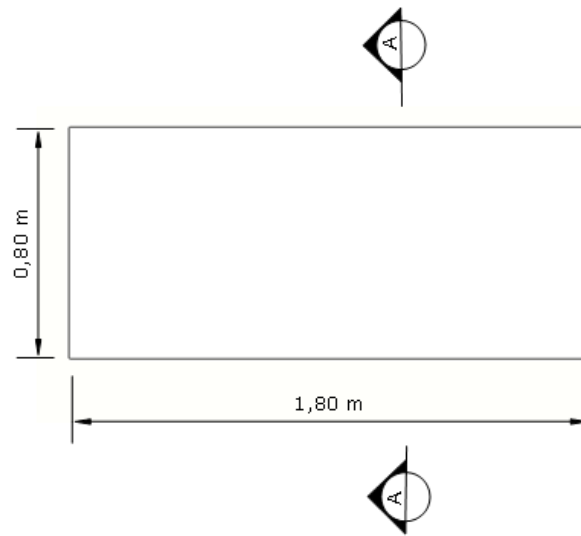

01 PLANTA BAIXA
ESCALA 1:20

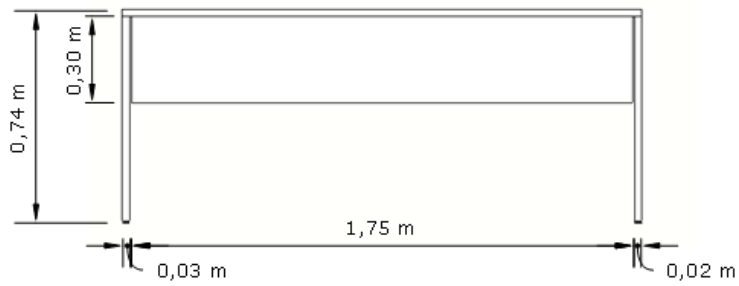

02 VISTA 01
ESCALA 1:20

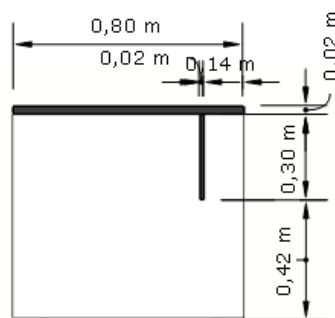

03 CORTE AA
ESCALA 1:20

30- PLATAFORMA 02 POSIÇÕES DUPLA PÉ U COM DIVISÓRIA FRONTAL E LATERAL MEDINDO 1200X1322X740MM

Tampo constituído em MDP de 25 mm de espessura, revestida em laminado melâmínico de baixa pressão texturizado em ambas as faces, borda que acompanha todo o contorno do tampo na cor branco é de PP 3 mm e nas demais cores é de PS 3 mm de espessura, colada a quente pelo sistema holt-melt, com raio mínimo de 2,5 mm. Recorte para caixa de tomada no lado direito do usuário. 02 – Pés laterais em tubo de aço carbono quadrado de 60x60mm nas patas e tubo de aço carbono retangular de 30x50mm na travessa superior, com espessura de 1,06mm, com 700mm de altura, possuindo chapas em aço carbono com espessura de 2mm fixadas através de solda MIG, as chapas possuem furação passante que permite a fixação dos tampos através de parafusos, presos diretamente na madeira. 02 – Longarinas em tubo de aço carbono retangular de 30x50mm, com espessura de 1,06mm, fixada aos pés laterais através de parafusos máquina e porca sextavada. Todas as partes metálicas deverão receber um pré-tratamento por banho de fosfato de ferro spray poliamorfo multimetal e pintura eletrostática à pó com camada de 80 a 120 micras, e curada em estufa de à 200°C. Pés metálicos com sapatas niveladoras em PVC rígido com diâmetro de 50mm, cuja função será contornar eventuais desníveis de piso. 02 – Caixas de tomadas plásticas em formato retangular com tampa basculante, medindo 262 mm de largura, 107 mm de profundidade e 105mm de altura, com recortes que possibilitam a inclusão de até 04 tomadas, 03 RJs e 01 HDMI. Divisória MDP em formato retangular constituída em MDP com 15mm de espessura total. Com 250mm de altura e 1100mm de largura, é fixada ao tampo da plataforma através de acessório para fixação da divisória. Divisória lateral para plataforma medindo 600 x 15 x 250mm confeccionado em MDP de 15mm de espessura, fixada no tampo da plataforma através de acessório para fixação da divisória.

DOCUMENTOS:

1. CERTIFICADO DE CONFORMIDADE DE ACORDO COM A NBR 13966:2008;
2. LAUDO/PARECER TÉCNICO DE ACORDO COM A NR 17, EMITIDO POR ERGONOMISTA CERTIFICADO PELO ABERGO;
3. FSC – CERTIFICADO DE CADEIA DE CUSTÓDIA;
4. LAUDO OU RELATÓRIO DE ENSAIO EMITIDO POR LABORATÓRIO ACREDITADO PELO INMETRO DE NO MÍNIMO 1200 HORAS DE AVALIAÇÃO E CONFORME A NORMA NBR 8094:1983 – MATERIAL METÁLICO REVESTIDO E NÃO REVESTIDO – CORROSÃO POR EXPOSIÇÃO A NÉVOA SALINA, EM NOME DO FABRICANTE DO MOBILIÁRIO, DEMONSTRANDO GRAU DE EMPOLAMENTO IGUAL A D0/T0 CONFORME NBR 5841 E GRAU DE ENFERRUJAMENTO RI 0 CONFORME NBR 4628-3:2015;
5. LAUDO OU RELATÓRIO DE ENSAIO EMITIDO POR LABORATÓRIO ACREDITADO PELO INMETRO DE NO MÍNIMO 1200 HORAS CONFORME A NORMA NBR 8095:2015 – MATERIAL METÁLICO REVESTIDO E NÃO REVESTIDO – CORROSÃO POR EXPOSIÇÃO A ATMOSFERA ÚMIDA SATURADA, EM NOME DO FABRICANTE DO MOBILIÁRIO E DEMONSTRANDO GRAU DE EMPOLAMENTO IGUAL A D0/T0 E GRAU DE ENFERRUJAMENTO RI 0.
6. LAUDO OU RELATÓRIO DE ENSAIO COM ESPESSURA DE CAMADA DE TINTA OBTIDO SEM FATOR DE REDUÇÃO SUPERIOR A 81 (MICRANS), CONFORME NBR 10443/2008;
7. LAUDO OU RELATÓRIO DE ENSAIO DE ADERÊNCIA DA TINTA COM CLASSIFICAÇÃO MÍNIMA OBTIDA EM GR3, CONFORME NBR 11003/2019 E CLASSIFICAÇÃO MÍNIMA OBTIDA EM 2B, CONFORME ASTM D3359/2017;

8. LAUDO OU RELATÓRIO DE ENSAIO EMITIDO POR LABORATÓRIO ACREDITADO PELO INMETRO DE NO MÍNIMO 980 HORAS DE AVALIAÇÃO, CONFORME A NORMA NBR 8096:1983 – MATERIAL METÁLICO REVESTIDO E NÃO REVESTIDO – CORROSÃO POR EXPOSIÇÃO AO DIÓXIDO DE ENXOFRE;
9. LAUDO OU RELATÓRIO DE ENSAIO EMITIDO POR LABORATÓRIO ACREDITADO PELO INMETRO, CONFORME ASTM D3363:2005 – AVALIAÇÃO DA DUREZA AO LÁPIS;
10. LAUDO OU RELATÓRIO DE ENSAIO EMITIDO POR LABORATÓRIO ACREDITADO PELO INMETRO, PARA VERIFICAÇÃO DA BRILHO DA SUPERFÍCIE, CONFORME ASTM D523:2014;
11. LAUDO OU RELATÓRIO DE ENSAIO DE DETERMINAÇÃO DA FLEXIBILIDADE POR MANDRIL CÔNICO, CONFORME NBR 10545:2014;
12. LAUDO OU RELATÓRIO DE AVALIAÇÃO DA RESISTÊNCIA DE REVESTIMENTO ORGÂNICO AOS EFEITOS DA DEFORMAÇÃO RÁPIDA;
13. CERTIFICADO DE CONFORMIDADE COM A ABNT NBR 16332/2014 – MÓVEIS DE MADEIRA – FITA BORDA E SUAS APLICAÇÕES;
14. GARANTIA DE 05 (CINCO) ANOS.

30 - PLATAFORMA 02 POSIÇÕES DUPLA PÉ U COM DIVISÓRIA FRONTAL E LATERAL MEDINDO 1200X1322X740MM

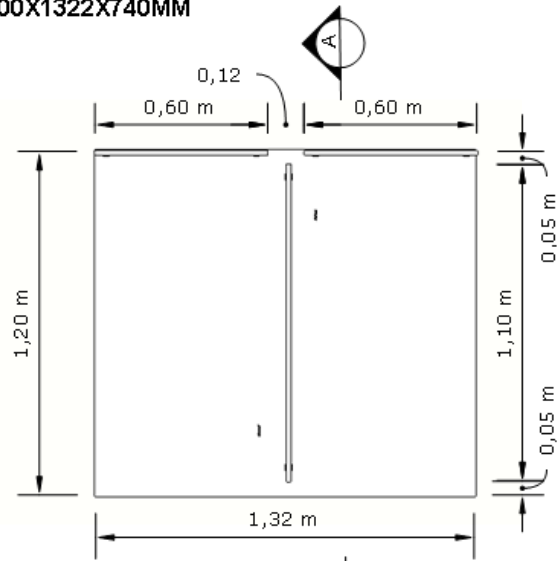

01 PLANTA BAIXA
ESCALA 1:20

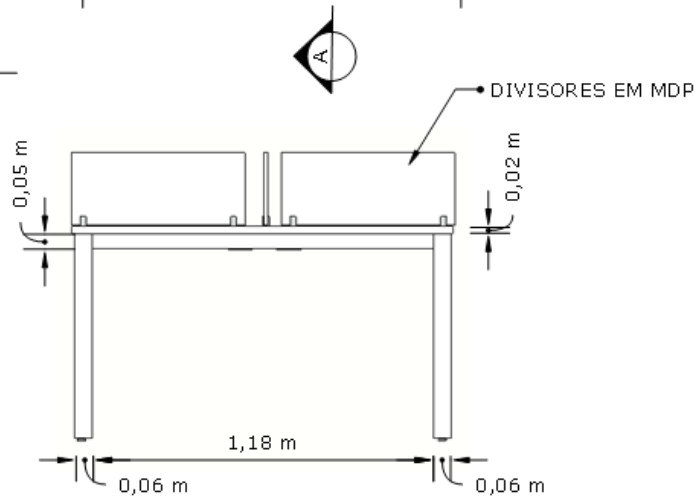

02 VISTA 01
ESCALA 1:20

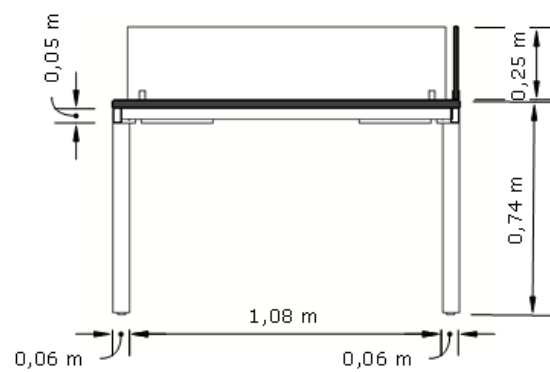

03 CORTE AA
ESCALA 1:20

31- PLATAFORMA 02 POSIÇÕES DUPLA PÉ U COM DIVISÓRIA FRONTAL MEDINDO 1200X1322X740MM

Tampo constituído em MDP de 25 mm de espessura, revestida em laminado melâmínico de baixa pressão texturizado em ambas as faces, borda que acompanha todo o contorno do tampo na cor branco é de PP 3 mm e nas demais cores é de PS 3 mm de espessura, colada a quente pelo sistema holt-melt, com raio mínimo de 2,5 mm. Recorte para caixa de tomada no lado direito do usuário. 02 – Pés laterais em tubo de aço carbono quadrado de 60x60mm nas patas e tubo de aço carbono retangular de 30x50mm na travessa superior, com espessura de 1,06mm, com 700mm de altura, possuindo chapas em aço carbono com espessura de 2mm fixadas através de solda MIG, as chapas possuem furação passante que permite a fixação dos tampos através de parafusos, presos diretamente na madeira. 02 – Longarinas em tubo de aço carbono retangular de 30x50mm, com espessura de 1,06mm, fixada aos pés laterais através de parafusos máquina e porca sextavada. Todas as partes metálicas deverão receber um pré-tratamento por banho de fosfato de ferro spray poliamorfo multimetal e pintura eletrostática à pó com camada de 80 a 120 micras, e curada em estufa de à 200°C. Pés metálicos com sapatas niveladoras em PVC rígido com diâmetro de 50mm, cuja função será contornar eventuais desníveis de piso. 02 – Caixas de tomadas plásticas em formato retangular com tampa basculante, medindo 262 mm de largura, 107 mm de profundidade e 105mm de altura, com recortes que possibilitam a inclusão de até 04 tomadas, 03 RJs e 01 HDMI. Divisória MDP em formato retangular constituída em MDP com 15mm de espessura total. Com 250mm de altura e 1100mm de largura, é fixada ao tampo da plataforma através de acessório para fixação da divisória.

DOCUMENTOS:

1. CERTIFICADO DE CONFORMIDADE DE ACORDO COM A NBR 13966:2008;
2. LAUDO/PARECER TÉCNICO DE ACORDO COM A NR 17, EMITIDO POR ERGONOMISTA CERTIFICADO PELO ABERGO;
3. FSC – CERTIFICADO DE CADEIA DE CUSTÓDIA;
4. LAUDO OU RELATÓRIO DE ENSAIO EMITIDO POR LABORATÓRIO ACREDITADO PELO INMETRO DE NO MÍNIMO 1200 HORAS DE AVALIAÇÃO E CONFORME A NORMA NBR 8094:1983 – MATERIAL METÁLICO REVESTIDO E NÃO REVESTIDO – CORROSÃO POR EXPOSIÇÃO A NÉVOA SALINA, EM NOME DO FABRICANTE DO MOBILIÁRIO, DEMONSTRANDO GRAU DE EMPOLAMENTO IGUAL A DO/TO CONFORME NBR 5841 E GRAU DE ENFERRUJAMENTO RI 0 CONFORME NBR 4628-3:2015;
5. LAUDO OU RELATÓRIO DE ENSAIO EMITIDO POR LABORATÓRIO ACREDITADO PELO INMETRO DE NO MÍNIMO 1200 HORAS CONFORME A NORMA NBR 8095:2015 – MATERIAL METÁLICO REVESTIDO E NÃO REVESTIDO – CORROSÃO POR EXPOSIÇÃO A ATMOSFERA ÚMIDA SATURADA, EM NOME DO FABRICANTE DO MOBILIÁRIO E DEMONSTRANDO GRAU DE EMPOLAMENTO IGUAL A DO/TO E GRAU DE ENFERRUJAMENTO RI 0.
6. LAUDO OU RELATÓRIO DE ENSAIO COM ESPESSURA DE CAMADA DE TINTA OBTIDO SEM FATOR DE REDUÇÃO SUPERIOR A 81 (MICRANS), CONFORME NBR 10443/2008;
7. LAUDO OU RELATÓRIO DE ENSAIO DE ADERÊNCIA DA TINTA COM CLASSIFICAÇÃO MÍNIMA OBTIDA EM GR3, CONFORME NBR 11003/2019 E CLASSIFICAÇÃO MÍNIMA OBTIDA EM 2B, CONFORME ASTM D3359/2017;
8. LAUDO OU RELATÓRIO DE ENSAIO EMITIDO POR LABORATÓRIO ACREDITADO PELO INMETRO DE NO MÍNIMO 980 HORAS DE AVALIAÇÃO, CONFORME A NORMA NBR 8096:1983

- MATERIAL METÁLICO REVESTIDO E NÃO REVESTIDO – CORROSÃO POR EXPOSIÇÃO AO DIÓXIDO DE ENXOFRE;
9. LAUDO OU RELATÓRIO DE ENSAIO EMITIDO POR LABORATÓRIO ACREDITADO PELO INMETRO, CONFORME ASTM D3363:2005 – AVALIAÇÃO DA DUREZA AO LÁPIS;
 10. LAUDO OU RELATÓRIO DE ENSAIO EMITIDO POR LABORATÓRIO ACREDITADO PELO INMETRO, PARA VERIFICAÇÃO DA BRILHO DA SUPERFÍCIE, CONFORME ASTM D523:2014;
 11. LAUDO OU RELATÓRIO DE ENSAIO DE DETERMINAÇÃO DA FLEXIBILIDADE POR MANDRIL CÔNICO, CONFORME NBR 10545:2014;
 12. LAUDO OU RELATÓRIO DE AVALIAÇÃO DA RESISTÊNCIA DE REVESTIMENTO ORGÂNICO AOS EFEITOS DA DEFORMAÇÃO RÁPIDA;
 13. CERTIFICADO DE CONFORMIDADE COM A ABNT NBR 16332/2014 – MÓVEIS DE MADEIRA – FITA BORDA E SUAS APLICAÇÕES;
 14. GARANTIA DE 05 (CINCO) ANOS.

31 - PLATAFORMA 02 POSIÇÕES DUPLA PÉ U COM DIVISÓRIA FRONTAL
MEDINDO 1200X1322X740MM

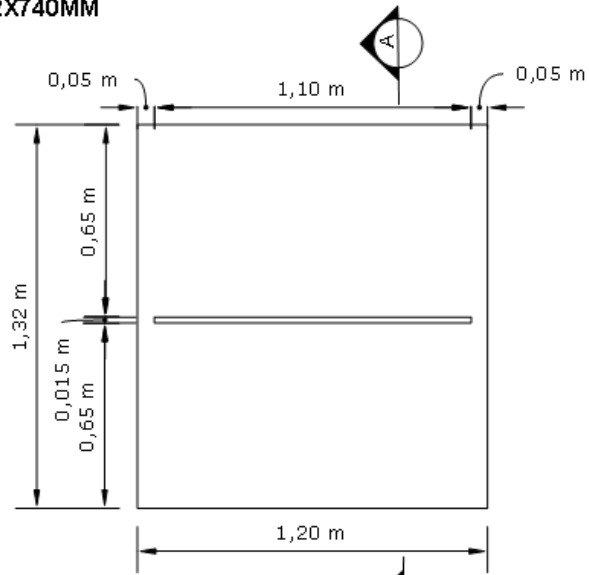

01 PLANTA BAIXA
ESCALA 1:20

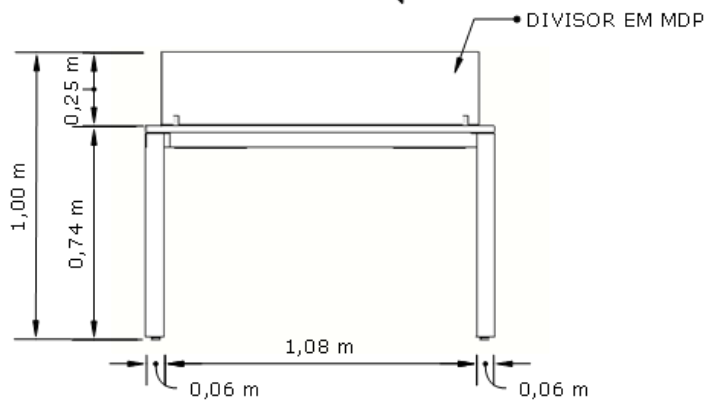

02 VISTA 01
ESCALA 1:20

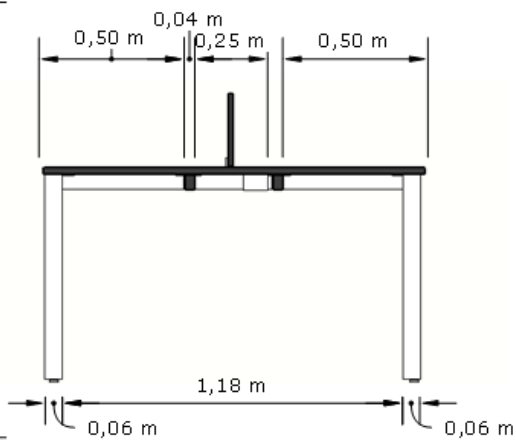

03 CORTE AA
ESCALA 1:20

32- PLATAFORMA 01 POSIÇÃO SIMPLES PÉ U COM DIVISÓRIA DE MDP MEDINDO 1200 X 700 X 740MM (LXPXA)

Tampo constituído em MDP de 25 mm de espessura, revestida em laminado melâmínico de baixa pressão texturizado em ambas as faces, borda que acompanha todo o contorno do tampo na cor branco é de PP 3 mm e nas demais cores é de PS 3 mm de espessura, colada a quente pelo sistema holt-melt, com raio mínimo de 2,5 mm. Recorte para caixa de tomada no lado direito do usuário. 02 – Pés laterais em tubo de aço carbono quadrado de 60x60mm nas patas e tubo de aço carbono retangular de 30x50mm na travessa superior, com espessura de 1,06mm, com 700mm de altura, possuindo chapas em aço carbono com espessura de 2mm fixadas através de solda MIG, as chapas possuem furação passante que permite a fixação dos tampos através de parafusos, presos diretamente na madeira. 01 – Longarina em tubo de aço carbono retangular de 30x50mm, com espessura de 1,06mm, fixada aos pés laterais através de parafusos máquina e porca sextavada. Todas as partes metálicas deverão receber um pré-tratamento por banho de fosfato de ferro spray poliamorfo multimetal e pintura eletrostática a pó com camada de 80 a 120 micras, e curada em estufa a 200°C. Pés metálicos com sapatas niveladoras em PVC rígido com diâmetro de 50mm, cuja função será contornar eventuais desníveis de piso. 01 – Caixa de tomada plástica em formato retangular com tampa basculante, medindo 262 mm de largura, 107 mm de profundidade e 105mm de altura, com recorte que possibilita a inclusão de até 04 tomadas, 03 RJs e 01 HDMI. Divisória MDP em formato retangular constituída em MDP com 15mm de espessura total. Com 1100mm de largura e 250mm de altura, é fixada no tampo da plataforma através de acessório para fixação da divisória.

DOCUMENTOS:

1. CERTIFICADO DE CONFORMIDADE DE ACORDO COM A NBR 13966:2008;
2. LAUDO/PARECER TÉCNICO DE ACORDO COM A NR 17, EMITIDO POR ERGONOMISTA CERTIFICADO PELO ABERGO;
3. FSC – CERTIFICADO DE CADEIA DE CUSTÓDIA;
4. LAUDO OU RELATÓRIO DE ENSAIO EMITIDO POR LABORATÓRIO ACREDITADO PELO INMETRO DE NO MÍNIMO 1200 HORAS DE AVALIAÇÃO E CONFORME A NORMA NBR 8094:1983 – MATERIAL METÁLICO REVESTIDO E NÃO REVESTIDO – CORROSÃO POR EXPOSIÇÃO A NÉVOA SALINA, EM NOME DO FABRICANTE DO MOBILIÁRIO, DEMONSTRANDO GRAU DE EMPOLAMENTO IGUAL A D0/T0 CONFORME NBR 5841 E GRAU DE ENFERRUJAMENTO RI 0 CONFORME NBR 4628-3:2015;
5. LAUDO OU RELATÓRIO DE ENSAIO EMITIDO POR LABORATÓRIO ACREDITADO PELO INMETRO DE NO MÍNIMO 1200 HORAS CONFORME A NORMA NBR 8095:2015 – MATERIAL METÁLICO REVESTIDO E NÃO REVESTIDO – CORROSÃO POR EXPOSIÇÃO A ATMOSFERA ÚMIDA SATURADA, EM NOME DO FABRICANTE DO MOBILIÁRIO E DEMONSTRANDO GRAU DE EMPOLAMENTO IGUAL A D0/T0 E GRAU DE ENFERRUJAMENTO RI 0.
6. LAUDO OU RELATÓRIO DE ENSAIO COM ESPESSURA DE CAMADA DE TINTA OBTIDO SEM FATOR DE REDUÇÃO SUPERIOR A 81 (MICRANS), CONFORME NBR 10443/2008;
7. LAUDO OU RELATÓRIO DE ENSAIO DE ADERÊNCIA DA TINTA COM CLASSIFICAÇÃO MÍNIMA OBTIDA EM GR3, CONFORME NBR 11003/2019 E CLASSIFICAÇÃO MÍNIMA OBTIDA EM 2B, CONFORME ASTM D3359/2017;
8. LAUDO OU RELATÓRIO DE ENSAIO EMITIDO POR LABORATÓRIO ACREDITADO PELO INMETRO DE NO MÍNIMO 980 HORAS DE AVALIAÇÃO, CONFORME A NORMA NBR 8096:1983

- MATERIAL METÁLICO REVESTIDO E NÃO REVESTIDO – CORROSÃO POR EXPOSIÇÃO AO DIÓXIDO DE ENXOFRE;
9. LAUDO OU RELATÓRIO DE ENSAIO EMITIDO POR LABORATÓRIO ACREDITADO PELO INMETRO, CONFORME ASTM D3363:2005 – AVALIAÇÃO DA DUREZA AO LÁPIS;
 10. LAUDO OU RELATÓRIO DE ENSAIO EMITIDO POR LABORATÓRIO ACREDITADO PELO INMETRO, PARA VERIFICAÇÃO DA BRILHO DA SUPERFÍCIE, CONFORME ASTM D523:2014;
 11. LAUDO OU RELATÓRIO DE ENSAIO DE DETERMINAÇÃO DA FLEXIBILIDADE POR MANDRIL CÔNICO, CONFORME NBR 10545:2014;
 12. LAUDO OU RELATÓRIO DE AVALIAÇÃO DA RESISTÊNCIA DE REVESTIMENTO ORGÂNICO AOS EFEITOS DA DEFORMAÇÃO RÁPIDA;
 13. CERTIFICADO DE CONFORMIDADE COM A ABNT NBR 16332/2014 – MÓVEIS DE MADEIRA – FITA BORDA E SUAS APLICAÇÕES;
 14. GARANTIA DE 05 (CINCO) ANOS.

32 - PLATAFORMA 01 POSIÇÃO SIMPLES PÉ U COM DIVISÓRIA DE MDP MEDINDO 1200 X 700 X 740MM (LXPXA)

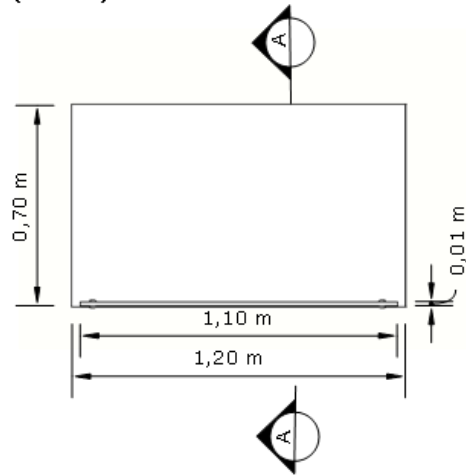

01 PLANTA BAIXA
ESCALA 1:20

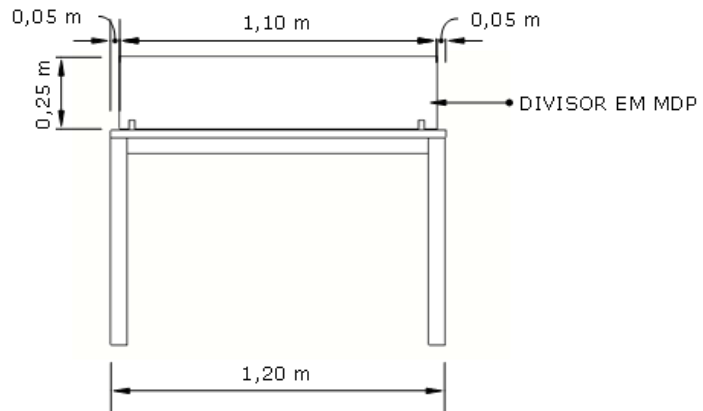

02 VISTA 01
ESCALA 1:20

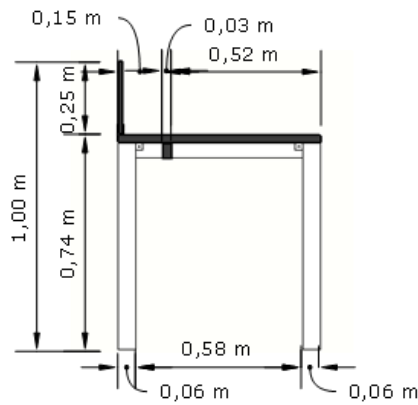

03 CORTE AA
ESCALA 1:20

33-CADEIRA GIRATÓRIA COM ENCOSTO LOMBAR

Encosto de espaldar alto medindo 600mm de altura, com estrutura injetada em Nylon de alta resistência à fadiga e impactos, 100% reciclável, revestido em tela de alta resistência. Apoio lombar flexível com rasgos horizontais para acomodar melhor a lombar do usuário fixado ao encosto sem parafusos. Assento com espuma anatômica em poliuretano injetado, de 60 mm de espessura, densidade D32, indeformável, ignífuga, e concha interna de compensado multilaminado de 14 mm de espessura com borda frontal ligeiramente curvada no assento para não obstruir a circulação sanguínea. Revestido com tecido sintético de alta resistência. Mecanismo de reclinção através de sistema sincronizado na relação 2:1 em aço com tratamento anticorrosivo e antiferruginoso por fosfatização e pintura eletrostática na cor preta. Sistema de regulagem de pressão da mola do sistema de reclinção com manípulo de empunhadura injetado de polipropileno 100% reciclável. Alavanca única para travamento do sistema sincronizado e regulagem pneumática de altura, com ponteira injetada em polipropileno 100% reciclável. Fácil acionamento para travamento e destravamento sistema de reclinção com eixo horizontal e travamento do conjunto estofado nas posições de trabalho. Coluna a gás confeccionada em aço SAE 1020 tubular com pintura epóxi a pó, e com conificação 1°26' na parte inferior para encaixe na base giratória. Haste central pressurizada, que propicia suavidade de amortecimento sem o uso de molas, curso de regulagem de 80 mm, confeccionada em aço SAE 1045 e com conificação tipo Morse (1°26') na parte superior para encaixe no suporte de fixação do assento da cadeira. Pistão classe 3. Bucha guia interna em POM (Poli Oxi Metileno), copolímero composto de alta dureza e rigidez e excelentes propriedades deslizantes. Resistência a esforços de pressão de até 300 N. Base giratória injetada em Nylon poliamida 6.6 na cor preta e 5 hastes equidistantes a 72° e raio de 313 mm, reforçadas com aletas estruturais para aumentar a resistência a cargas estáticas aplicadas, encaixe do pistão de regulagem de altura da cadeira através do sistema de cone Morse. Rodízios de duplo giro, corpo 100% em Nylon 6.6 com rodas Ø 60 mm, composto por uma banda de rodagem em poliuretano. Eixo central usinado em aço SAE 1006 e haste estampada e laminada a frio em aço SAE 1006 (zincado branco), apoiado em pista de esfera de rolamento de aço SAE 1020 cementado, fixados a base através de anel de pressão produzido em aço SAE 1070. Apoia braço em formato de "T" com sistema de regulagem de altura deslizante através de botão lateral com 9 posições pré-definidas, sistema de fixação ao assento através de estrutura injetada em nylon poliamida 6.6 na cor preta, com corpo injetado em termoplásticos de alta resistência estrutural, apoia braços superior injetado em poliuretano.

Dimensões: 645 X 545 X 1130MM (LXPXA).

DOCUMENTOS:

1. LAUDO/PARECER TÉCNICO DE ACORDO COM A NR 17, EMITIDO POR ERGONOMISTA CERTIFICADO PELA ABERGO;
2. RELATÓRIO DE ENSAIO DE ACORDO COM A ABNT NBR 8537/2015 – ESPUMA FLEXÍVEL DE POLIURETANO – DETERMINAÇÃO DA DENSIDADE;
3. RELATÓRIO DE ENSAIO DE ACORDO COM A ABNT NBR 9176/2016 – ESPUMA FLEXÍVEL DE POLIURETANO – DETERMINAÇÃO DA FORÇA DE INDENTAÇÃO;
4. RELATÓRIO DE ENSAIO DE ACORDO COM A ABNT NBR 9177/2015 – ESPUMA FLEXÍVEL DE POLIURETANO – DETERMINAÇÃO DA FADIGA DINÂMICA;
5. GARANTIA DO FABRICANTE DE 05 (CINCO) ANOS.

33-CADEIRA GIRATÓRIA COM ENCOSTO LOMBAR



34- MESA RETA PÉ METAL MEDINDO 1200 X 600 X 740MM

Tampo constituído em MDP de 25 mm de espessura, revestida em laminado melâmínico de baixa pressão texturizado em ambas as faces, borda que acompanha todo o contorno do tampo na cor branco é de PP 3 mm e nas demais cores é de PS 3mm de espessura, colada a quente pelo sistema holt-melt, com raio mínimo de 2,5 mm. Dotado com 1 passa cabo de diâmetro de 60 mm em poliestireno injetado de alto impacto. Tampo fixado às estruturas da mesa através de parafusos de aço e buchas metálicas. 01 – Painel frontal em madeira MDP de 15 mm de espessura, revestida em laminado melâmínico de baixa pressão texturizado em ambas as faces. Bordas horizontais com acabamento na cor branco PP 0,7 mm e nas demais cores é de PS 0,7 mm de espessura, colada a quente pelo sistema holt-melt. Painel frontal fixado às estruturas laterais da mesa através de rebites de repuxo de aço, parafusos de aço e buchas metálicas. 02- Pés Metálicos, cuja composição se divide em pata, coluna, tampa interna e suporte do tampo. Pata fabricada em chapa de aço com espessura de 2,0 mm produzida pelo processo de estampo e coluna em chapa de aço com espessura de 0,9 mm, produzida pelo processo de estampo, em forma de meia cana, unidas pelo processo de solda MIG. Na coluna deverá haver uma tampa de fixação produzida por processo de dobra em chapa de aço 0,6 mm com sistema de fixação c/suporte de cremalheiras e fixação na coluna. Suporte do tampo fabricado em chapa de aço com espessura de 2mm, produzido pelo processo de estampo, fixado junto a Coluna por meio de solda MIG, tendo medidas da pata de larg 64 x prof 550 x alt 35 mm, coluna larg 38 x prof 180 x alt 650 e suporte de tampo larg 50 x prof 400 x alt 10. Todas as partes metálicas deverão ser submetidas a um pré-tratamento

por nanocerâmica (base de zircônio) e pintura eletrostática em tinta epóxi em pó texturizada, polimerizada em estufa a 200°C. Acabamento com sapatas em PVC rígido com diâmetro de 50 mm, cuja função será contornar eventuais desníveis de piso.

DOCUMENTOS:

1. CERTIFICADO DE CONFORMIDADE DE ACORDO COM A NBR 13966:2008;
2. LAUDO/PARECER TÉCNICO DE ACORDO COM A NR 17, EMITIDO POR ERGONOMISTA CERTIFICADO PELO ABERGO;
3. FSC – CERTIFICADO DE CADEIA DE CUSTÓDIA;
4. LAUDO OU RELATÓRIO DE ENSAIO EMITIDO POR LABORATÓRIO ACREDITADO PELO INMETRO DE NO MÍNIMO 1200 HORAS DE AVALIAÇÃO E CONFORME A NORMA NBR 8094:1983 – MATERIAL METÁLICO REVESTIDO E NÃO REVESTIDO – CORROSÃO POR EXPOSIÇÃO A NÉVOA SALINA, EM NOME DO FABRICANTE DO MOBILIÁRIO, DEMONSTRANDO GRAU DE EMPOLAMENTO IGUAL A DO/TO CONFORME NBR 5841 E GRAU DE ENFERRUJAMENTO RI 0 CONFORME NBR 4628-3:2015;
5. LAUDO OU RELATÓRIO DE ENSAIO EMITIDO POR LABORATÓRIO ACREDITADO PELO INMETRO DE NO MÍNIMO 1200 HORAS CONFORME A NORMA NBR 8095:2015 – MATERIAL METÁLICO REVESTIDO E NÃO REVESTIDO – CORROSÃO POR EXPOSIÇÃO A ATMOSFERA ÚMIDA SATURADA, EM NOME DO FABRICANTE DO MOBILIÁRIO E DEMONSTRANDO GRAU DE EMPOLAMENTO IGUAL A DO/TO E GRAU DE ENFERRUJAMENTO RI 0.
6. LAUDO OU RELATÓRIO DE ENSAIO COM ESPESSURA DE CAMADA DE TINTA OBTIDO SEM FATOR DE REDUÇÃO SUPERIOR A 81 (MICRANS), CONFORME NBR 10443/2008;
7. LAUDO OU RELATÓRIO DE ENSAIO DE ADERÊNCIA DA TINTA COM CLASSIFICAÇÃO MÍNIMA OBTIDA EM GR3, CONFORME NBR 11003/2019 E CLASSIFICAÇÃO MÍNIMA OBTIDA EM 2B, CONFORME ASTM D3359/2017;
8. LAUDO OU RELATÓRIO DE ENSAIO EMITIDO POR LABORATÓRIO ACREDITADO PELO INMETRO DE NO MÍNIMO 980 HORAS DE AVALIAÇÃO, CONFORME A NORMA NBR 8096:1983 – MATERIAL METÁLICO REVESTIDO E NÃO REVESTIDO – CORROSÃO POR EXPOSIÇÃO AO DIÓXIDO DE ENXOFRE;
9. LAUDO OU RELATÓRIO DE ENSAIO EMITIDO POR LABORATÓRIO ACREDITADO PELO INMETRO, CONFORME ASTM D3363:2005 – AVALIAÇÃO DA DUREZA AO LÁPIS;
10. LAUDO OU RELATÓRIO DE ENSAIO EMITIDO POR LABORATÓRIO ACREDITADO PELO INMETRO, PARA VERIFICAÇÃO DA BRILHO DA SUPERFÍCIE, CONFORME ASTM D523:2014;
11. LAUDO OU RELATÓRIO DE ENSAIO DE DETERMINAÇÃO DA FLEXIBILIDADE POR MANDRIL CÔNICO, CONFORME NBR 10545:2014;
12. LAUDO OU RELATÓRIO DE AVALIAÇÃO DA RESISTÊNCIA DE REVESTIMENTO ORGÂNICO AOS EFEITOS DA DEFORMAÇÃO RÁPIDA;
13. CERTIFICADO DE CONFORMIDADE COM A ABNT NBR 16332/2014 – MÓVEIS DE MADEIRA – FITA BORDA E SUAS APLICAÇÕES;
14. GARANTIA DE 05 (CINCO) ANOS.

34 - MESA RETA PÉ METAL MEDINDO 1200 X 600 X 740MM

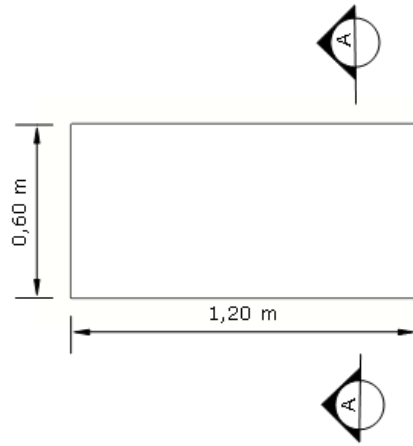

01 PLANTA BAIXA
ESCALA 1:20

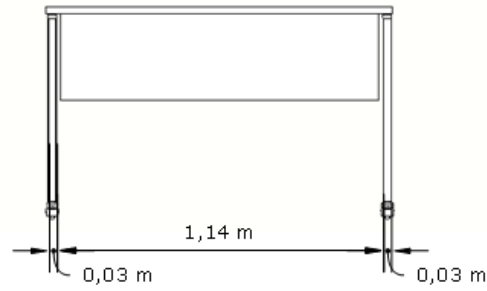

02 VISTA 01
ESCALA 1:20

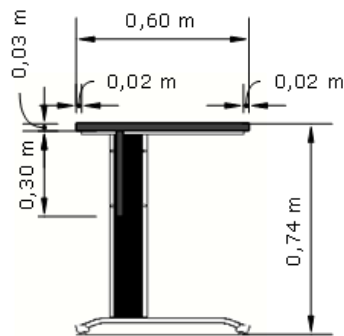

03 CORTE AA
ESCALA 1:20

35-MESA RETA PÉ DE METAL MEDINDO 900 X 600 X 740MM

Tampo constituído em MDP de 25 mm de espessura, revestida em laminado melâmínico de baixa pressão texturizado em ambas as faces, borda que acompanha todo o contorno do tampo na cor branco é de PP 3 mm e nas demais cores é de PS 3mm de espessura, colada a quente pelo sistema holt-melt, com raio mínimo de 2,5 mm. Dotado com 1 passa cabo de diâmetro de 60 mm em poliestireno injetado de alto impacto. Tampo fixado às estruturas da mesa através de parafusos de aço e buchas metálicas. 01 – Painel frontal em madeira MDP de 15 mm de espessura, revestida em laminado melâmínico de baixa pressão texturizado em ambas as faces. Bordas horizontais com acabamento na cor branco PP 0,7 mm e nas demais cores é de PS 0,7 mm de espessura, colada a quente pelo sistema holt-melt. Painel frontal fixado às estruturas laterais da mesa através de rebites de repuxo de aço, parafusos de aço e buchas metálicas. 02- Pés Metálicos, cuja composição se divide em pata, coluna, tampa interna e suporte do tampo. Pata fabricada em chapa de aço com espessura de 2,0 mm produzida pelo processo de estampo e coluna em chapa de aço com espessura de 0,9 mm, produzida pelo processo de estampo, em forma de meia cana, unidas pelo processo de solda MIG. Na coluna deverá haver uma tampa de fixação produzida por processo de dobra em chapa de aço 0,6 mm com sistema de fixação c/suporte de cremalheiras e fixação na coluna. Suporte do tampo fabricado em chapa de aço com espessura de 2mm, produzido pelo processo de estampo, fixado junto a Coluna por meio de solda MIG, tendo medidas da pata de larg 64 x prof 550 x alt 35 mm, coluna larg 38 x prof 180 x alt 650 e suporte de tampo larg 50 x prof 400 x alt 10. Todas as partes metálicas deverão ser submetidas a um pré-tratamento por nanocerâmica (base de zircônio) e pintura eletrostática em tinta epóxi em pó texturizada, polimerizada em estufa a 200°C. Acabamento com sapatas em PVC rígido com diâmetro de 50 mm, cuja função será contornar eventuais desníveis de piso.

DOCUMENTOS:

1. CERTIFICADO DE CONFORMIDADE DE ACORDO COM A NBR 13966:2008;
2. LAUDO/PARECER TÉCNICO DE ACORDO COM A NR 17, EMITIDO POR ERGONOMISTA CERTIFICADO PELO ABERGO;
3. FSC – CERTIFICADO DE CADEIA DE CUSTÓDIA;
4. LAUDO OU RELATÓRIO DE ENSAIO EMITIDO POR LABORATÓRIO ACREDITADO PELO INMETRO DE NO MÍNIMO 1200 HORAS DE AVALIAÇÃO E CONFORME A NORMA NBR 8094:1983 – MATERIAL METÁLICO REVESTIDO E NÃO REVESTIDO – CORROSÃO POR EXPOSIÇÃO A NÉVOA SALINA, EM NOME DO FABRICANTE DO MOBILIÁRIO, DEMONSTRANDO GRAU DE EMPOLAMENTO IGUAL A D0/T0 CONFORME NBR 5841 E GRAU DE ENFERRUJAMENTO RI 0 CONFORME NBR 4628-3:2015;
5. LAUDO OU RELATÓRIO DE ENSAIO EMITIDO POR LABORATÓRIO ACREDITADO PELO INMETRO DE NO MÍNIMO 1200 HORAS CONFORME A NORMA NBR 8095:2015 – MATERIAL METÁLICO REVESTIDO E NÃO REVESTIDO – CORROSÃO POR EXPOSIÇÃO A ATMOSFERA ÚMIDA SATURADA, EM NOME DO FABRICANTE DO MOBILIÁRIO E DEMONSTRANDO GRAU DE EMPOLAMENTO IGUAL A D0/T0 E GRAU DE ENFERRUJAMENTO RI 0.
6. LAUDO OU RELATÓRIO DE ENSAIO COM ESPESSURA DE CAMADA DE TINTA OBTIDO SEM FATOR DE REDUÇÃO SUPERIOR A 81 (MICRANS), CONFORME NBR 10443/2008;
7. LAUDO OU RELATÓRIO DE ENSAIO DE ADERÊNCIA DA TINTA COM CLASSIFICAÇÃO MÍNIMA OBTIDA EM GR3, CONFORME NBR 11003/2019 E CLASSIFICAÇÃO MÍNIMA OBTIDA EM 2B, CONFORME ASTM D3359/2017;

8. LAUDO OU RELATÓRIO DE ENSAIO EMITIDO POR LABORATÓRIO ACREDITADO PELO INMETRO DE NO MÍNIMO 980 HORAS DE AVALIAÇÃO, CONFORME A NORMA NBR 8096:1983 – MATERIAL METÁLICO REVESTIDO E NÃO REVESTIDO – CORROSÃO POR EXPOSIÇÃO AO DIÓXIDO DE ENXOFRE;
9. LAUDO OU RELATÓRIO DE ENSAIO EMITIDO POR LABORATÓRIO ACREDITADO PELO INMETRO, CONFORME ASTM D3363:2005 – AVALIAÇÃO DA DUREZA AO LÁPIS;
10. LAUDO OU RELATÓRIO DE ENSAIO EMITIDO POR LABORATÓRIO ACREDITADO PELO INMETRO, PARA VERIFICAÇÃO DA BRILHO DA SUPERFÍCIE, CONFORME ASTM D523:2014;
11. LAUDO OU RELATÓRIO DE ENSAIO DE DETERMINAÇÃO DA FLEXIBILIDADE POR MANDRIL CÔNICO, CONFORME NBR 10545:2014;
12. LAUDO OU RELATÓRIO DE AVALIAÇÃO DA RESISTÊNCIA DE REVESTIMENTO ORGÂNICO AOS EFEITOS DA DEFORMAÇÃO RÁPIDA;
13. CERTIFICADO DE CONFORMIDADE COM A ABNT NBR 16332/2014 – MÓVEIS DE MADEIRA – FITA BORDA E SUAS APLICAÇÕES;
14. GARANTIA DE 05 (CINCO) ANOS.

35 - MESA RETA PÉ DE METAL MEDINDO 900 X 600 X 740MM

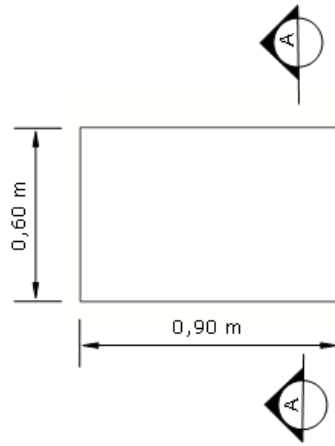

01 PLANTA BAIXA
ESCALA 1:20

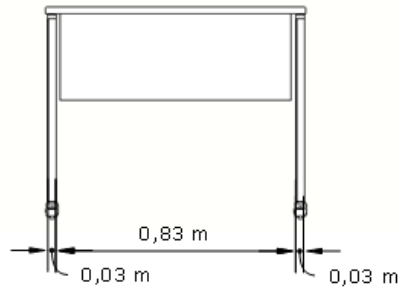

02 VISTA 01
ESCALA 1:20

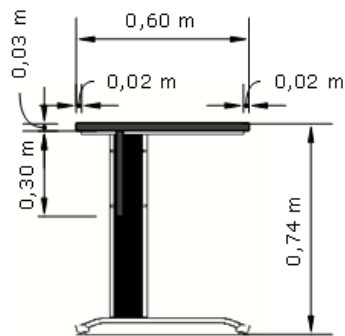

03 CORTE AA
ESCALA 1:20

36-MESA RETA PÉ DE METAL MEDINDO 800 X 600 X 740MM

Tampo constituído em MDP de 25 mm de espessura, revestida em laminado melâmínico de baixa pressão texturizado em ambas as faces, borda que acompanha todo o contorno do tampo na cor branco é de PP 3 mm e nas demais cores é de PS 3mm de espessura, colada a quente pelo sistema holt-melt, com raio mínimo de 2,5 mm. Dotado com 1 passa cabo de diâmetro de 60 mm em poliestireno injetado de alto impacto. Tampo fixado às estruturas da mesa através de parafusos de aço e buchas metálicas. 01 – Painel frontal em madeira MDP de 15 mm de espessura, revestida em laminado melâmínico de baixa pressão texturizado em ambas as faces. Bordas horizontais com acabamento na cor branco PP 0,7 mm e nas demais cores é de PS 0,7 mm de espessura, colada a quente pelo sistema holt-melt. Painel frontal fixado às estruturas laterais da mesa através de rebites de repuxo de aço, parafusos de aço e buchas metálicas. 02- Pés Metálicos, cuja composição se divide em pata, coluna, tampa interna e suporte do tampo. Pata fabricada em chapa de aço com espessura de 2,0 mm produzida pelo processo de estampo e coluna em chapa de aço com espessura de 0,9 mm, produzida pelo processo de estampo, em forma de meia cana, unidas pelo processo de solda MIG. Na coluna deverá haver uma tampa de fixação produzida por processo de dobra em chapa de aço 0,6 mm com sistema de fixação c/suporte de cremalheiras e fixação na coluna. Suporte do tampo fabricado em chapa de aço com espessura de 2mm, produzido pelo processo de estampo, fixado junto a Coluna por meio de solda MIG, tendo medidas da pata de larg 64 x prof 550 x alt 35 mm, coluna larg 38 x prof 180 x alt 650 e suporte de tampo larg 50 x prof 400 x alt 10. Todas as partes metálicas deverão ser submetidas a um pré-tratamento por nanocerâmica (base de zircônio) e pintura eletrostática em tinta epóxi em pó texturizada, polimerizada em estufa a 200°C. Acabamento com sapatas em PVC rígido com diâmetro de 50 mm, cuja função será contornar eventuais desníveis de piso.

DOCUMENTOS:

1. CERTIFICADO DE CONFORMIDADE DE ACORDO COM A NBR 13966:2008;
2. LAUDO/PARECER TÉCNICO DE ACORDO COM A NR 17, EMITIDO POR ERGONOMISTA CERTIFICADO PELO ABERGO;
3. FSC – CERTIFICADO DE CADEIA DE CUSTÓDIA;
4. LAUDO OU RELATÓRIO DE ENSAIO EMITIDO POR LABORATÓRIO ACREDITADO PELO INMETRO DE NO MÍNIMO 1200 HORAS DE AVALIAÇÃO E CONFORME A NORMA NBR 8094:1983 – MATERIAL METÁLICO REVESTIDO E NÃO REVESTIDO – CORROSÃO POR EXPOSIÇÃO A NÉVOA SALINA, EM NOME DO FABRICANTE DO MOBILIÁRIO, DEMONSTRANDO GRAU DE EMPOLAMENTO IGUAL A D0/T0 CONFORME NBR 5841 E GRAU DE ENFERRUJAMENTO RI 0 CONFORME NBR 4628-3:2015;
5. LAUDO OU RELATÓRIO DE ENSAIO EMITIDO POR LABORATÓRIO ACREDITADO PELO INMETRO DE NO MÍNIMO 1200 HORAS CONFORME A NORMA NBR 8095:2015 – MATERIAL METÁLICO REVESTIDO E NÃO REVESTIDO – CORROSÃO POR EXPOSIÇÃO A ATMOSFERA ÚMIDA SATURADA, EM NOME DO FABRICANTE DO MOBILIÁRIO E DEMONSTRANDO GRAU DE EMPOLAMENTO IGUAL A D0/T0 E GRAU DE ENFERRUJAMENTO RI 0.
6. LAUDO OU RELATÓRIO DE ENSAIO COM ESPESSURA DE CAMADA DE TINTA OBTIDO SEM FATOR DE REDUÇÃO SUPERIOR A 81 (MICRANS), CONFORME NBR 10443/2008;
7. LAUDO OU RELATÓRIO DE ENSAIO DE ADERÊNCIA DA TINTA COM CLASSIFICAÇÃO MÍNIMA OBTIDA EM GR3, CONFORME NBR 11003/2019 E CLASSIFICAÇÃO MÍNIMA OBTIDA EM 2B, CONFORME ASTM D3359/2017;

8. LAUDO OU RELATÓRIO DE ENSAIO EMITIDO POR LABORATÓRIO ACREDITADO PELO INMETRO DE NO MÍNIMO 980 HORAS DE AVALIAÇÃO, CONFORME A NORMA NBR 8096:1983 – MATERIAL METÁLICO REVESTIDO E NÃO REVESTIDO – CORROSÃO POR EXPOSIÇÃO AO DIÓXIDO DE ENXOFRE;
9. LAUDO OU RELATÓRIO DE ENSAIO EMITIDO POR LABORATÓRIO ACREDITADO PELO INMETRO, CONFORME ASTM D3363:2005 – AVALIAÇÃO DA DUREZA AO LÁPIS;
10. LAUDO OU RELATÓRIO DE ENSAIO EMITIDO POR LABORATÓRIO ACREDITADO PELO INMETRO, PARA VERIFICAÇÃO DA BRILHO DA SUPERFÍCIE, CONFORME ASTM D523:2014;
11. LAUDO OU RELATÓRIO DE ENSAIO DE DETERMINAÇÃO DA FLEXIBILIDADE POR MANDRIL CÔNICO, CONFORME NBR 10545:2014;
12. LAUDO OU RELATÓRIO DE AVALIAÇÃO DA RESISTÊNCIA DE REVESTIMENTO ORGÂNICO AOS EFEITOS DA DEFORMAÇÃO RÁPIDA;
13. CERTIFICADO DE CONFORMIDADE COM A ABNT NBR 16332/2014 – MÓVEIS DE MADEIRA – FITA BORDA E SUAS APLICAÇÕES;
14. GARANTIA DE 05 (CINCO) ANOS.

36 - MESA RETA PÉ DE METAL MEDINDO 800 X 600 X 740MM

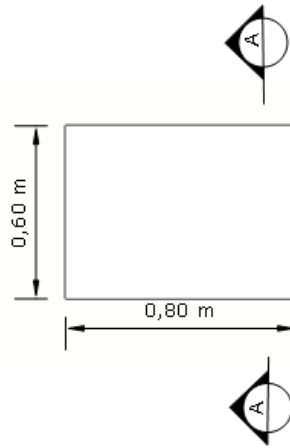

01 PLANTA BAIXA
ESCALA 1:20

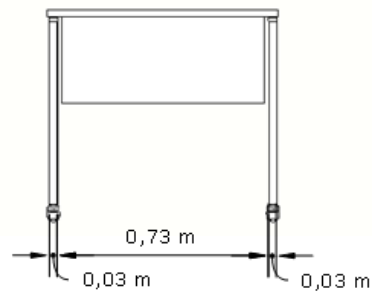

02 VISTA 01
ESCALA 1:20

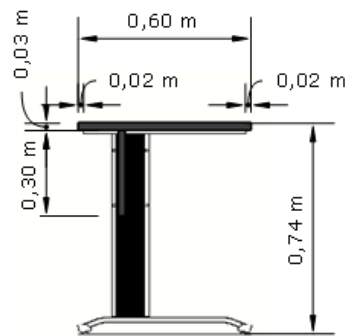

03 CORTE AA
ESCALA 1:20

37-MESA RETA PÉ DE METAL MEDINDO 2000 X 800 X 740MM

Tampo constituído em MDP de 25 mm de espessura, revestida em laminado melâmínico de baixa pressão texturizado em ambas as faces, borda que acompanha todo o contorno do tampo na cor branco é de PP 3 mm e nas demais cores é de PS 3mm de espessura, colada a quente pelo sistema holt-melt, com raio mínimo de 2,5 mm. Dotado com 1 passa cabo de diâmetro de 60 mm em poliestireno injetado de alto impacto. Tampo fixado às estruturas da mesa através de parafusos de aço e buchas metálicas. 01 – Painel frontal em madeira MDP de 15 mm de espessura, revestida em laminado melâmínico de baixa pressão texturizado em ambas as faces. Bordas horizontais com acabamento na cor branco PP 0,7 mm e nas demais cores é de PS 0,7 mm de espessura, colada a quente pelo sistema holt-melt. Painel frontal fixado às estruturas laterais da mesa através de rebites de repuxo de aço, parafusos de aço e buchas metálicas. 02- Pés Metálicos, cuja composição se divide em pata, coluna, tampa interna e suporte do tampo. Pata fabricada em chapa de aço com espessura de 2,0 mm produzida pelo processo de estampo e coluna em chapa de aço com espessura de 0,9 mm, produzida pelo processo de estampo, em forma de meia cana, unidas pelo processo de solda MIG. Na coluna deverá haver uma tampa de fixação produzida por processo de dobra em chapa de aço 0,6 mm com sistema de fixação c/suporte de cremalheiras e fixação na coluna. Suporte do tampo fabricado em chapa de aço com espessura de 2mm, produzido pelo processo de estampo, fixado junto a Coluna por meio de solda MIG, tendo medidas da pata de larg 64 x prof 550 x alt 35 mm, coluna larg 38 x prof 180 x alt 650 e suporte de tampo larg 50 x prof 400 x alt 10. Todas as partes metálicas deverão ser submetidas a um pré-tratamento por nanocerâmica (base de zircônio) e pintura eletrostática em tinta epóxi em pó texturizada, polimerizada em estufa a 200°C. Acabamento com sapatas em PVC rígido com diâmetro de 50 mm, cuja função será contornar eventuais desníveis de piso.

DOCUMENTOS:

1. FSC – CERTIFICADO DE CADEIA DE CUSTÓDIA;
2. LAUDO OU RELATÓRIO DE ENSAIO EMITIDO POR LABORATÓRIO ACREDITADO PELO INMETRO DE NO MÍNIMO 1200 HORAS DE AVALIAÇÃO E CONFORME A NORMA NBR 8094:1983 – MATERIAL METÁLICO REVESTIDO E NÃO REVESTIDO – CORROSÃO POR EXPOSIÇÃO A NÉVOA SALINA, EM NOME DO FABRICANTE DO MOBILIÁRIO, DEMONSTRANDO GRAU DE EMPOLAMENTO IGUAL A D0/T0 CONFORME NBR 5841 E GRAU DE ENFERRUJAMENTO RI 0 CONFORME NBR 4628-3:2015;
3. LAUDO OU RELATÓRIO DE ENSAIO EMITIDO POR LABORATÓRIO ACREDITADO PELO INMETRO DE NO MÍNIMO 1200 HORAS CONFORME A NORMA NBR 8095:2015 – MATERIAL METÁLICO REVESTIDO E NÃO REVESTIDO – CORROSÃO POR EXPOSIÇÃO A ATMOSFERA ÚMIDA SATURADA, EM NOME DO FABRICANTE DO MOBILIÁRIO E DEMONSTRANDO GRAU DE EMPOLAMENTO IGUAL A D0/T0 E GRAU DE ENFERRUJAMENTO RI 0.
4. LAUDO OU RELATÓRIO DE ENSAIO COM ESPESSURA DE CAMADA DE TINTA OBTIDO SEM FATOR DE REDUÇÃO SUPERIOR A 81 (MICRANS), CONFORME NBR 10443/2008;
5. LAUDO OU RELATÓRIO DE ENSAIO DE ADERÊNCIA DA TINTA COM CLASSIFICAÇÃO MÍNIMA OBTIDA EM GR3, CONFORME NBR 11003/2019 E CLASSIFICAÇÃO MÍNIMA OBTIDA EM 2B, CONFORME ASTM D3359/2017;
6. LAUDO OU RELATÓRIO DE ENSAIO EMITIDO POR LABORATÓRIO ACREDITADO PELO INMETRO DE NO MÍNIMO 980 HORAS DE AVALIAÇÃO, CONFORME A NORMA NBR 8096:1983 – MATERIAL METÁLICO REVESTIDO E NÃO REVESTIDO – CORROSÃO POR EXPOSIÇÃO AO DIÓXIDO DE ENXOFRE;

7. LAUDO OU RELATÓRIO DE ENSAIO EMITIDO POR LABORATÓRIO ACREDITADO PELO INMETRO, CONFORME ASTM D3363:2005 – AVALIAÇÃO DA DUREZA AO LÁPIS;
8. LAUDO OU RELATÓRIO DE ENSAIO EMITIDO POR LABORATÓRIO ACREDITADO PELO INMETRO, PARA VERIFICAÇÃO DA BRILHO DA SUPERFÍCIE, CONFORME ASTM D523:2014;
19. LAUDO OU RELATÓRIO DE ENSAIO DE DETERMINAÇÃO DA FLEXIBILIDADE POR MANDRIL CÔNICO, CONFORME NBR 10545:2014;
10. LAUDO OU RELATÓRIO DE AVALIAÇÃO DA RESISTÊNCIA DE REVESTIMENTO ORGÂNICO AOS EFEITOS DA DEFORMAÇÃO RÁPIDA;
11. CERTIFICADO DE CONFORMIDADE COM A ABNT NBR 16332/2014 – MÓVEIS DE MADEIRA – FITA BORDA E SUAS APLICAÇÕES;
12. GARANTIA DE 05 (CINCO) ANOS.

37 - MESA RETA PÉ DE METAL MEDINDO 2000 X 800 X 740MM

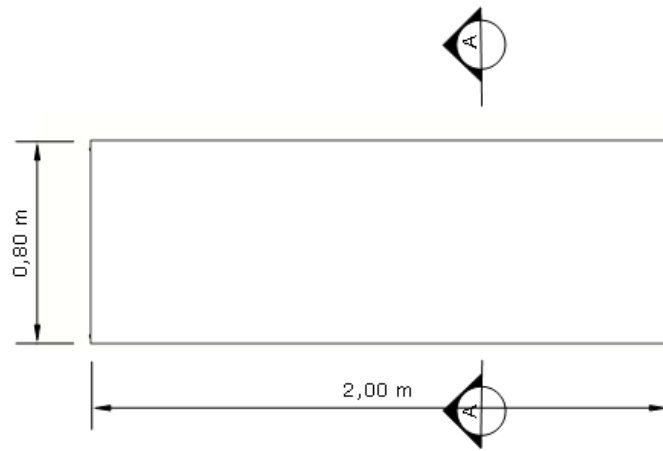

01 PLANTA BAIXA
ESCALA 1:20

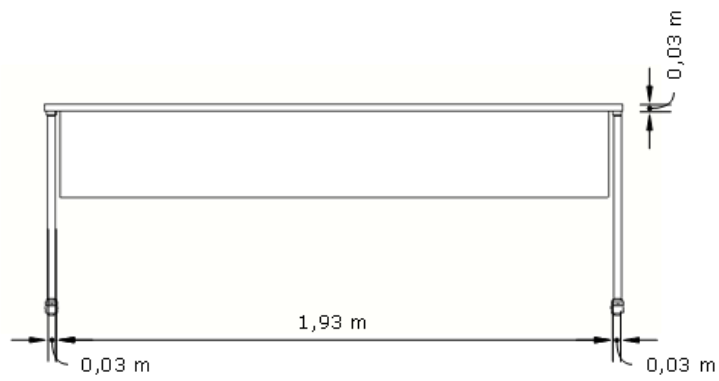

02 VISTA 01
ESCALA 1:20

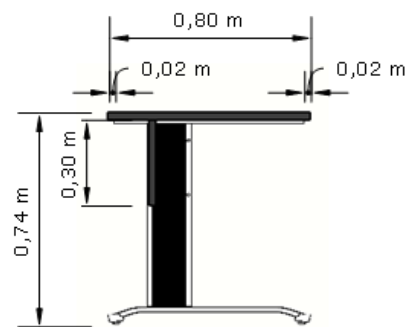

03 CORTE AA
ESCALA 1:20

38-MESA RETA PÉ METAL MEDINDO 2700 X 800 X 740MM

Tampo constituído em MDP de 25 mm de espessura, revestida em laminado melâmínico de baixa pressão texturizado em ambas as faces, borda que acompanha todo o contorno do tampo na cor branco é de PP 3 mm e nas demais cores é de PS 3mm de espessura, colada a quente pelo sistema holt-melt, com raio mínimo de 2,5 mm. Dotado com 1 passa cabo de diâmetro de 60 mm em poliestireno injetado de alto impacto. Tampo fixado às estruturas da mesa através de parafusos de aço e buchas metálicas. 01 – Painel frontal em madeira MDP de 15 mm de espessura, revestida em laminado melâmínico de baixa pressão texturizado em ambas as faces. Bordas horizontais com acabamento na cor branco PP 0,7 mm e nas demais cores é de PS 0,7 mm de espessura, colada a quente pelo sistema holt-melt. Painel frontal fixado às estruturas laterais da mesa através de rebites de repuxo de aço, parafusos de aço e buchas metálicas. 03- Pés Metálicos, cuja composição se divide em pata, coluna, tampa interna e suporte do tampo. Pata fabricada em chapa de aço com espessura de 2,0 mm produzida pelo processo de estampo e coluna em chapa de aço com espessura de 0,9 mm, produzida pelo processo de estampo, em forma de meia cana, unidas pelo processo de solda MIG. Na coluna deverá haver uma tampa de fixação produzida por processo de dobra em chapa de aço 0,6 mm com sistema de fixação c/suporte de cremalheiras e fixação na coluna. Suporte do tampo fabricado em chapa de aço com espessura de 2mm, produzido pelo processo de estampo, fixado junto a Coluna por meio de solda MIG, tendo medidas da pata de larg 64 x prof 550 x alt 35 mm, coluna larg 38 x prof 180 x alt 650 e suporte de tampo larg 50 x prof 400 x alt 10. Todas as partes metálicas deverão ser submetidas a um pré-tratamento por nanocerâmica (base de zircônio) e pintura eletrostática em tinta epóxi em pó texturizada, polimerizada em estufa a 200°C. Acabamento com sapatas em PVC rígido com diâmetro de 50 mm, cuja função será contornar eventuais desníveis de piso.

DOCUMENTOS:

1. FSC – CERTIFICADO DE CADEIA DE CUSTÓDIA;
2. LAUDO OU RELATÓRIO DE ENSAIO EMITIDO POR LABORATÓRIO ACREDITADO PELO INMETRO DE NO MÍNIMO 1200 HORAS DE AVALIAÇÃO E CONFORME A NORMA NBR 8094:1983 – MATERIAL METÁLICO REVESTIDO E NÃO REVESTIDO – CORROSÃO POR EXPOSIÇÃO A NÉVOA SALINA, EM NOME DO FABRICANTE DO MOBILIÁRIO, DEMONSTRANDO GRAU DE EMPOLAMENTO IGUAL A D0/T0 CONFORME NBR 5841 E GRAU DE ENFERRUJAMENTO RI 0 CONFORME NBR 4628-3:2015;
3. LAUDO OU RELATÓRIO DE ENSAIO EMITIDO POR LABORATÓRIO ACREDITADO PELO INMETRO DE NO MÍNIMO 1200 HORAS CONFORME A NORMA NBR 8095:2015 – MATERIAL METÁLICO REVESTIDO E NÃO REVESTIDO – CORROSÃO POR EXPOSIÇÃO A ATMOSFERA ÚMIDA SATURADA, EM NOME DO FABRICANTE DO MOBILIÁRIO E DEMONSTRANDO GRAU DE EMPOLAMENTO IGUAL A D0/T0 E GRAU DE ENFERRUJAMENTO RI 0.
4. LAUDO OU RELATÓRIO DE ENSAIO COM ESPESSURA DE CAMADA DE TINTA OBTIDO SEM FATOR DE REDUÇÃO SUPERIOR A 81 (MICRANS), CONFORME NBR 10443/2008;
5. LAUDO OU RELATÓRIO DE ENSAIO DE ADERÊNCIA DA TINTA COM CLASSIFICAÇÃO MÍNIMA OBTIDA EM GR3, CONFORME NBR 11003/2019 E CLASSIFICAÇÃO MÍNIMA OBTIDA EM 2B, CONFORME ASTM D3359/2017;
6. LAUDO OU RELATÓRIO DE ENSAIO EMITIDO POR LABORATÓRIO ACREDITADO PELO INMETRO DE NO MÍNIMO 980 HORAS DE AVALIAÇÃO, CONFORME A NORMA NBR 8096:1983 – MATERIAL METÁLICO REVESTIDO E NÃO REVESTIDO – CORROSÃO POR EXPOSIÇÃO AO DÍÓXIDO DE ENXOFRE;

7. LAUDO OU RELATÓRIO DE ENSAIO EMITIDO POR LABORATÓRIO ACREDITADO PELO INMETRO, CONFORME ASTM D3363:2005 – AVALIAÇÃO DA DUREZA AO LÁPIS;
8. LAUDO OU RELATÓRIO DE ENSAIO EMITIDO POR LABORATÓRIO ACREDITADO PELO INMETRO, PARA VERIFICAÇÃO DA BRILHO DA SUPERFÍCIE, CONFORME ASTM D523:2014;
9. LAUDO OU RELATÓRIO DE ENSAIO DE DETERMINAÇÃO DA FLEXIBILIDADE POR MANDRIL CÔNICO, CONFORME NBR 10545:2014;
10. LAUDO OU RELATÓRIO DE AVALIAÇÃO DA RESISTÊNCIA DE REVESTIMENTO ORGÂNICO AOS EFEITOS DA DEFORMAÇÃO RÁPIDA;
11. CERTIFICADO DE CONFORMIDADE COM A ABNT NBR 16332/2014 – MÓVEIS DE MADEIRA – FITA BORDA E SUAS APLICAÇÕES;
12. GARANTIA DE 05 (CINCO) ANOS.

38 - MESA RETA PÉ DE METAL MEDINDO 2700 X 600 X 740MM

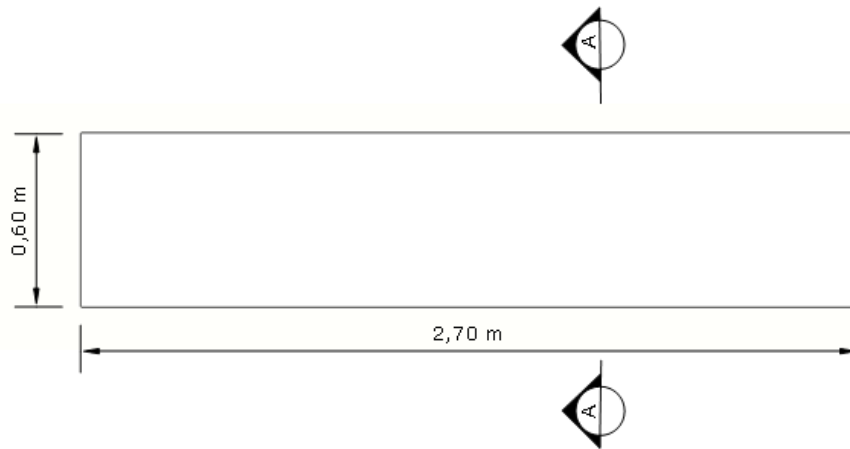

01 PLANTA BAIXA
ESCALA 1:20

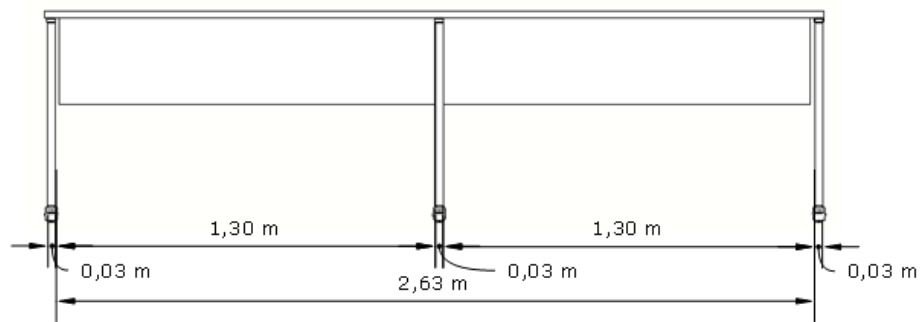

02 VISTA 01
ESCALA 1:20

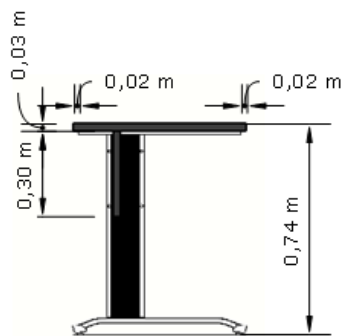

03 CORTE AA
ESCALA 1:20

39-APARADOR MEDINDO 1600 X 450 X 730MM

Constituída em MDP de 18 mm de espessura, revestida em laminado melâmínico de baixa pressão texturizado em ambas as faces, borda de PP de 0,7 mm de espessura, colada a quente pelo sistema holt-melt. Lateral estrutural formada por painel de MDP de 18 mm de espessura, revestido em laminado melâmínico de baixa pressão texturizado em ambas as faces, colada a quente pelo sistema holt-melt. Fundo em MDP de 18 mm de espessura, revestida em laminado melâmínico de baixa pressão texturizado em ambas as faces, com fixação por sistema de cavilha e minifix. 01 prateleira fixada às laterais pelo sistema de cavilhas e minifix. Contem sapatas reguláveis em PP rígido, cuja função será contornar eventuais desníveis de piso.

DOCUMENTOS:

1. FSC – CERTIFICADO DE CADEIA DE CUSTÓDIA;
2. CERTIFICADO DE CONFORMIDADE COM A ABNT NBR 16332/2014 – MÓVEIS DE MADEIRA – FITA BORDA E SUAS APLICAÇÕES;
3. GARANTIA DO FABRICANTE DE 05 (CINCO) ANOS.

39 - APARADOR MEDINDO 1600 X 450 X 730 MM

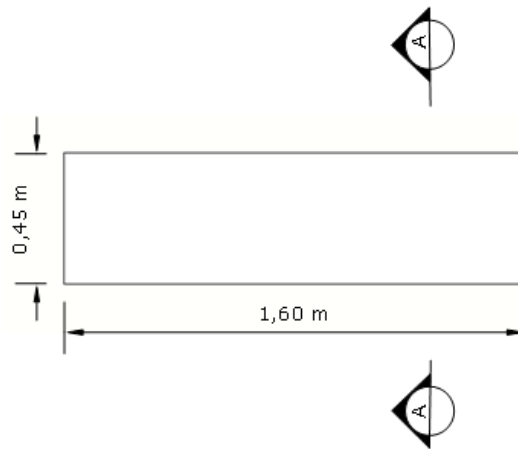

01 PLANTA BAIXA
ESCALA 1:20

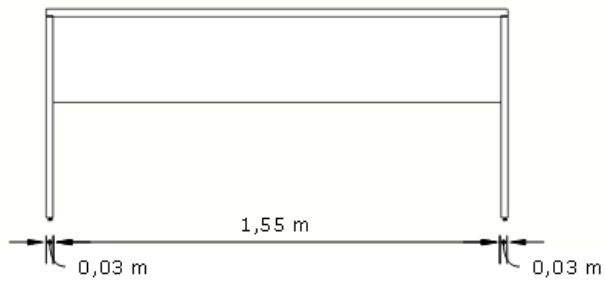

02 VISTA 01
ESCALA 1:20

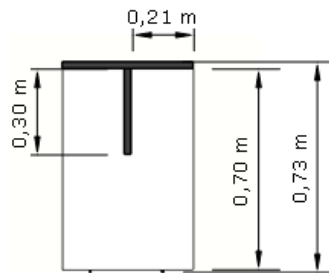

03 CORTE AA
ESCALA 1:20

40-APARADOR MEDINDO 2000 X 450 X 730MM

Constituída em MDP de 18 mm de espessura, revestida em laminado melâmínico de baixa pressão texturizado em ambas as faces, borda de PP de 0,7 mm de espessura, colada a quente pelo sistema holt-melt. Lateral estrutural formada por painel de MDP de 18 mm de espessura, revestido em laminado melâmínico de baixa pressão texturizado em ambas as faces, colada a quente pelo sistema holt-melt. Fundo em MDP de 18 mm de espessura, revestida em laminado melâmínico de baixa pressão texturizado em ambas as faces, com fixação por sistema de cavilha e minifix. 01 prateleira fixada às laterais pelo sistema de cavilhas e minifix. Contem sapatas reguláveis em PP rígido, cuja função será contornar eventuais desníveis de piso.

DOCUMENTOS:

1. FSC – CERTIFICADO DE CADEIA DE CUSTÓDIA;
2. CERTIFICADO DE CONFORMIDADE COM A ABNT NBR 16332/2014 – MÓVEIS DE MADEIRA – FITA BORDA E SUAS APLICAÇÕES;
3. GARANTIA DO FABRICANTE DE 05 (CINCO) ANOS.

40 - APARADOR MEDINDO 2000 X 450 X 730 MM

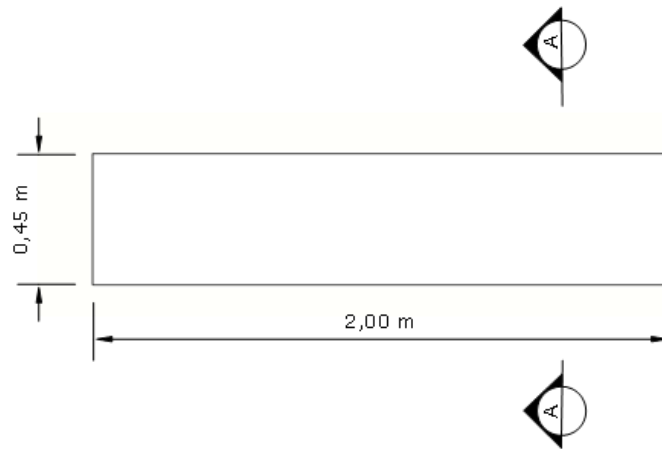

01 PLANTA BAIXA
ESCALA 1:20

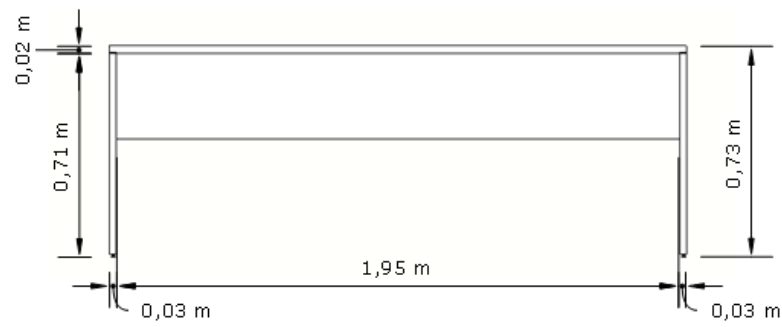

02 VISTA 01
ESCALA 1:20

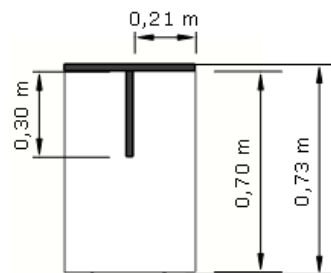

03 CORTE AA
ESCALA 1:20

41-MESA DE REUNIÃO MEDINDO 4000 X 12000 X 740MM

02 - Tampo constituído em MDP de 25 mm de espessura, revestida em laminado melâmínico de baixa pressão texturizado em ambas as faces, borda que acompanha todo o contorno do tampo na cor branco é de PP 3 mm e nas demais cores é de PS 3 mm de espessura, colada a quente pelo sistema holt-melt, com raio mínimo de 2,5 mm. Recorte para caixas de tomadas no centro dos tampo. 02 – Pés laterais em tubo de aço carbono retangular de 30x50mm nas patas e tubo de aço carbono retangular de 30x50mm na travessa superior, com espessura de 1,5mm, com 700mm de altura, possuindo chapas em aço carbono com espessura de 2mm fixadas através de solda MIG, as chapas possuem furação passante que permite a fixação dos tampo através de parafusos, presos diretamente na madeira. 04 – Longarinas em tubo de aço carbono retangular de 30x50mm, com espessura de 1,06mm, fixada aos pés laterais através de parafusos maquina presos a buchas metálicas rebitadas nas longarinas. 01 – Pé central em tubo de aço carbono quadrado de 40x40mm nas patas e tubo de aço carbono retangular de 30x50mm na travessa superior, com espessura de 1,5mm, com 700mm de altura, com chapas em aço carbono com espessura de 2mm, as chapas possuem furação passante que permite a fixação dos tampo através de parafusos, presos diretamente na madeira. Todas as partes metálicas deverão receber um pré-tratamento por banho de fosfato de ferro spray poliamorfo multimetal e pintura eletrostática à pó com camada de 80 a 120 micras, e curada em estufa de à 200°C. Pés metálicos com sapatas niveladoras em PVC rígido com diâmetro de 32mm, cuja função será contornar eventuais desníveis de piso. 02 – Caixas de tomadas plásticas com recorte que possibilita a inclusão de até 04 tomadas, 03 RJs e 01 HDMI cada caixa.

DOCUMENTOS:

1. LAUDO/PARECER TÉCNICO DE ACORDO COM A NR 17, EMITIDO POR ERGONOMISTA CERTIFICADO PELO ABERGO;
2. FSC – CERTIFICADO DE CADEIA DE CUSTÓDIA;
3. LAUDO OU RELATÓRIO DE ENSAIO EMITIDO POR LABORATÓRIO ACREDITADO PELO INMETRO DE NO MÍNIMO 1200 HORAS DE AVALIAÇÃO E CONFORME A NORMA NBR 8094:1983 – MATERIAL METÁLICO REVESTIDO E NÃO REVESTIDO – CORROSÃO POR EXPOSIÇÃO A NÉVOA SALINA, EM NOME DO FABRICANTE DO MOBILIÁRIO, DEMONSTRANDO GRAU DE EMPOLAMENTO IGUAL A D0/T0 CONFORME NBR 5841 E GRAU DE ENFERRUJAMENTO RI 0 CONFORME NBR 4628-3:2015;
4. LAUDO OU RELATÓRIO DE ENSAIO EMITIDO POR LABORATÓRIO ACREDITADO PELO INMETRO DE NO MÍNIMO 1200 HORAS CONFORME A NORMA NBR 8095:2015 – MATERIAL METÁLICO REVESTIDO E NÃO REVESTIDO – CORROSÃO POR EXPOSIÇÃO A ATMOSFERA ÚMIDA SATURADA, EM NOME DO FABRICANTE DO MOBILIÁRIO E DEMONSTRANDO GRAU DE EMPOLAMENTO IGUAL A D0/T0 E GRAU DE ENFERRUJAMENTO RI 0.
5. LAUDO OU RELATÓRIO DE ENSAIO COM ESPESSURA DE CAMADA DE TINTA OBTIDO SEM FATOR DE REDUÇÃO SUPERIOR A 81 (MICRANS), CONFORME NBR 10443/2008;
6. LAUDO OU RELATÓRIO DE ENSAIO DE ADERÊNCIA DA TINTA COM CLASSIFICAÇÃO MÍNIMA OBTIDA EM GR3, CONFORME NBR 11003/2019 E CLASSIFICAÇÃO MÍNIMA OBTIDA EM 2B, CONFORME ASTM D3359/2017;
7. LAUDO OU RELATÓRIO DE ENSAIO EMITIDO POR LABORATÓRIO ACREDITADO PELO INMETRO DE NO MÍNIMO 980 HORAS DE AVALIAÇÃO, CONFORME A NORMA NBR 8096:1983 – MATERIAL METÁLICO REVESTIDO E NÃO REVESTIDO – CORROSÃO POR EXPOSIÇÃO AO DIÓXIDO DE ENXOFRE;

8. LAUDO OU RELATÓRIO DE ENSAIO EMITIDO POR LABORATÓRIO ACREDITADO PELO INMETRO, CONFORME ASTM D3363:2005 – AVALIAÇÃO DA DUREZA AO LÁPIS;
9. LAUDO OU RELATÓRIO DE ENSAIO EMITIDO POR LABORATÓRIO ACREDITADO PELO INMETRO, PARA VERIFICAÇÃO DA BRILHO DA SUPERFÍCIE, CONFORME ASTM D523:2014;
10. LAUDO OU RELATÓRIO DE ENSAIO DE DETERMINAÇÃO DA FLEXIBILIDADE POR MANDRIL CÔNICO, CONFORME NBR 10545:2014;
11. LAUDO OU RELATÓRIO DE AVALIAÇÃO DA RESISTÊNCIA DE REVESTIMENTO ORGÂNICO AOS EFEITOS DA DEFORMAÇÃO RÁPIDA;
12. GARANTIA DE 05 (CINCO) ANOS.

41 - MESA DE REUNIÃO MEDINDO 4000 X 1200 X 740MM

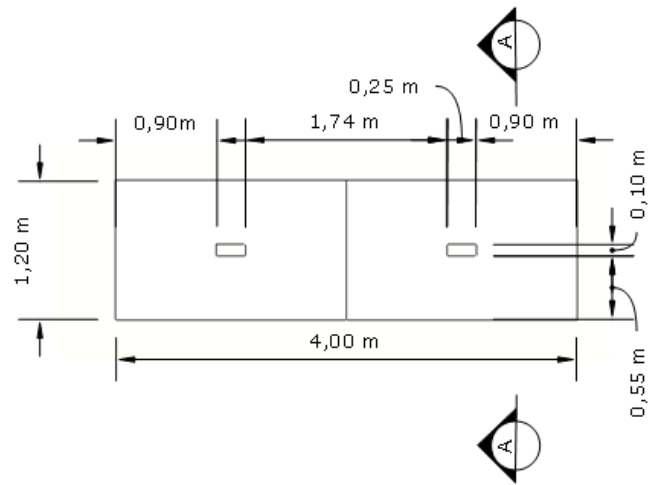

01 PLANTA BAIXA
ESCALA 1:50

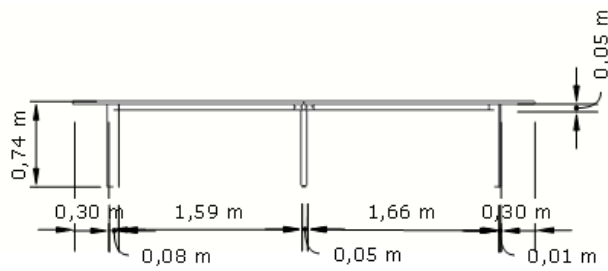

02 VISTA 01
ESCALA 1:50

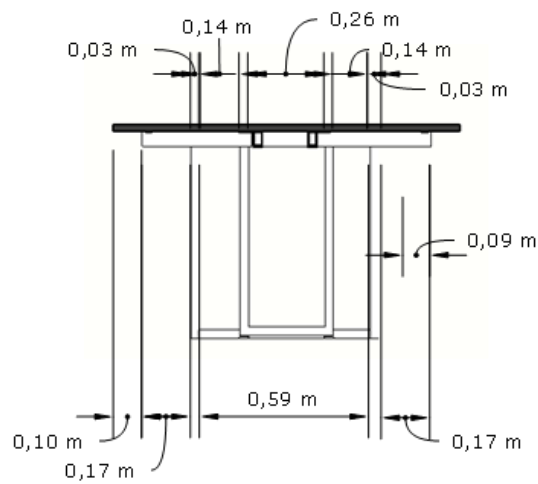

03 CORTE AA
ESCALA 1:20

42-MESA RETA PÉ U 3000 X 800 X 740 MM

01 Tampo de vidro temperado transparente de 10 mm de espessura fixado sobre um 01 tampo constituído em MDP de 25 mm de espessura, revestida em laminado melâmínico de baixa pressão texturizado em ambas as faces, borda que acompanha todo o contorno do tampo na cor preta PP 3 mm e nas demais cores será PS 3mm de espessura, colada a quente pelo sistema holt-melt, com raio mínimo de 2,5 mm. Tampo fixado às estruturas da mesa através de parafusos de aço e buchas metálicas. 06 perfis em aço polido quadrado de 50x50mm nas pernas com altura de 700mm. 03 travessas superiores em perfil de aço polido retangular de 50x50mm, com espessura de 1,06mm. 02 – Longarinas em perfil de aço polido retangular de 30x50mm, com espessura de 1,06mm, soldada aos pés laterais. Toda a estrutura deverá vir com acabamento em solda TIG. 01 – Caixa de tomada plástica em formato retangular com tampa basculante, medindo 262 mm de largura, 107 mm de profundidade e 105mm de altura, com recorte que possibilita a inclusão de até 04 tomadas, 03 RJs e 01 HDMI.

DOCUMENTOS:

1. FSC – CERTIFICADO DE CADEIA DE CUSTÓDIA;
2. LAUDO OU RELATÓRIO DE ENSAIO EMITIDO POR LABORATÓRIO ACREDITADO PELO INMETRO DE NO MÍNIMO 1200 HORAS DE AVALIAÇÃO E CONFORME A NORMA NBR 8094:1983 – MATERIAL METÁLICO REVESTIDO E NÃO REVESTIDO – CORROSÃO POR EXPOSIÇÃO A NÉVOA SALINA, EM NOME DO FABRICANTE DO MOBILIÁRIO, DEMONSTRANDO GRAU DE EMPOLAMENTO IGUAL A D0/T0 CONFORME NBR 5841 E GRAU DE ENFERRUJAMENTO RI 0 CONFORME NBR 4628-3:2015;
3. LAUDO OU RELATÓRIO DE ENSAIO EMITIDO POR LABORATÓRIO ACREDITADO PELO INMETRO DE NO MÍNIMO 1200 HORAS CONFORME A NORMA NBR 8095:2015 – MATERIAL METÁLICO REVESTIDO E NÃO REVESTIDO – CORROSÃO POR EXPOSIÇÃO A ATMOSFERA ÚMIDA SATURADA, EM NOME DO FABRICANTE DO MOBILIÁRIO E DEMONSTRANDO GRAU DE EMPOLAMENTO IGUAL A D0/T0 E GRAU DE ENFERRUJAMENTO RI 0.
4. LAUDO OU RELATÓRIO DE ENSAIO COM ESPESSURA DE CAMADA DE TINTA OBTIDO SEM FATOR DE REDUÇÃO SUPERIOR A 81 (MICRANS), CONFORME NBR 10443/2008;
5. LAUDO OU RELATÓRIO DE ENSAIO DE ADERÊNCIA DA TINTA COM CLASSIFICAÇÃO MÍNIMA OBTIDA EM GR3, CONFORME NBR 11003/2019 E CLASSIFICAÇÃO MÍNIMA OBTIDA EM 2B, CONFORME ASTM D3359/2017;
6. LAUDO OU RELATÓRIO DE ENSAIO EMITIDO POR LABORATÓRIO ACREDITADO PELO INMETRO DE NO MÍNIMO 980 HORAS DE AVALIAÇÃO, CONFORME A NORMA NBR 8096:1983 – MATERIAL METÁLICO REVESTIDO E NÃO REVESTIDO – CORROSÃO POR EXPOSIÇÃO AO DIÓXIDO DE ENXOFRE;
7. LAUDO OU RELATÓRIO DE ENSAIO EMITIDO POR LABORATÓRIO ACREDITADO PELO INMETRO, CONFORME ASTM D3363:2005 – AVALIAÇÃO DA DUREZA AO LÁPIS;
8. LAUDO OU RELATÓRIO DE ENSAIO EMITIDO POR LABORATÓRIO ACREDITADO PELO INMETRO, PARA VERIFICAÇÃO DA BRILHO DA SUPERFÍCIE, CONFORME ASTM D523:2014;
9. LAUDO OU RELATÓRIO DE ENSAIO DE DETERMINAÇÃO DA FLEXIBILIDADE POR MANDRIL CÔNICO, CONFORME NBR 10545:2014;
10. LAUDO OU RELATÓRIO DE AVALIAÇÃO DA RESISTÊNCIA DE REVESTIMENTO ORGÂNICO AOS EFEITOS DA DEFORMAÇÃO RÁPIDA;
11. CERTIFICADO DE CONFORMIDADE COM A ABNT NBR 16332/2014 – MÓVEIS DE MADEIRA – FITA BORDA E SUAS APLICAÇÕES;

12. GARANTIA DE 05 (CINCO) ANOS.

42 - MESA RETA PÉ U 3000 X 800 X 740 MM

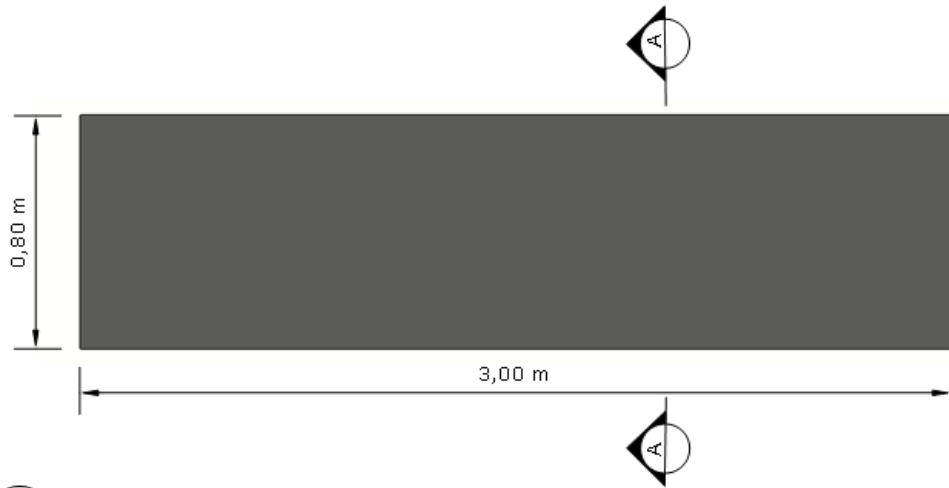

01 PLANTA BAIXA
ESCALA 1:20

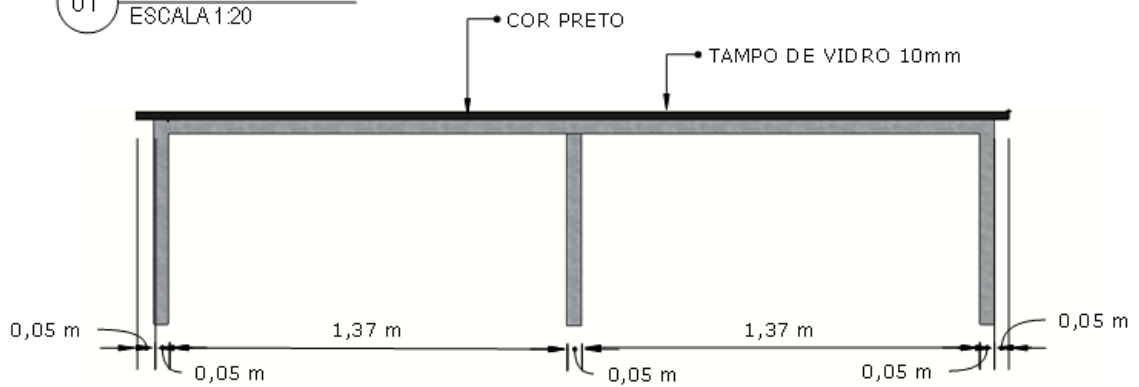

02 VISTA 01
ESCALA 1:20

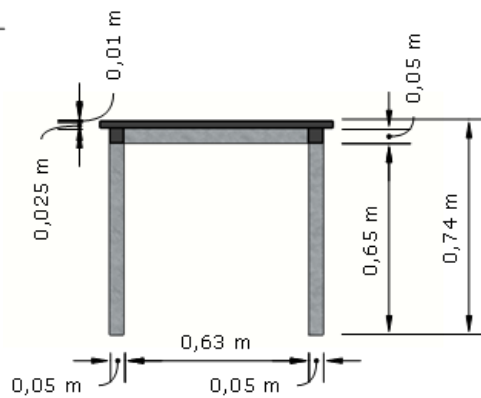

03 CORTE AA
ESCALA 1:20

43- APARADOR RETO PÉ U 2850 X 400 X 750 MM

Constituída de tampo em MDP de 18 mm de espessura, revestida em laminado melâmínico de baixa pressão texturizado em ambas as faces da cor nogal, borda de PP de 0,7 mm de espessura, colada a quente pelo sistema holt-melt. Fixada à estrutura por parafuso. 06 pés de MDP de 500x100 mm de espessura, revestido em laminado melâmínico de baixa pressão texturizado em ambas as faces da cor nogal, colada a quente pelo sistema holt-melt. 02 longarinas de MDP de 50x50mm de espessura revestida em laminado melâmínico de baixa pressão texturizado em ambas as faces da cor nogal. 03 travessas de MDP de 50x50mm de espessura revestida em laminado melâmínico de baixa pressão texturizado em ambas as faces da cor nogal.

DOCUMENTOS:

1. FSC – CERTIFICADO DE CADEIA DE CUSTÓDIA;
2. GARANTIA DO FABRICANTE DE 05 (CINCO) ANOS.

43 - APARADOR RETO PÉ U 2850 X 400 X 750 MM

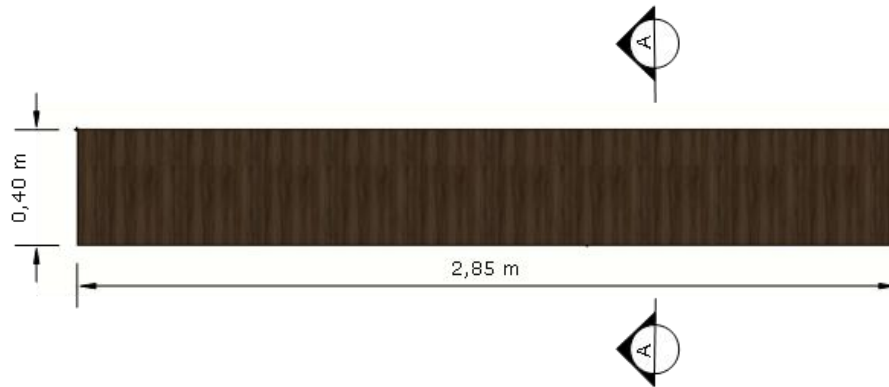

01 PLANTA BAIXA
ESCALA 1:20

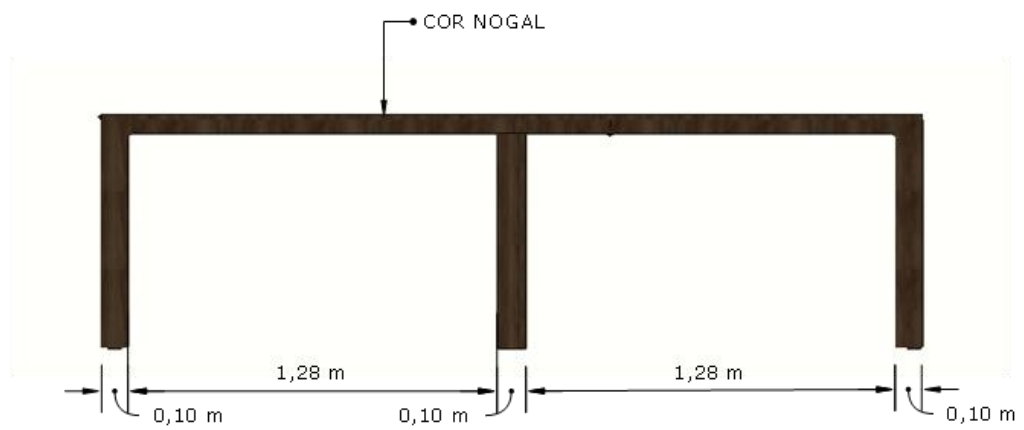

02 VISTA 01
ESCALA 1:20

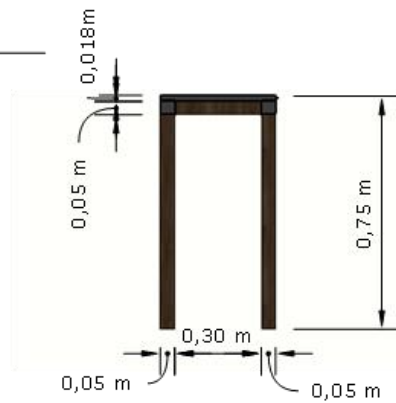

03 CORTE AA
ESCALA 1:20

44- MESA REUNIÃO 3000 X 1200 X 740 MM

01 Tampo de vidro temperado transparente de 10 mm de espessura fixado sobre um 01 tampo constituído em MDP de 25 mm de espessura, revestida em laminado melâmínico de baixa pressão texturizado em ambas as faces, borda que acompanha todo o contorno do tampo na cor nogal PP 3 mm e nas demais cores será PS 3mm de espessura, colada a quente pelo sistema holt-melt, com raio mínimo de 2,5 mm. Tampo fixado às estruturas da mesa através de parafusos de aço e buchas metálicas. 06 perfis em aço polido quadrado de 50x50mm nas pernas com altura de 700mm. 03 travessas superiores em perfil de aço polido retangular de 30x50mm, com espessura de 1,06mm. 02 – Longarinas em perfil de aço polido retangular de 30x50mm, com espessura de 1,06mm, soldada aos pés laterais. Toda a estrutura deverá vir com acabamento em solda TIG. 01 – Caixa de tomada plástica em formato retangular com tampa basculante, medindo 262 mm de largura, 107 mm de profundidade e 105mm de altura, com recorte que possibilita a inclusão de até 04 tomadas, 03 RJs e 01 HDMI.

DOCUMENTOS:

1. CERTIFICADO DE CONFORMIDADE DE ACORDO COM A NBR 13966:2008;
2. FSC – CERTIFICADO DE CADEIA DE CUSTÓDIA;
3. LAUDO OU RELATÓRIO DE ENSAIO EMITIDO POR LABORATÓRIO ACREDITADO PELO INMETRO DE NO MÍNIMO 1200 HORAS DE AVALIAÇÃO E CONFORME A NORMA NBR 8094:1983 – MATERIAL METÁLICO REVESTIDO E NÃO REVESTIDO – CORROSÃO POR EXPOSIÇÃO A NÉVOA SALINA, EM NOME DO FABRICANTE DO MOBILIÁRIO, DEMONSTRANDO GRAU DE EMPOLAMENTO IGUAL A D0/T0 CONFORME NBR 5841 E GRAU DE ENFERRUJAMENTO RI 0 CONFORME NBR 4628-3:2015;
4. LAUDO OU RELATÓRIO DE ENSAIO EMITIDO POR LABORATÓRIO ACREDITADO PELO INMETRO DE NO MÍNIMO 1200 HORAS CONFORME A NORMA NBR 8095:2015 – MATERIAL METÁLICO REVESTIDO E NÃO REVESTIDO – CORROSÃO POR EXPOSIÇÃO A ATMOSFERA ÚMIDA SATURADA, EM NOME DO FABRICANTE DO MOBILIÁRIO E DEMONSTRANDO GRAU DE EMPOLAMENTO IGUAL A D0/T0 E GRAU DE ENFERRUJAMENTO RI 0.
5. LAUDO OU RELATÓRIO DE ENSAIO COM ESPESSURA DE CAMADA DE TINTA OBTIDO SEM FATOR DE REDUÇÃO SUPERIOR A 81 (MICRANS), CONFORME NBR 10443/2008;
6. LAUDO OU RELATÓRIO DE ENSAIO DE ADERÊNCIA DA TINTA COM CLASSIFICAÇÃO MÍNIMA OBTIDA EM GR3, CONFORME NBR 11003/2019 E CLASSIFICAÇÃO MÍNIMA OBTIDA EM 2B, CONFORME ASTM D3359/2017;
7. LAUDO OU RELATÓRIO DE ENSAIO EMITIDO POR LABORATÓRIO ACREDITADO PELO INMETRO DE NO MÍNIMO 980 HORAS DE AVALIAÇÃO, CONFORME A NORMA NBR 8096:1983 – MATERIAL METÁLICO REVESTIDO E NÃO REVESTIDO – CORROSÃO POR EXPOSIÇÃO AO DIÓXIDO DE ENXOFRE;
8. LAUDO OU RELATÓRIO DE ENSAIO EMITIDO POR LABORATÓRIO ACREDITADO PELO INMETRO, CONFORME ASTM D3363:2005 – AVALIAÇÃO DA DUREZA AO LÁPIS;
9. LAUDO OU RELATÓRIO DE ENSAIO EMITIDO POR LABORATÓRIO ACREDITADO PELO INMETRO, PARA VERIFICAÇÃO DA BRILHO DA SUPERFÍCIE, CONFORME ASTM D523:2014;
10. LAUDO OU RELATÓRIO DE ENSAIO DE DETERMINAÇÃO DA FLEXIBILIDADE POR MANDRIL CÔNICO, CONFORME NBR 10545:2014;
11. LAUDO OU RELATÓRIO DE AVALIAÇÃO DA RESISTÊNCIA DE REVESTIMENTO ORGÂNICO AOS EFEITOS DA DEFORMAÇÃO RÁPIDA;

12. CERTIFICADO DE CONFORMIDADE COM A ABNT NBR 16332/2014 – MÓVEIS DE MADEIRA
– FITA BORDA E SUAS APLICAÇÕES;
13. GARANTIA DE 05 (CINCO) ANOS.

44 - MESA REUNIÃO 3000 X 1200 X 740 MM



45-APARADOR RETO PÉ U MEDINDO 1800 X 450 X 750MM

Constituída de tampo em MDP de 18 mm de espessura, revestida em laminado melâmínico de baixa pressão texturizado em ambas as faces da cor nogal, borda de PP de 0,7 mm de espessura, colada a quente pelo sistema holt-melt. Fixada à estrutura por parafuso. 04 pés de MDP de 50x50 mm de espessura, revestido em laminado melâmínico de baixa pressão texturizado em ambas as faces da cor nogal, colada a quente pelo sistema holt-melt. 02 longarinas de MDP de 50x50mm de espessura revestida em laminado melâmínico de baixa pressão texturizado em ambas as faces da cor nogal. 04 travessas de MDP de 50x50mm de espessura revestida em laminado melâmínico de baixa pressão texturizado em ambas as faces da cor nogal. 01 prateleira fixada às laterais pelo sistema de cavilhas e minifix.

DOCUMENTOS:

1. FSC – CERTIFICADO DE CADEIA DE CUSTÓDIA;
2. GARANTIA DO FABRICANTE DE 05 (CINCO) ANOS

45 - APARADOR RETO PÉ U 1800 X 450 X 750 MM

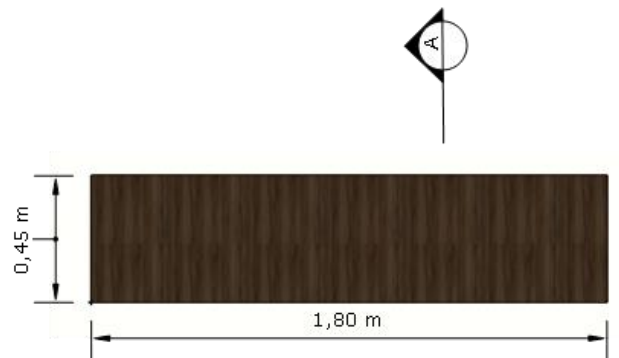

01 PLANTA BAIXA
ESCALA 1:20

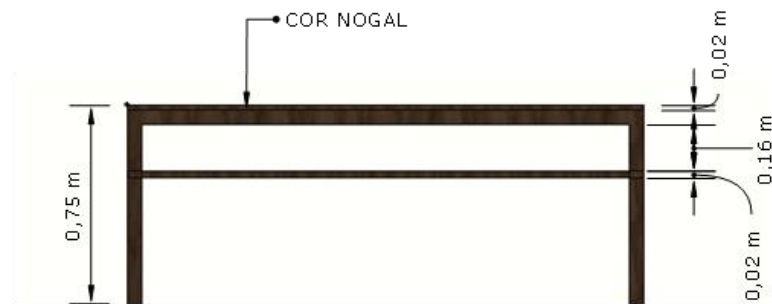

02 VISTA 01
ESCALA 1:20

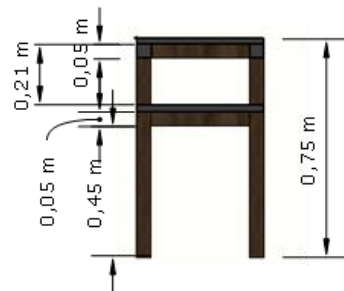

03 CORTE AA
ESCALA 1:20

46-MESA DE REUNIÃO FORMATO FERRADURA MEDINDO 5850X4200X750MM(LXPXA)

Tampo constituído em MDP de 25 mm de espessura, revestida em laminado melâmínico de baixa pressão texturizado em ambas as faces, borda que acompanha todo o contorno do tampo na cor nogal é de PP 3 mm e nas demais cores é de PS 3mm de espessura, colada a quente pelo sistema holt-melt, com raio mínimo de 2,5 mm. Tampo fixado às estruturas da mesa através de parafusos de aço e buchas metálicas. Painel frontal em madeira MDP de 15 mm de espessura, revestida em laminado melâmínico de baixa pressão texturizado em ambas as faces na cor nogal. Bordas horizontais com acabamento na cor nogal PP 0,7 mm e nas demais cores é de PS 0,7 mm de espessura, colada a quente pelo sistema holt-melt. Painel frontal fixado às estruturas laterais da mesa através de rebites de repuxo de aço, parafusos de aço e buchas metálicas. 28 – Pés laterais em tubo de aço carbono quadrado de 60x60mm nas patas e tubo de aço carbono retangular de 30x50mm na travessa superior, com espessura de 1,06mm, com 700mm de altura, possuindo chapas em aço carbono com espessura de 2mm fixadas através de solda MIG, as chapas possuem furação passante que permite a fixação dos tampos através de parafusos, presos diretamente na madeira. Longarina em tubo de aço carbono retangular de 30x50mm, com espessura de 1,06mm, fixada aos pés laterais através de parafusos máquina e porca sextavada. Todas as partes metálicas deverão receber um pré-tratamento por banho de fosfato de ferro spray poliamorfo multimetal e pintura eletrostática a pó com camada de 80 a 120 micras, e curada em estufa a 200°C. Pés metálicos com sapatas niveladoras em PVC rígido com diâmetro de 50mm, cuja função será contornar eventuais desníveis de piso. 01 – Caixa de tomada plástica em formato retangular com tampa basculante, medindo 135 mm de largura, 75 mm de profundidade e 155mm de altura, com recorte que possibilita a inclusão de até 02 tomadas, 01 RJs e 02 USB.

DOCUMENTOS:

1. FSC – CERTIFICADO DE CADEIA DE CUSTÓDIA;
2. GARANTIA DE 05 (CINCO) ANOS.

46 - MESA REUNIÃO 25 LUGARES FERRADURA 5850 X 4200 X 750MM

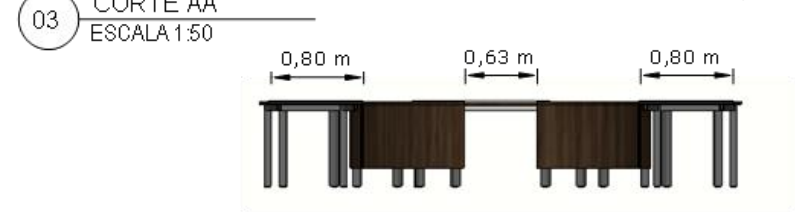
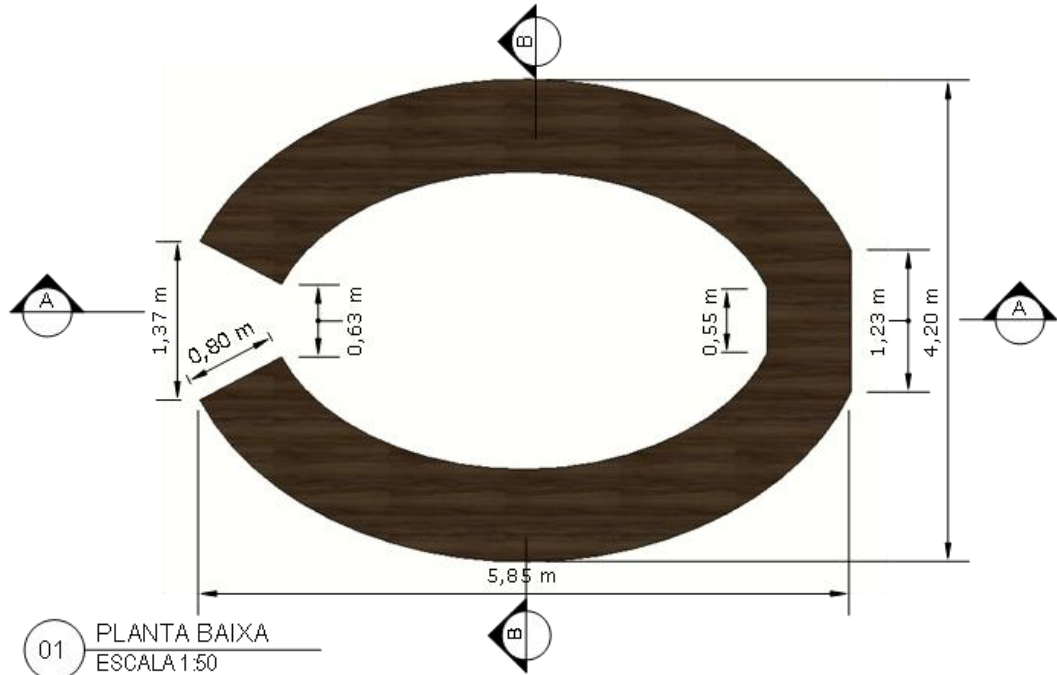

47-CADEIRA DE ESCRITÓRIO PRESIDENTE GIRATÓRIA EAMES BEST PRETO

Confeccionada em estrutura cromada e revestimento em PU, possui ajuste de altura e reclinável apenas pela estrutura do assento. Assento na cor preto medindo 460mm de comprimento e 480mm de largura. Altura do assento até o chão é regulável de 420mm até 520mm. Encosto de espaldar de 440mm de altura e largura 450mm. Altura até o chão regulável de 850mm até 950mm. Apoia braços fixo em estrutura cromada e PU medindo 380mm de comprimento. Modelo: Presidente Office Silver; referência: TL-CDE-11-1

DOCUMENTOS:

1.GARANTIA DO FABRICANTE DE 05 (CINCO) ANOS.

47-CADEIRA DE ESCRITÓRIO PRESIDENTE GIRATÓRIA EAMES BEST PRETO



48- CADEIRA DIRETOR FIXA INTERLOCUTOR ESTEIRINHA CHARLES EAMES CROMADA PRETO

Confeccionada com encosto e assento em PU e estrutura em aço cromado; apoia braços fixos em estrutura de aço cromado com revestimento em PU; Pés ski em aço cromado; Dimensões da cadeira de 540mm de largura, altura regulável de 860mm até 960mm e profundidade do assento de 470mm.

DOCUMENTOS:

1.GARANTIA DO FABRICANTE DE 05 (CINCO) ANOS.

48- CADEIRA DIRETOR FIXA INTERLOCUTOR ESTEIRINHA CHARLES EAMES CROMADA PRETO

