



NOTAS

- 1. PÓLEO: VERificar COM o PROJ. DE TERMOLOGIA...
2. CADA POLO DEVE SER IDENTIFICADO COM O NOME DO LOCAL...
3. CADA POLO DEVE TER AINDA UM CANTO DE SEGURANCA...
4. O PÓLEO DEVE SER IDENTIFICADO COM O NOME DO LOCAL...
5. O PÓLEO DEVE SER IDENTIFICADO COM O NOME DO LOCAL...
6. O PÓLEO DEVE SER IDENTIFICADO COM O NOME DO LOCAL...
7. O PÓLEO DEVE SER IDENTIFICADO COM O NOME DO LOCAL...
8. O PÓLEO DEVE SER IDENTIFICADO COM O NOME DO LOCAL...
9. O PÓLEO DEVE SER IDENTIFICADO COM O NOME DO LOCAL...
10. O PÓLEO DEVE SER IDENTIFICADO COM O NOME DO LOCAL...

QUADRO DE CARGAS - OBST

Table with columns for equipment type, power (KW), and voltage (KV). It lists various electrical loads and their corresponding technical specifications.

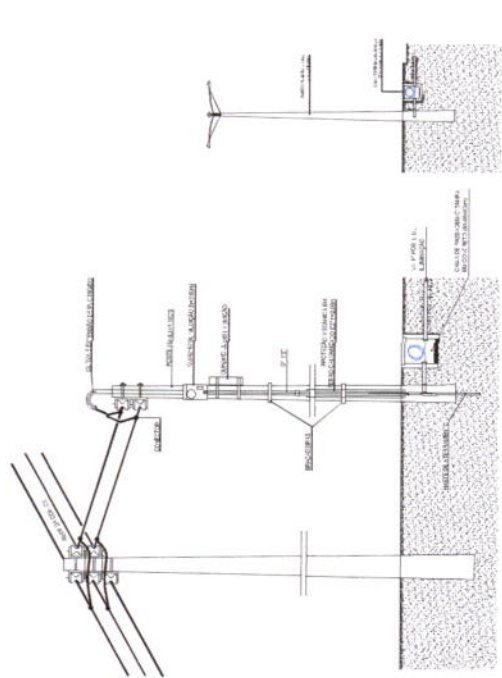

03) DETALHE POSTE CIRCULAR

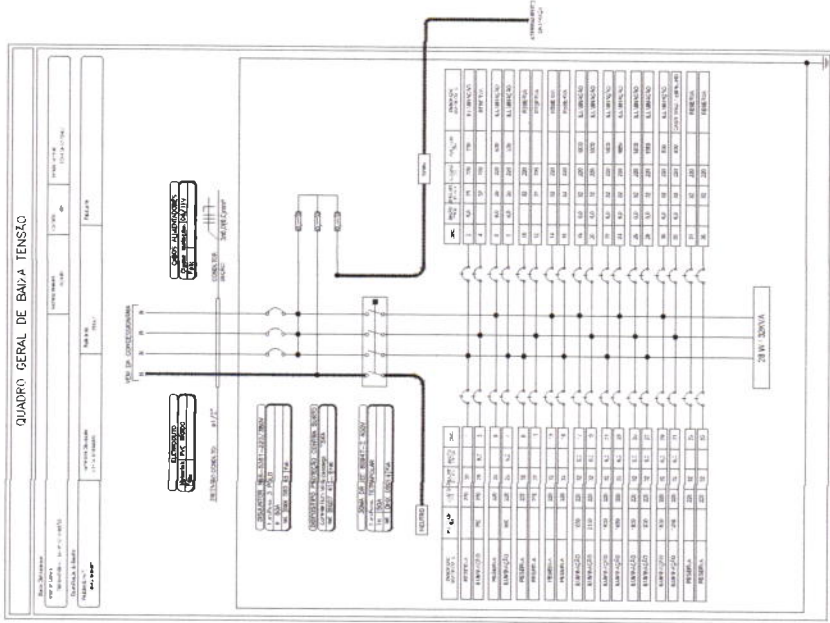

01) DIAGRAMA TRIFASAR

02) DETALHE ENTRADA DE SERVIÇO

1. O PÓLEO DEVE TER AINDA UM CANTO DE SEGURANCA...
2. O PÓLEO DEVE TER AINDA UM CANTO DE SEGURANCA...
3. O PÓLEO DEVE TER AINDA UM CANTO DE SEGURANCA...
4. O PÓLEO DEVE TER AINDA UM CANTO DE SEGURANCA...
5. O PÓLEO DEVE TER AINDA UM CANTO DE SEGURANCA...

04) DETALHE CAIXA DE ATERAMENTO

05) DETALHE LIGACAO DE HASTE COPPERWELD

Official stamp of the Prefeitura Municipal de Vila Rica, Comissao de Planejamento e Avaliacao, with handwritten number 557 and signature.

Project information block including the name 'GEOPAC' and the company 'Geopac Engenharia e Projetos Ltda.' along with contact details.

LEGENDA INSTRUÇÕES ELETRICAS

Símbolo	Descrição
(Símbolo de Interruptor)	Interruptor de 20A/220V
(Símbolo de Luz)	Luz de 100W/220V
(Símbolo de Tomada)	Tomada de 220V/15A
(Símbolo de Fio)	Fio de 2,5mm²
(Símbolo de Fio)	Fio de 4,0mm²
(Símbolo de Fio)	Fio de 6,0mm²
(Símbolo de Fio)	Fio de 10,0mm²
(Símbolo de Fio)	Fio de 16,0mm²
(Símbolo de Fio)	Fio de 25,0mm²
(Símbolo de Fio)	Fio de 35,0mm²
(Símbolo de Fio)	Fio de 50,0mm²
(Símbolo de Fio)	Fio de 70,0mm²
(Símbolo de Fio)	Fio de 95,0mm²
(Símbolo de Fio)	Fio de 120,0mm²
(Símbolo de Fio)	Fio de 150,0mm²
(Símbolo de Fio)	Fio de 185,0mm²
(Símbolo de Fio)	Fio de 240,0mm²
(Símbolo de Fio)	Fio de 300,0mm²
(Símbolo de Fio)	Fio de 370,0mm²
(Símbolo de Fio)	Fio de 450,0mm²
(Símbolo de Fio)	Fio de 540,0mm²
(Símbolo de Fio)	Fio de 630,0mm²
(Símbolo de Fio)	Fio de 720,0mm²
(Símbolo de Fio)	Fio de 810,0mm²
(Símbolo de Fio)	Fio de 900,0mm²
(Símbolo de Fio)	Fio de 1000,0mm²

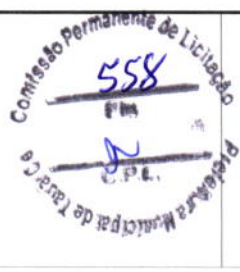

<p>GEOPAC Engenharia Civil, S/A Av. Francisco de Sá, 100 13.180-000 - Tatuá, SP</p>	<p>Comissão de Preço Fixado em Ocorrência Processo nº 001/2023 Edital nº 001/2023</p>
<p>13 - Preço Fixado em Ocorrência 14 - Preço Fixado em Ocorrência 15 - Preço Fixado em Ocorrência</p>	<p>16 - Preço Fixado em Ocorrência 17 - Preço Fixado em Ocorrência 18 - Preço Fixado em Ocorrência</p>

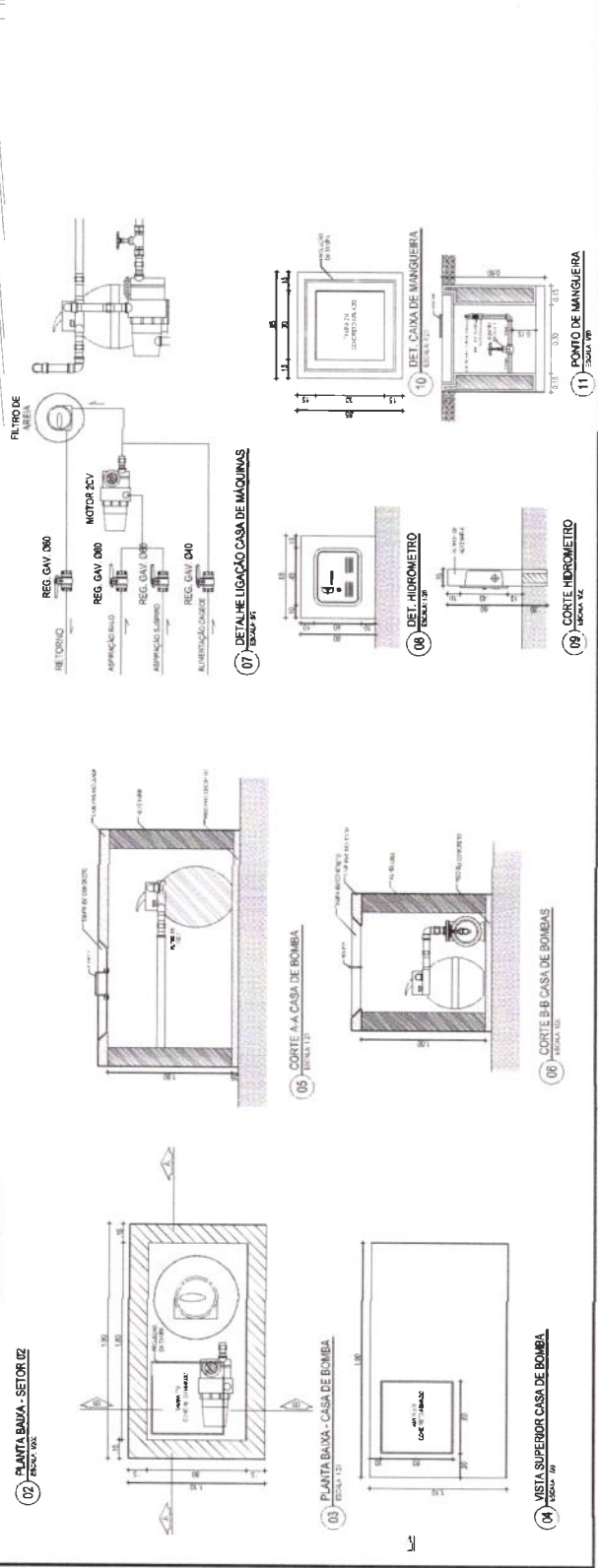
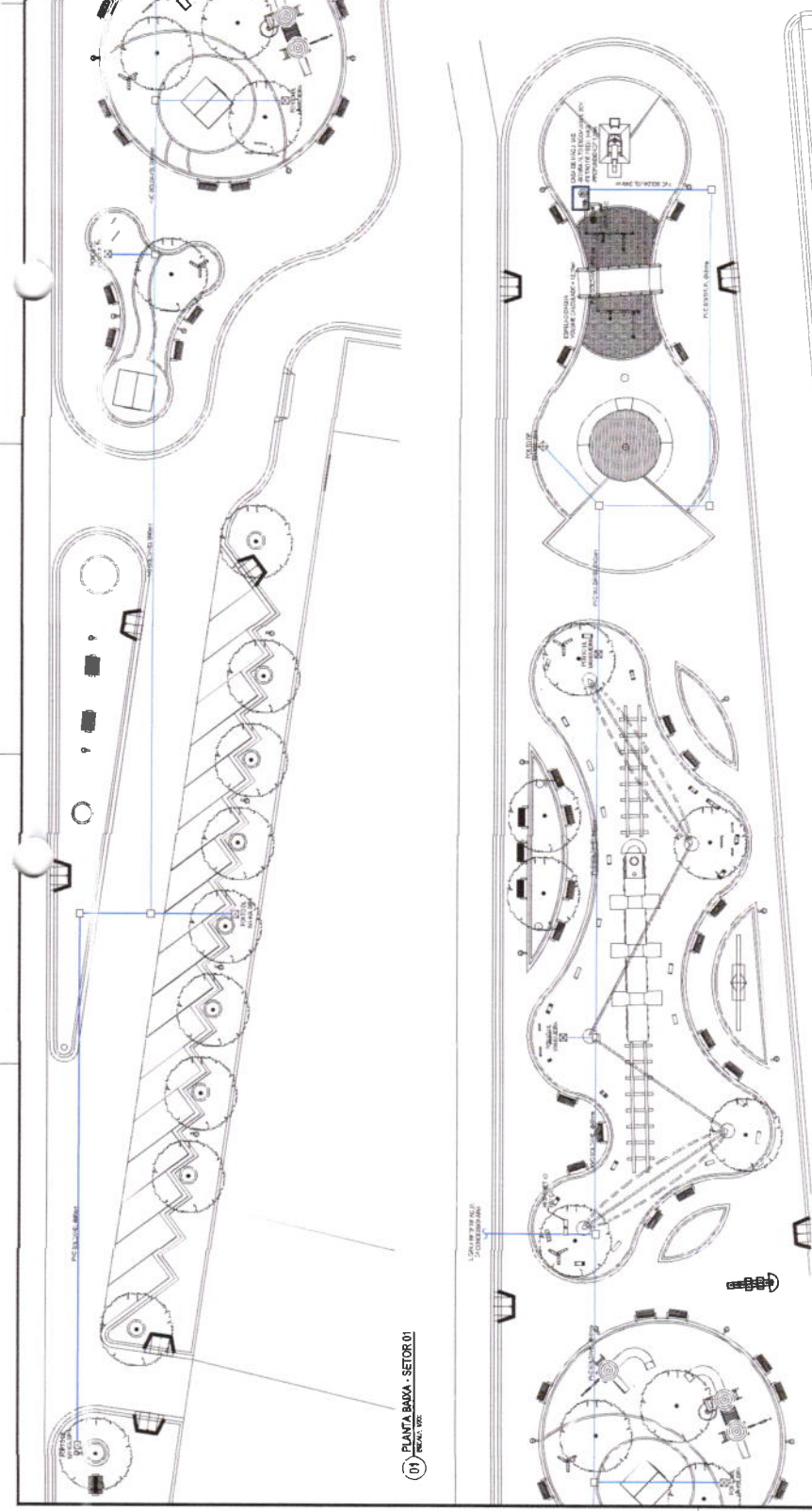

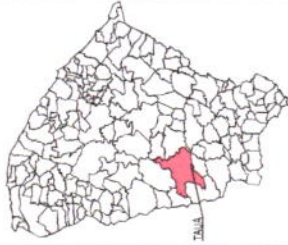

LEGENDA

- PUNTO DE NIVEL
- 40 m
- TERRENO MUNICIPAL, RESERVA LINGÜÍSTICA
- TERRENO PRIVADO - PREDIO LINGÜÍSTICO
- MUR
- CERRA
- ESCALERA
- P.O. - JARDÍN

NOTAS

Datos Verticales - Anticipo
 Sistema de Coordenadas - SIGCOP (PROYECTA)
 Proyección Universal de Mercator (UTM) - Zona 16E

01 TOPOGRAFIA

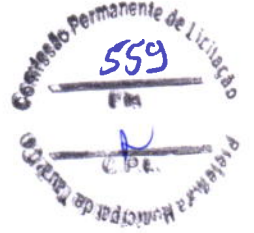
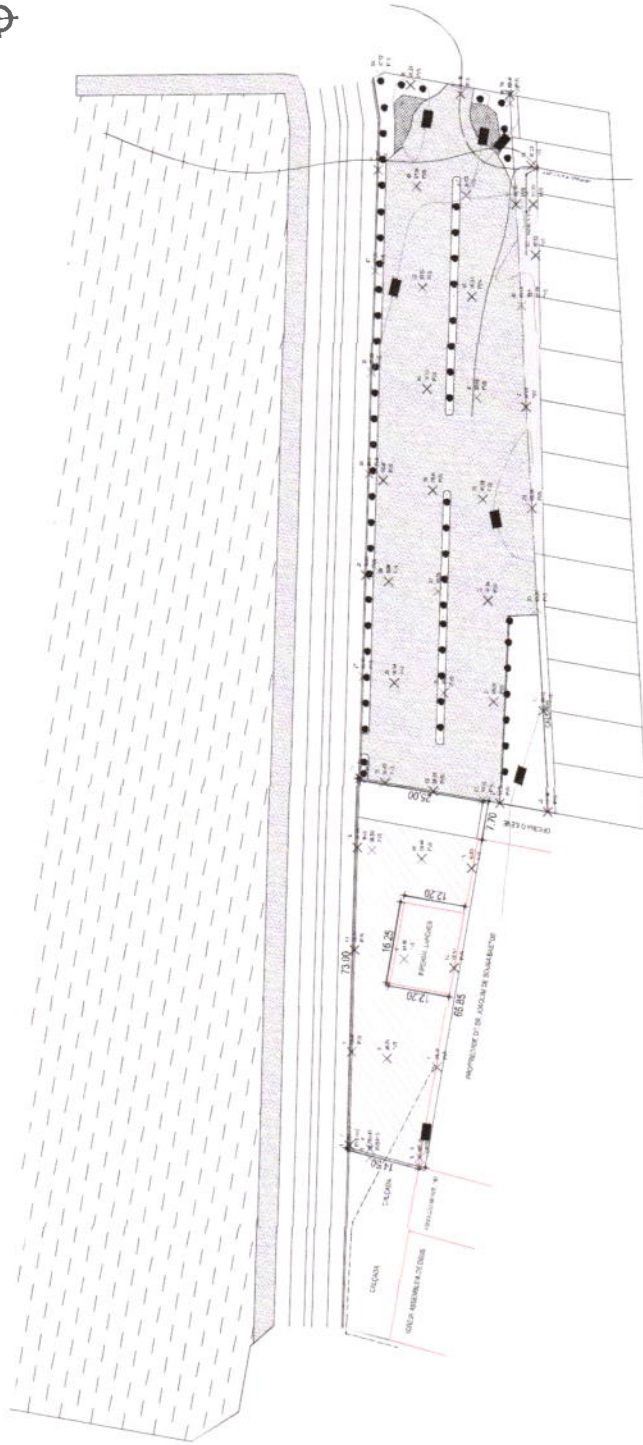

GEOPAC
 GEOPAC S.R.L.
 CARRERA 10 N° 12111111111111
 P.O. BOX 10000
 PUEBLO NUEVO, GUAYAMA, P.R. 00981

MUNICIPALIDAD DE YALA
 COMITÉ PERMANENTE DE LICITACIONES
 P.O. BOX 10000
 PUEBLO NUEVO, GUAYAMA, P.R. 00981

PROYECTO	0115
FECHA	11/11/11
ESTADO	001
PROYECTANTE	GEOPAC S.R.L.

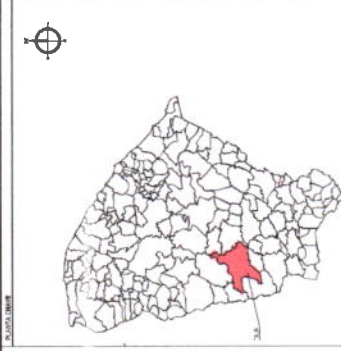

2. MAPA DA CIDADE DE TAUBATÉ (MUNICÍPIO) EM 1:25.000 (CENSO 2010) - PROPOSTA DE INTERVENÇÃO URBANÍSTICA

- LEGENDA**
- LINHA SINALIZADA
 - REDE ALIMENTAR LOCAL (TRÊS)
 - EMBARRAZADOS
 - VEDADO
 - PROJ. VEDADO (MTC)
 - Área 700

USINA TRATAMENTO E ABASTECIMENTO
 LEONARDO SALGUEIRO LIMA
 RESPONSÁVEL TÉCNICO
 AT: 19352-0100

GEOPAC
 GEOPAC CONSULTORIA E SERVIÇOS S/A
 PREFEITURA MUNICIPAL DE TAUBATÉ
 ENDERECO: ESTADÃO DA CRIANÇA
 PROJETO DE URBANIZAÇÃO
 PROJETO DE URBANIZAÇÃO
 PLANTA DE LOCALIZAÇÃO

AT: 19352-0100
 ENDERECO: ESTADÃO DA CRIANÇA
 PROJETO DE URBANIZAÇÃO
 PROJETO DE URBANIZAÇÃO
 PLANTA DE LOCALIZAÇÃO
 Nº. 10183
 RETORNO: _____
 INSCRIÇÃO: _____
 TÍTULO: _____

Comissão Permanente de Licitação
 560
 FPM
 CPA
Prefeitura Municipal de Taubaté
 PLANTA DE LOCALIZAÇÃO
 01

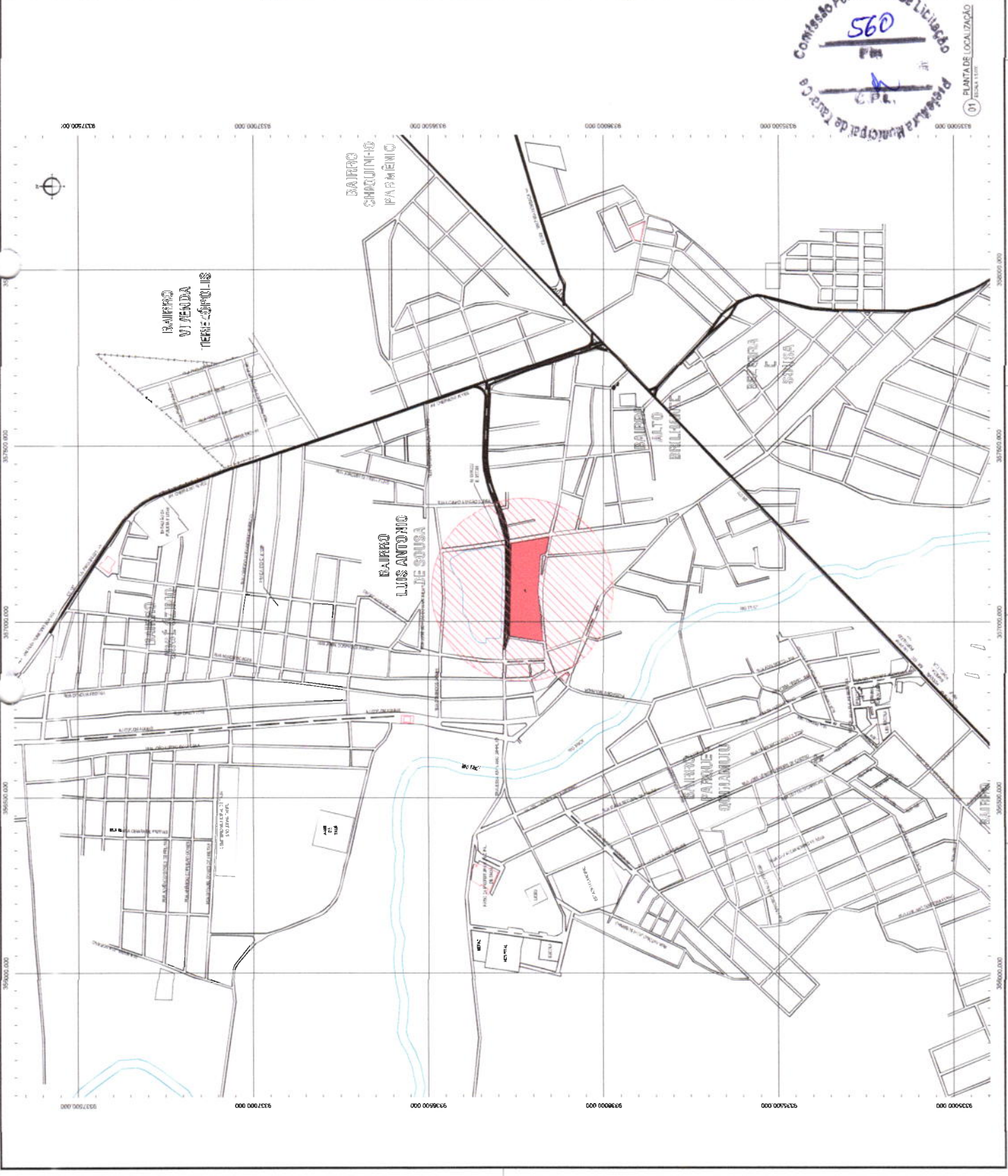

QUADRO DE ARMAÇURAS

DESCRIÇÃO	ACO	POSICÃO	BITOLA	QUANT.	COMP. UNIT. (CM)	COMP. UNIT. (CM)	COMP. UNIT. (CM)	COMP. UNIT. (CM)	TOTAL (CM)
SAPATAS DA COBERTA TENCIONADA	50	N1	10	80	120.00	120.00	120.00	120.00	10.320.00
	50	N2	10	44	223.00	223.00	223.00	223.00	9.812.00
SAPATAS DOS BONECOS	50	N1	8	8	78.00	78.00	78.00	78.00	468.00
	50	N2	8	5	88.00	88.00	88.00	88.00	440.00

DESCRIÇÃO	ACO	BITOLA	COMP. UNIT. (M)	COEF. (M/M ²)	PESO (KG)
SAPATAS DA COBERTA TENCIONADA	50	10	103.20	0.63	65.02
	50	10	98.12	0.63	61.82
SAPATAS DOS BONECOS	50	8	4.68	0.40	1.87
	50	8	4.40	0.40	1.78
TOTAL GERAL (KG) - AÇO CA-50					131.00

NOTAS

- 01 - COIAs E DIMENSões EM CENTIMETROS
- 02 - O PAISAMENTO DE ACABAMENTO DEBEM SER DEFEINIDOS ANTES DA EXECUçãO DA OBRA
- 03 - O PISO DE ACABAMENTO DEBEM SER DEFEINIDOS ANTES DA EXECUçãO DA OBRA
- 04 - O PISO DE ACABAMENTO DEBEM SER DEFEINIDOS ANTES DA EXECUçãO DA OBRA
- 05 - O PISO DE ACABAMENTO DEBEM SER DEFEINIDOS ANTES DA EXECUçãO DA OBRA
- 06 - O PISO DE ACABAMENTO DEBEM SER DEFEINIDOS ANTES DA EXECUçãO DA OBRA
- 07 - O PISO DE ACABAMENTO DEBEM SER DEFEINIDOS ANTES DA EXECUçãO DA OBRA
- 08 - O PISO DE ACABAMENTO DEBEM SER DEFEINIDOS ANTES DA EXECUçãO DA OBRA
- 09 - O PISO DE ACABAMENTO DEBEM SER DEFEINIDOS ANTES DA EXECUçãO DA OBRA
- 10 - O PISO DE ACABAMENTO DEBEM SER DEFEINIDOS ANTES DA EXECUçãO DA OBRA
- 11 - O PISO DE ACABAMENTO DEBEM SER DEFEINIDOS ANTES DA EXECUçãO DA OBRA
- 12 - O PISO DE ACABAMENTO DEBEM SER DEFEINIDOS ANTES DA EXECUçãO DA OBRA
- 13 - O PISO DE ACABAMENTO DEBEM SER DEFEINIDOS ANTES DA EXECUçãO DA OBRA
- 14 - O PISO DE ACABAMENTO DEBEM SER DEFEINIDOS ANTES DA EXECUçãO DA OBRA
- 15 - O PISO DE ACABAMENTO DEBEM SER DEFEINIDOS ANTES DA EXECUçãO DA OBRA
- 16 - O PISO DE ACABAMENTO DEBEM SER DEFEINIDOS ANTES DA EXECUçãO DA OBRA
- 17 - O PISO DE ACABAMENTO DEBEM SER DEFEINIDOS ANTES DA EXECUçãO DA OBRA
- 18 - O PISO DE ACABAMENTO DEBEM SER DEFEINIDOS ANTES DA EXECUçãO DA OBRA
- 19 - O PISO DE ACABAMENTO DEBEM SER DEFEINIDOS ANTES DA EXECUçãO DA OBRA
- 20 - O PISO DE ACABAMENTO DEBEM SER DEFEINIDOS ANTES DA EXECUçãO DA OBRA

ASSINATURAS E APROVAÇÃO

PROJETA
LEONARDO SILVEIRA LIMA
ENGENHEIRO CIVIL - RNP 000191907

APROVAÇÃO



PREFEITURA MUNICIPAL DE TAUÁ

PRACA ESTAÇÃO DA CRIANÇA
PROJETO DE URBANIZAÇÃO
PROJETO DE URBANIZAÇÃO

DATA DE EMISSÃO	01/01
DATA DE RECEBIMENTO	AGOSTO/2021
INDICADA	TAUÁ

FUNDAÇÃO - COBERTA / PALCO

1:4
CONCRETO 0,80 m³/SAPATA
FORMA 1,24 m²/SAPATA

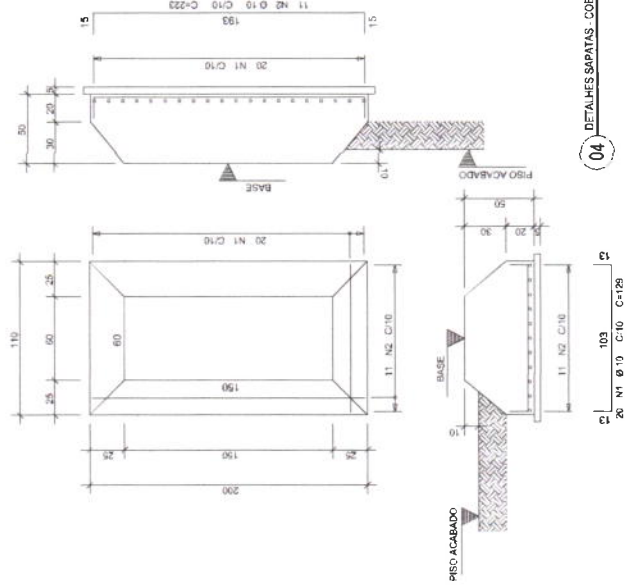

04 - DETALHES SAPATAS - COBERTA

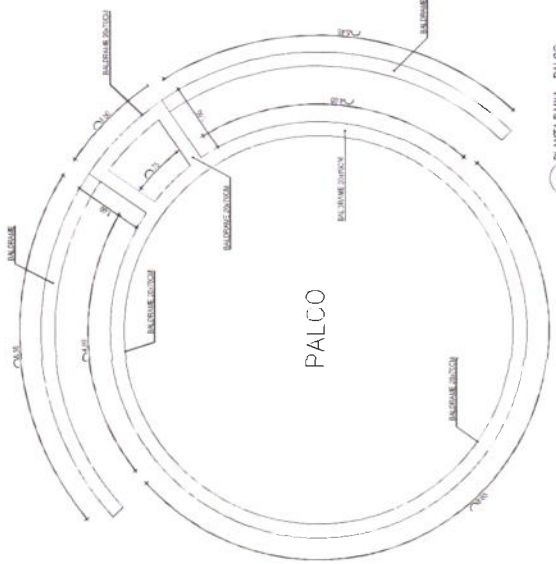

03 - PLANTA BAIXA - PALCO

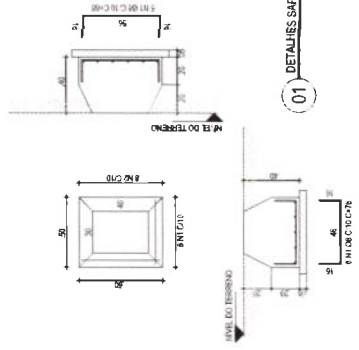

01 - DETALHES SAPATAS - BONECOS



02 - CORTE - PALCO

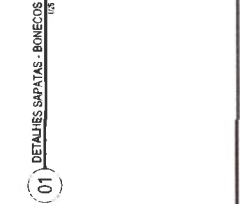

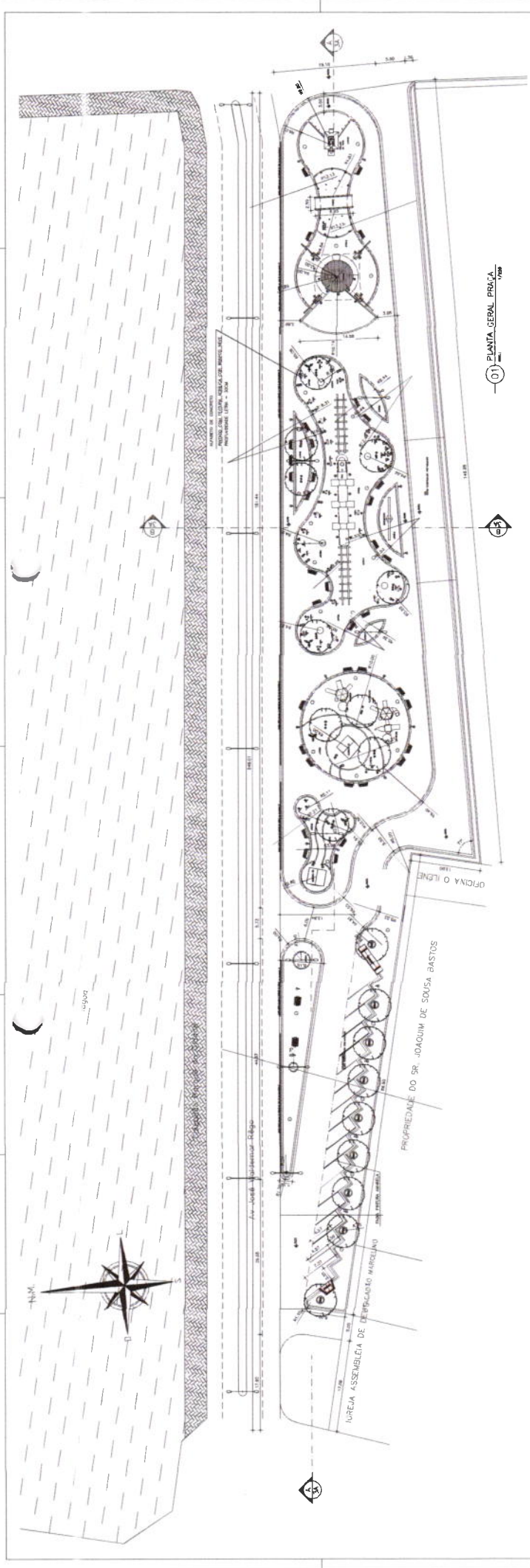

01 PLANTA GERAL PRAÇA
1/750

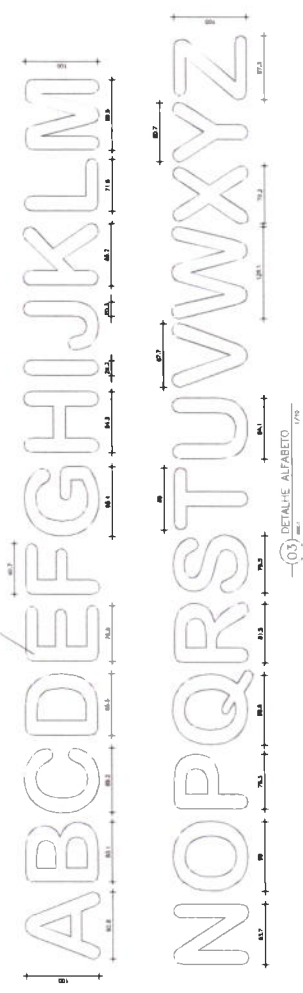

03 DETALHE ALFABETO
1/750

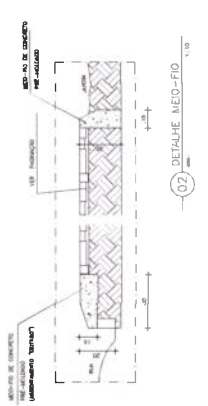

07 DETALHE MED-FIO
1/10

ASSINATURAS E APROVAÇÃO	
	PROF. PLANEJ.
LEONARDO SILVEIRA LIMA ENGENHEIRO CIVIL - RFP 2019/01047	
GEO PAC	
PREFEITURA MUNICIPAL DE TAUA	
PRACA ESTACAO DA CRUZA	
PROJETO DE URBANIZACAO	
PROJETO DE URBANIZACAO	
PLANTA SIGLA GERAL	
PROJETO	01/19
DATA	19/09/2021
PROJETO	AV. JOSE HILDEBRANDO TAUACE
PROJETO	TAUA

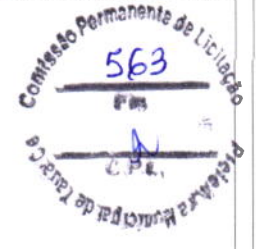

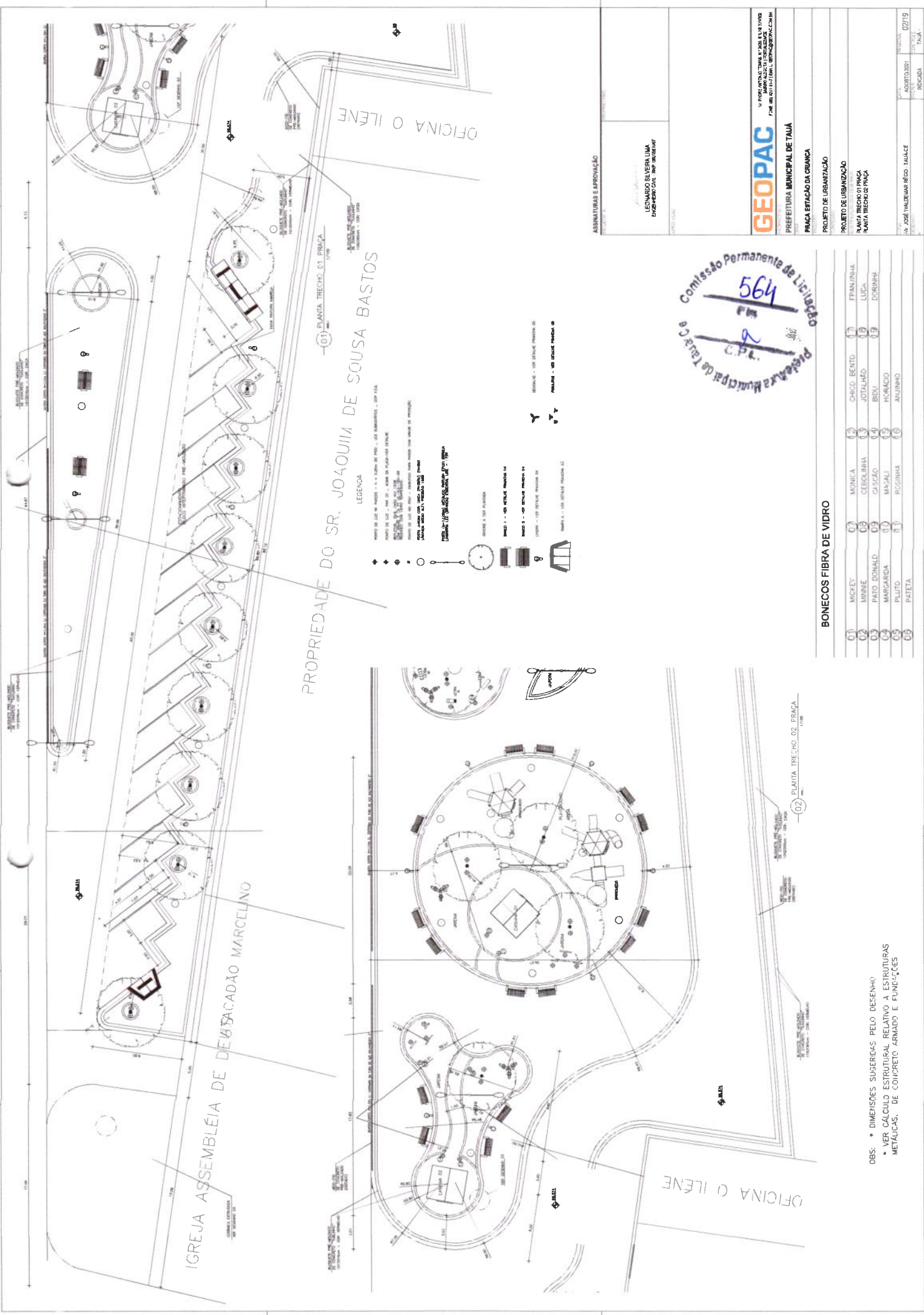

ASSINATURAS E APROVAÇÃO

LEONARDO SILVEIRA LIMA
ENGENHEIRO CIVIL, RFP 0201881047

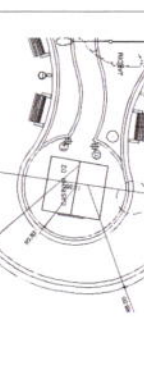

PREFEITURA MUNICIPAL DE TAJÁ
PRACA ESTACAO DA GUARUA
PROJETO DE URBANIZAÇÃO

PROJETO DE URBANIZAÇÃO
PRACA ESTACAO DA GUARUA

PROJETO DE URBANIZAÇÃO
PRACA ESTACAO DA GUARUA

PROJETO DE URBANIZAÇÃO
PRACA ESTACAO DA GUARUA

PROJETO DE URBANIZAÇÃO
PRACA ESTACAO DA GUARUA

PROJETO DE URBANIZAÇÃO
PRACA ESTACAO DA GUARUA

PROJETO DE URBANIZAÇÃO
PRACA ESTACAO DA GUARUA

PROJETO DE URBANIZAÇÃO
PRACA ESTACAO DA GUARUA

PROJETO DE URBANIZAÇÃO
PRACA ESTACAO DA GUARUA

PROJETO DE URBANIZAÇÃO
PRACA ESTACAO DA GUARUA

PROJETO DE URBANIZAÇÃO
PRACA ESTACAO DA GUARUA

PROJETO DE URBANIZAÇÃO
PRACA ESTACAO DA GUARUA

PROJETO DE URBANIZAÇÃO
PRACA ESTACAO DA GUARUA

PROJETO DE URBANIZAÇÃO
PRACA ESTACAO DA GUARUA

PROJETO DE URBANIZAÇÃO
PRACA ESTACAO DA GUARUA

PROJETO DE URBANIZAÇÃO
PRACA ESTACAO DA GUARUA



BONECOS FIBRA DE VIDRO

01	MICKEY	07	MONICA	12	CHICO BENTO	17	FRANJINHA
02	MINNIE	08	CECILINHA	13	JOTALMAO	18	LUCA
03	PATO DONALD	09	CASCÃO	14	BIBU	19	DORINHA
04	MARGARIDA	10	MAZALI	15	HERACIO		
05	PLUTO	11	PEGUINHA	16	AUJUNHO		
06	PATEIA						

OBS: * DIMENSÕES SUGERIDAS PELO DESENHO
* VER CÁLCULO ESTRUTURAL RELATIVO A ESTRUTURAS METÁLICAS, DE CONCRETO ARMADO E FUNDAÇÕES

01 PLANTA TRECHO 01 PRACA

02 PLANTA TRECHO 02 PRACA

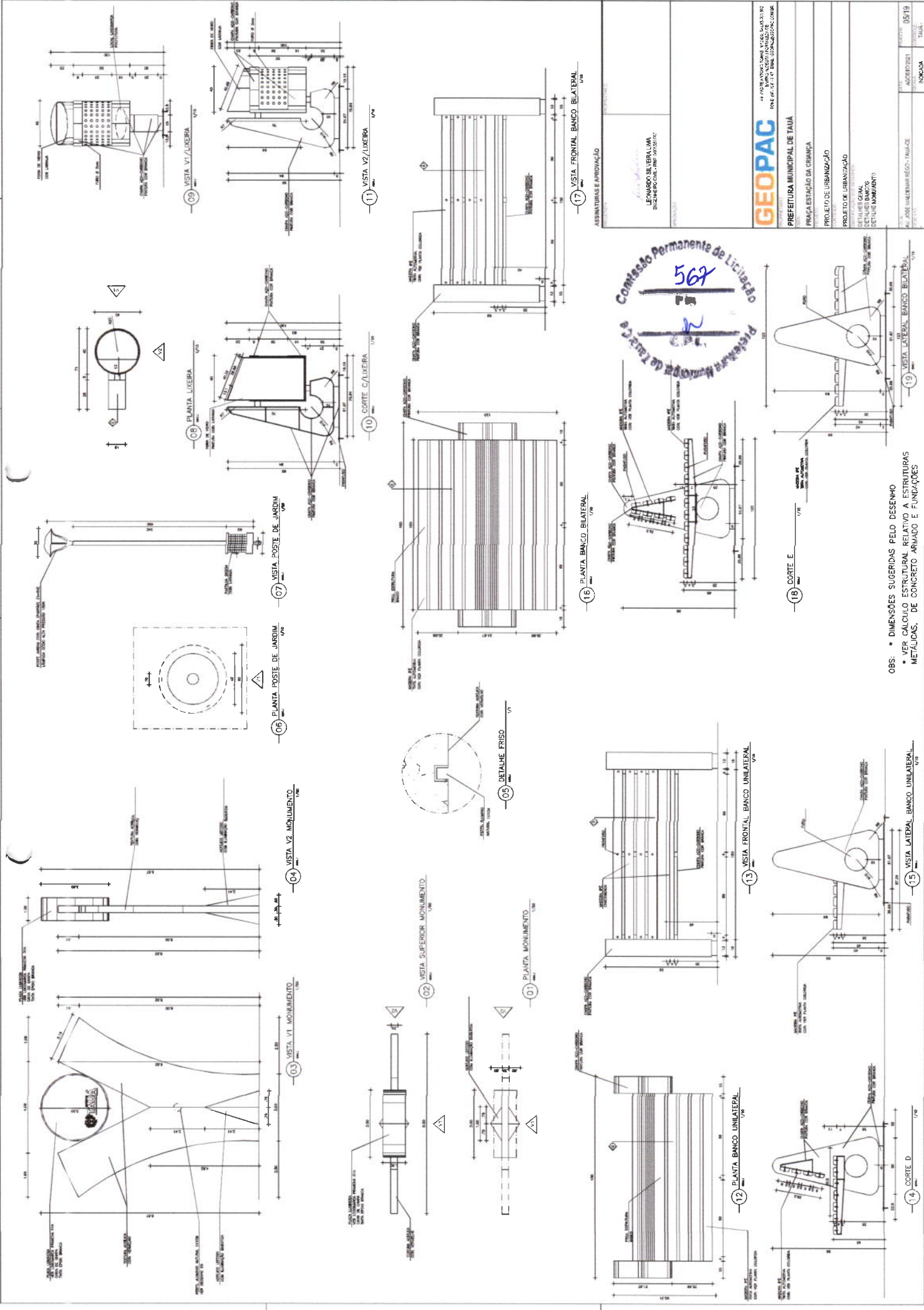

OBS: * DIMENSÕES SUGERIDAS PELO DESENHO
 * VER CÁLCULO ESTRUTURAL RELATIVO A ESTRUTURAS METÁLICAS, DE CONCRETO ARMADO E FUNDAÇÕES

44 7908 ANEXO 04 - 11/06/2010 Nº 0519/10 Nº 0519/10 Nº 1247/10 B.M. URBANIZACÃO COMAR	
GEO PAC	
PREFEITURA MUNICIPAL DE TAUAÍ PRAÇA ESTACÃO DA CRANCHA	
PROJETO DE URBANIZAÇÃO	
PROJETO DE URBANIZAÇÃO	
DETALHES DE BANCOS (DETALHE MONUMENTO)	
ARQUITETO: LEONARDO SILBERLIMA BRUNO FERREIRA DE ARAÚJO	PROJETISTA: LEONARDO SILBERLIMA BRUNO FERREIRA DE ARAÚJO
ASENTAR E APROVAÇÃO	Nº 0519/10 Nº 1247/10 B.M. URBANIZACÃO COMAR

Comissão Permanente de Licitação
567
Prefeitura Municipal de Taubaté

17 - VISTA FRONTAL BANCO BILATERAL
18 - CORTE E
19 - VISTA LATERAL BANCO BILATERAL
12 - PLANTA BANCO UNILATERAL
13 - VISTA FRONTAL BANCO UNILATERAL
14 - CORTE D
15 - VISTA LATERAL BANCO UNILATERAL

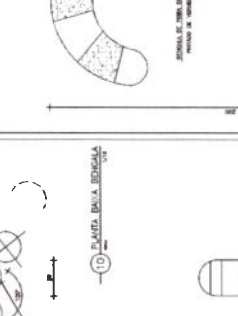
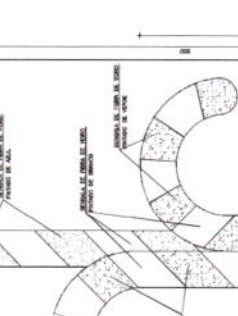
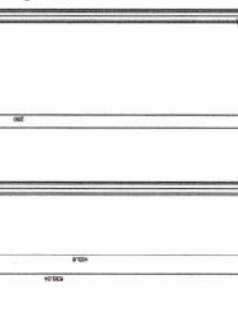
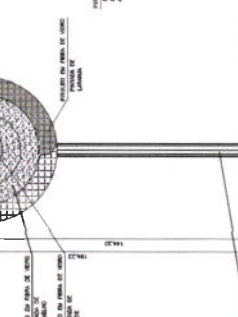
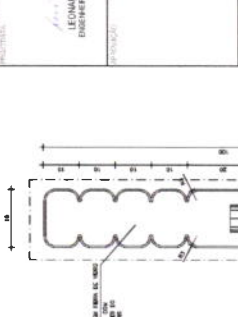
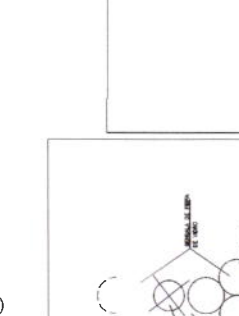
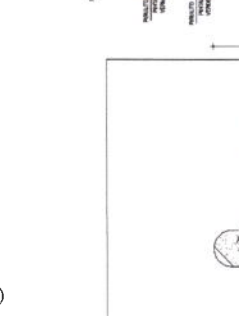
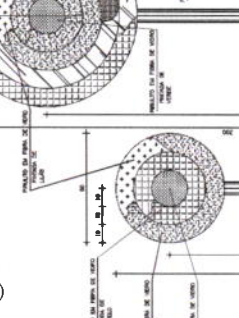
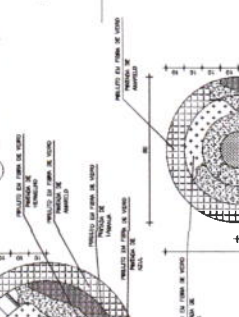
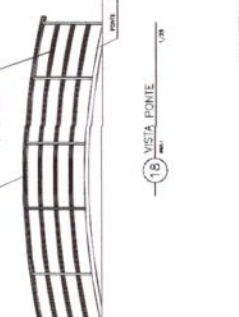
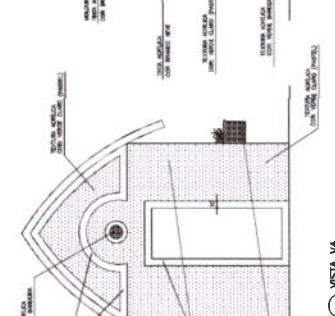
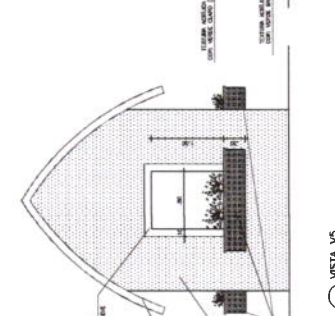
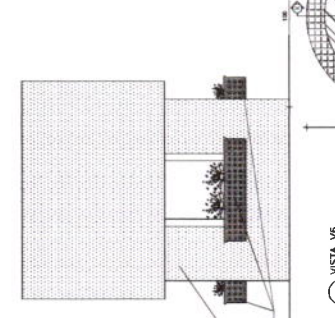
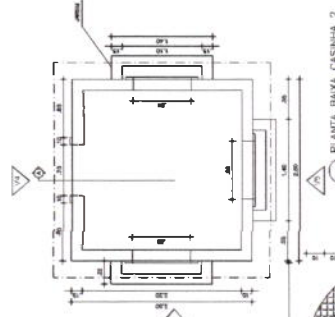
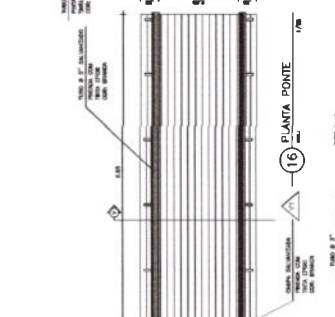
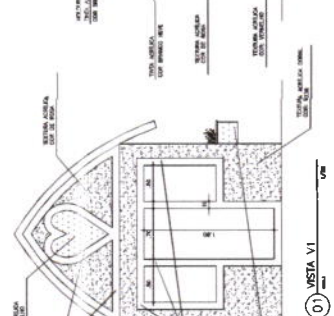
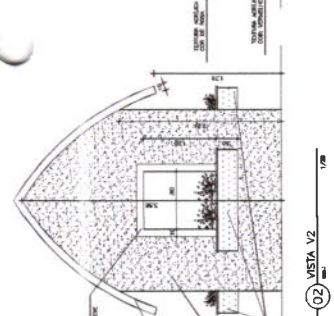
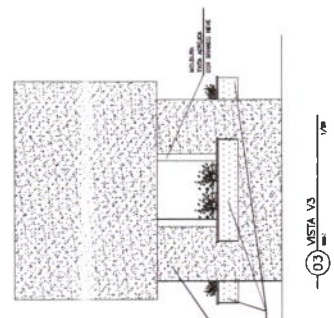
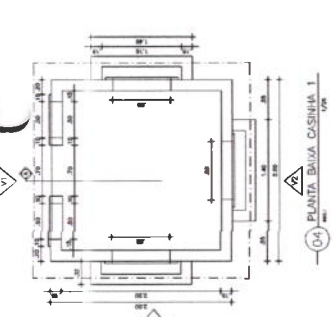
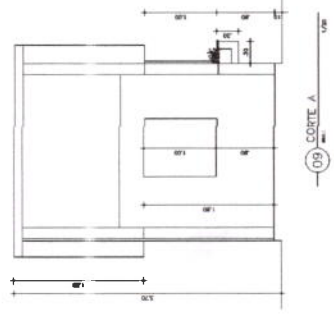

ASSINATURAS E APROVAÇÃO

LEONARDO DE MOURA LIMA
ENGENHEIRO CIVIL - RPP - INSCRITO Nº 10.123

GEOPAC

PREFEITURA MUNICIPAL DE TAJUA
PRACA ESTACAO DA CIMBRICA
PROJETO DE URBANIZACAO
DETALHES GERAIS
DETALHES CASINHAS
DETALHES PONTE

06/19
INDICAÇÃO
TAMPA

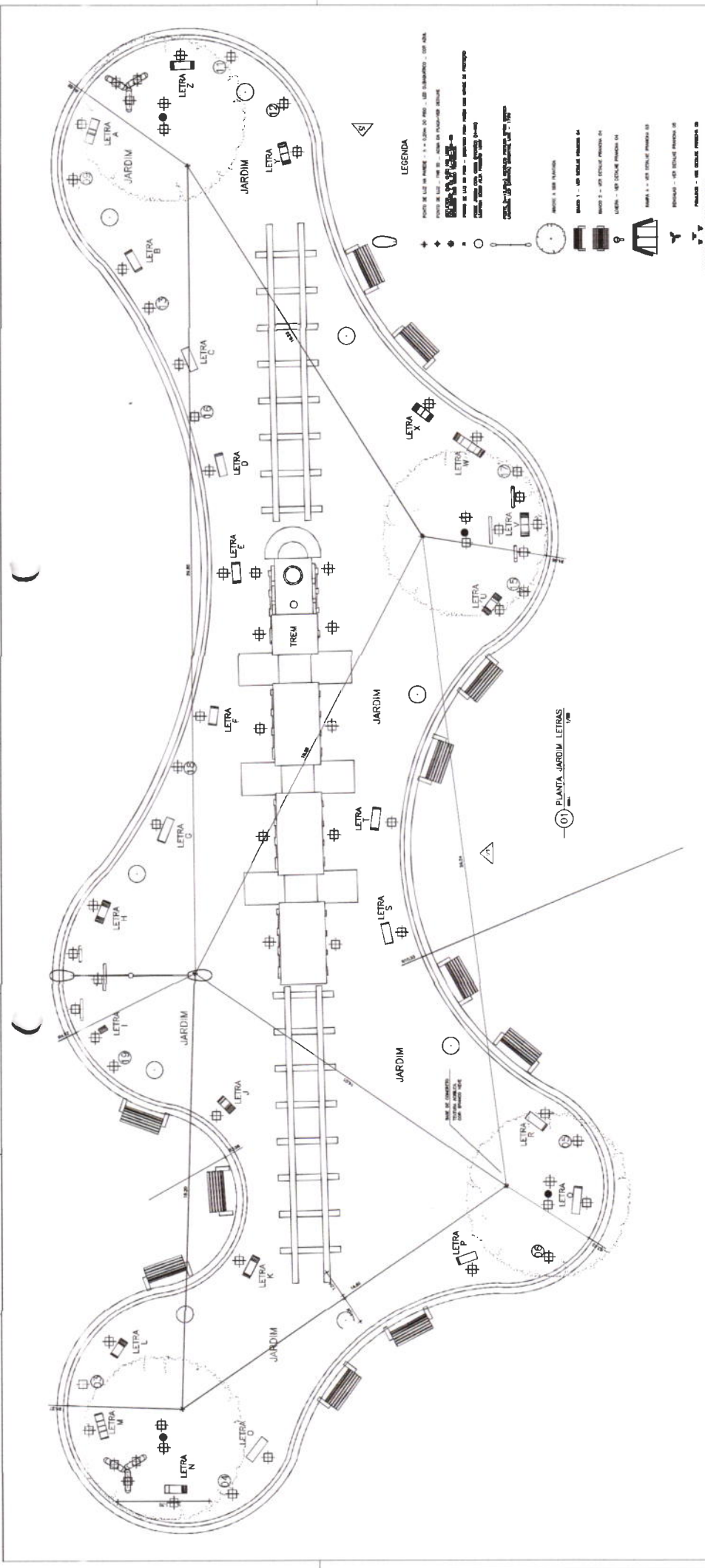

- LEGENDA**
- PIANO DE LUZ DO TUBO - 1 = CUBO DE FIO - 10 SUBSTRATO - 100 MMA
 - PIANO DE LUZ DO TUBO - 2 = CUBO DE FIO - 10 SUBSTRATO - 100 MMA
 - PIANO DE LUZ DO TUBO - 3 = CUBO DE FIO - 10 SUBSTRATO - 100 MMA
 - PIANO DE LUZ DO TUBO - 4 = CUBO DE FIO - 10 SUBSTRATO - 100 MMA
 - PIANO DE LUZ DO TUBO - 5 = CUBO DE FIO - 10 SUBSTRATO - 100 MMA
 - PIANO DE LUZ DO TUBO - 6 = CUBO DE FIO - 10 SUBSTRATO - 100 MMA
 - PIANO DE LUZ DO TUBO - 7 = CUBO DE FIO - 10 SUBSTRATO - 100 MMA
 - PIANO DE LUZ DO TUBO - 8 = CUBO DE FIO - 10 SUBSTRATO - 100 MMA
 - PIANO DE LUZ DO TUBO - 9 = CUBO DE FIO - 10 SUBSTRATO - 100 MMA
 - PIANO DE LUZ DO TUBO - 10 = CUBO DE FIO - 10 SUBSTRATO - 100 MMA
 - PIANO DE LUZ DO TUBO - 11 = CUBO DE FIO - 10 SUBSTRATO - 100 MMA
 - PIANO DE LUZ DO TUBO - 12 = CUBO DE FIO - 10 SUBSTRATO - 100 MMA
 - PIANO DE LUZ DO TUBO - 13 = CUBO DE FIO - 10 SUBSTRATO - 100 MMA
 - PIANO DE LUZ DO TUBO - 14 = CUBO DE FIO - 10 SUBSTRATO - 100 MMA
 - PIANO DE LUZ DO TUBO - 15 = CUBO DE FIO - 10 SUBSTRATO - 100 MMA
 - PIANO DE LUZ DO TUBO - 16 = CUBO DE FIO - 10 SUBSTRATO - 100 MMA
 - PIANO DE LUZ DO TUBO - 17 = CUBO DE FIO - 10 SUBSTRATO - 100 MMA
 - PIANO DE LUZ DO TUBO - 18 = CUBO DE FIO - 10 SUBSTRATO - 100 MMA
 - PIANO DE LUZ DO TUBO - 19 = CUBO DE FIO - 10 SUBSTRATO - 100 MMA
 - PIANO DE LUZ DO TUBO - 20 = CUBO DE FIO - 10 SUBSTRATO - 100 MMA

PROPRIETÁRIO:
LEONARDO SILVEIRA LIMA
 BREVETADO Nº 110/01970/2007

PROFESSOR:

PREFATURA MUNICIPAL DE TAUA

PRAÇA ESTAÇÃO DA CERÂMICA

PROJETO DE URBANIZAÇÃO

JARDIM LETRAS

PLANO DE URBANIZAÇÃO

Nº PROJETO	07/19
Nº MODULO	MODULO
TAUA, PAUL.	



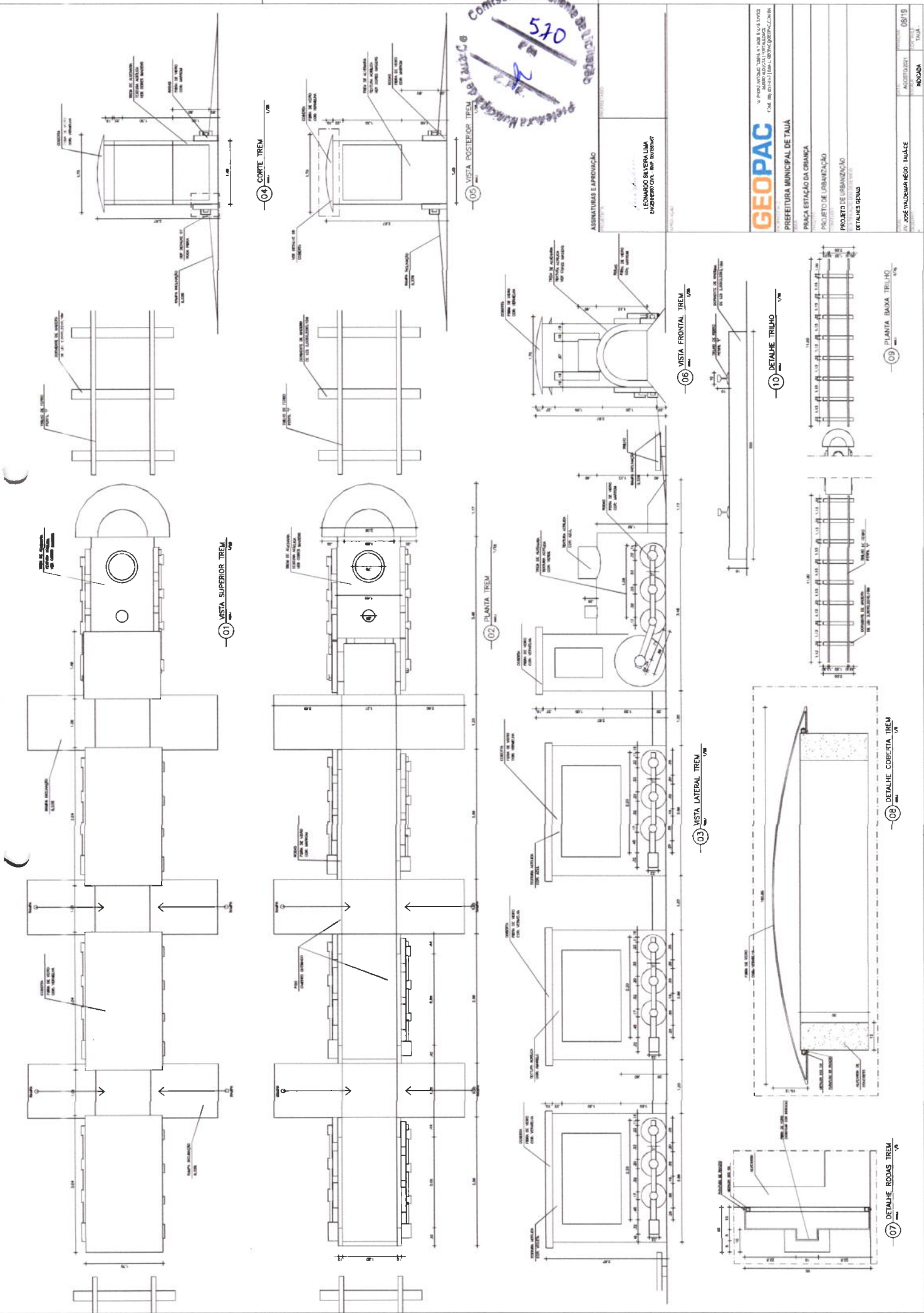

Comissão Permanente de Licitação
 570
 e/ta
 Prefeitura Municipal de Talcahuano

ASINISTIDAS E APROBADA
 LEONARDO SALVEIRA LIMA
 ENGENHEIRO CIVIL - RBR 045187-0

GEO PAC
 SERVIÇOS DE ENGENHARIA, ARQUITETURA E URBANISMO

PREFEITURA MUNICIPAL DE CRANIANÇA
 PROJETO DE URBANIZAÇÃO
 PROJETO DE URBANIZAÇÃO
 DETALHES SPANS

PROPOSTA Nº	08/19
ADJUDICATÁRIO	TAJACE
PROPOSTA Nº	08/19
PROPOSTA Nº	08/19

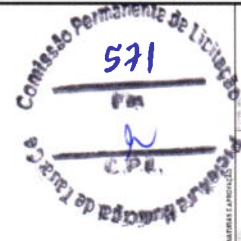

PREFEITURA MUNICIPAL DE ITAÓCA
 PROJETO DE ARBORIZAÇÃO
 PROJETO DE ARBORIZAÇÃO: PLANTÃO DE ARBORIZAÇÃO
 PLANTÃO Nº 03 DE 03/09

GEOPAC

Rua ...
 ...
 ...

...
 ...

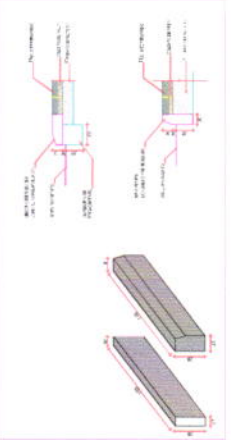
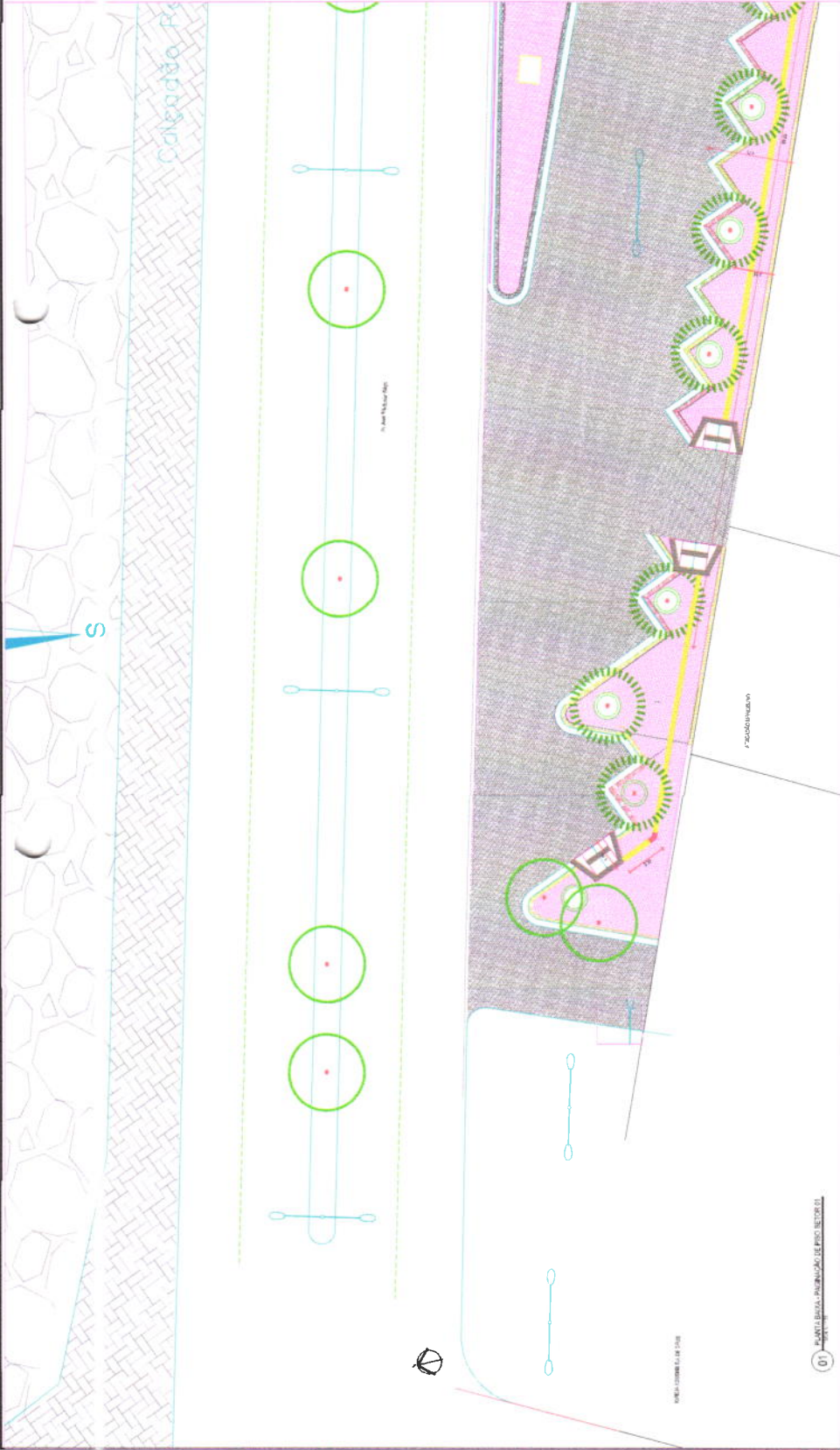

(04) DET. DA BANCA SOLTEIRA

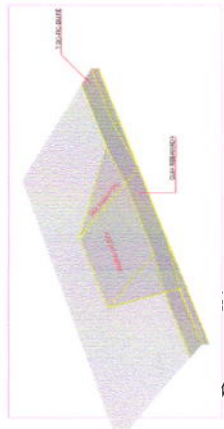

(05) DET. DA BANCA COLETIVA

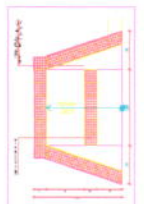

(06) DET. DA BANCA COLETIVA

TABELA DE EQUIPAMENTOS

INSCRIÇÃO	QUNT
A	01
B	01
C	01
D	01

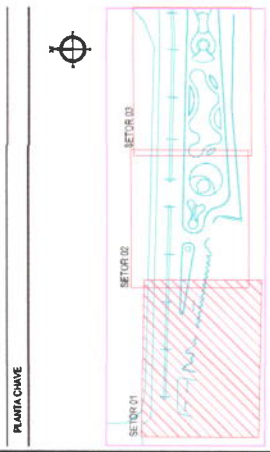

LEGENDA

- PLANTAS IDENTIFICADAS EM PLANTÃO DE ARBORIZAÇÃO
- PLANTAS A SEREM PLANTADAS NO LOCAL DE ARBORIZAÇÃO
- BLOCO IDENTIFICADO
- BLOCO IDENTIFICADO COM PLANTAS A SEREM PLANTADAS

...
 ...



(01) PLANTA BAIXA URBANIZAÇÃO SETOR III

TABELA DE EQUIPAMENTOS

INDICADOR	QUANT.
A - BLOCOS DE ESTACIONAMENTO DE BICICLETA (Módulo 1,00m x 0,50m)	40 UNIDADES
B - UTENSÍLIOS DE LIMPEZA (CANGARÁ)	20 UNIDADES
C - PAVIMENTO DE LIMPEZA	10 UNIDADES
D - PAVIMENTO DE LIMPEZA	20 UNIDADES

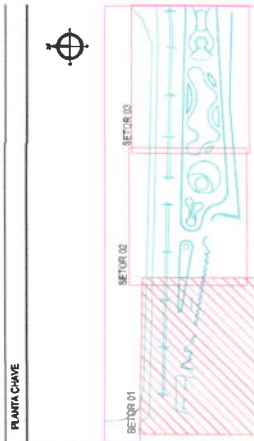

LEGENDA

	ÁREA DE ESTACIONAMENTO DE BICICLETA
	ÁREA DE ESTACIONAMENTO DE CARRO
	ÁREA DE ESTACIONAMENTO DE MOTOCICLETA
	ÁREA DE ESTACIONAMENTO DE CAMIONETA
	ÁREA DE ESTACIONAMENTO DE CAMION
	ÁREA DE ESTACIONAMENTO DE BICICLETA
	ÁREA DE ESTACIONAMENTO DE CARRO
	ÁREA DE ESTACIONAMENTO DE MOTOCICLETA
	ÁREA DE ESTACIONAMENTO DE CAMIONETA
	ÁREA DE ESTACIONAMENTO DE CAMION
	ÁREA DE ESTACIONAMENTO DE BICICLETA
	ÁREA DE ESTACIONAMENTO DE CARRO
	ÁREA DE ESTACIONAMENTO DE MOTOCICLETA
	ÁREA DE ESTACIONAMENTO DE CAMIONETA
	ÁREA DE ESTACIONAMENTO DE CAMION
	ÁREA DE ESTACIONAMENTO DE BICICLETA
	ÁREA DE ESTACIONAMENTO DE CARRO
	ÁREA DE ESTACIONAMENTO DE MOTOCICLETA
	ÁREA DE ESTACIONAMENTO DE CAMIONETA
	ÁREA DE ESTACIONAMENTO DE CAMION

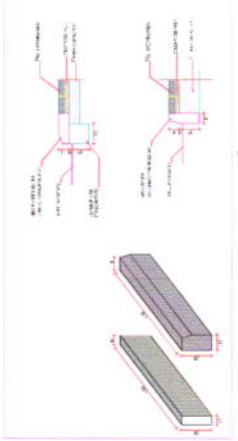

(04) DET. DO BLOCO DE ESTACIONAMENTO DE BICICLETA

(05) DET. DO BLOCO DE ESTACIONAMENTO DE CARRO

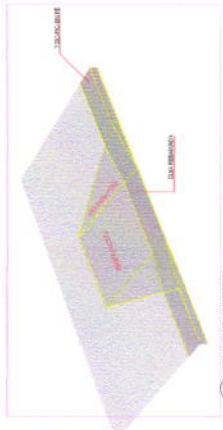

(06) DET. DA RAMPA DE SUBIDA

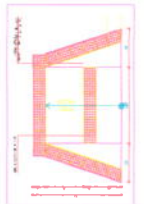

(07) DET. DA RAMPA DE DESCIDA

Comissão Permanente de Licitação
512
PREFEITURA MUNICIPAL DE TUBARÃO

PROPOSTA Nº 001/2024
EMPRESA: [Nome da Empresa]
CNPJ: [Número do CNPJ]
RUA: [Endereço]
Cidade: [Cidade] - SC, CEP: [CEP]

GEOPAC
PROPOSTA Nº 001/2024
EMPRESA: [Nome da Empresa]
CNPJ: [Número do CNPJ]
RUA: [Endereço]
Cidade: [Cidade] - SC, CEP: [CEP]

DATA: [Data]
HORAS: [Horas]
VALOR: [Valor]

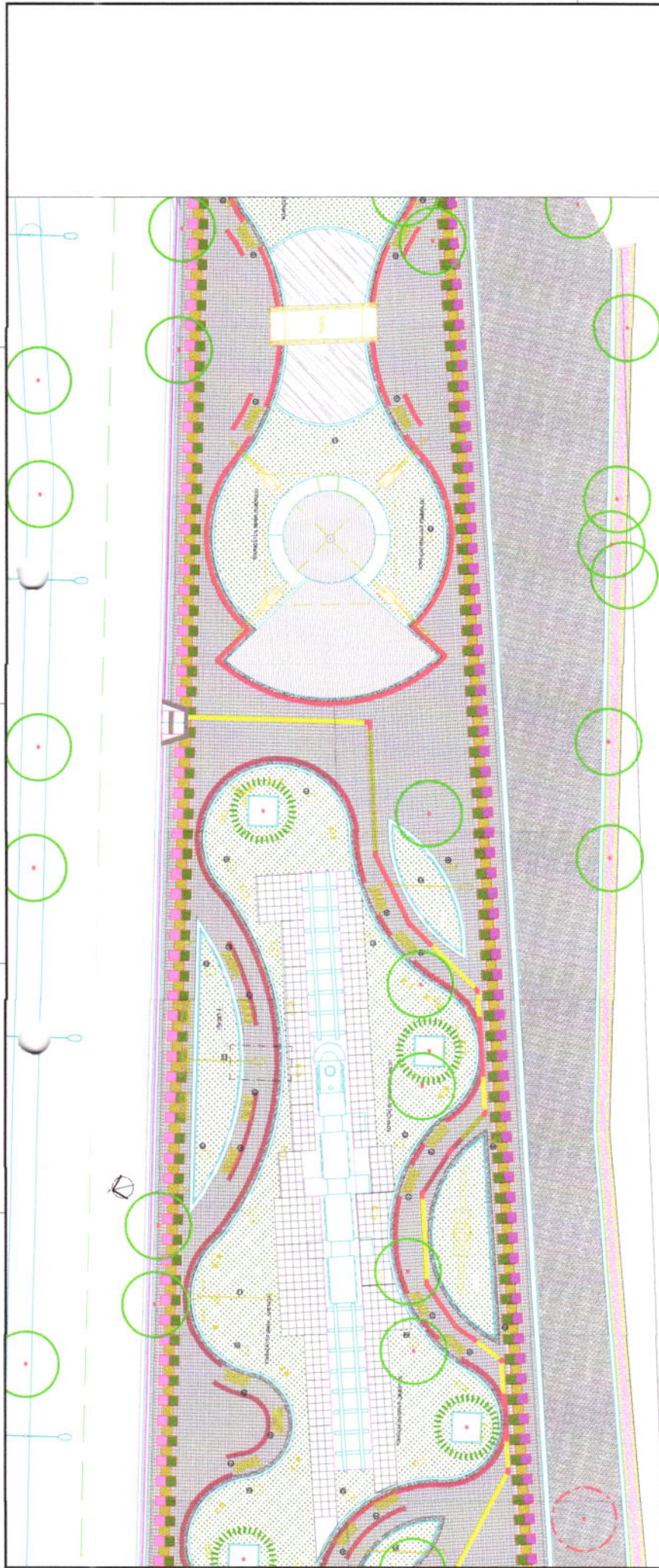

Comissão Permanente de Licitação
 Nº 536
 Prefeitura Municipal de Taubaté

ADMINISTRAÇÃO MUNICIPAL
 Nº 001/2018
 Nº 002/2018
 Nº 003/2018
 Nº 004/2018
 Nº 005/2018
 Nº 006/2018
 Nº 007/2018
 Nº 008/2018
 Nº 009/2018
 Nº 010/2018
 Nº 011/2018
 Nº 012/2018
 Nº 013/2018
 Nº 014/2018
 Nº 015/2018
 Nº 016/2018
 Nº 017/2018
 Nº 018/2018
 Nº 019/2018
 Nº 020/2018
 Nº 021/2018
 Nº 022/2018
 Nº 023/2018
 Nº 024/2018
 Nº 025/2018
 Nº 026/2018
 Nº 027/2018
 Nº 028/2018
 Nº 029/2018
 Nº 030/2018
 Nº 031/2018
 Nº 032/2018
 Nº 033/2018
 Nº 034/2018
 Nº 035/2018
 Nº 036/2018
 Nº 037/2018
 Nº 038/2018
 Nº 039/2018
 Nº 040/2018
 Nº 041/2018
 Nº 042/2018
 Nº 043/2018
 Nº 044/2018
 Nº 045/2018
 Nº 046/2018
 Nº 047/2018
 Nº 048/2018
 Nº 049/2018
 Nº 050/2018
 Nº 051/2018
 Nº 052/2018
 Nº 053/2018
 Nº 054/2018
 Nº 055/2018
 Nº 056/2018
 Nº 057/2018
 Nº 058/2018
 Nº 059/2018
 Nº 060/2018
 Nº 061/2018
 Nº 062/2018
 Nº 063/2018
 Nº 064/2018
 Nº 065/2018
 Nº 066/2018
 Nº 067/2018
 Nº 068/2018
 Nº 069/2018
 Nº 070/2018
 Nº 071/2018
 Nº 072/2018
 Nº 073/2018
 Nº 074/2018
 Nº 075/2018
 Nº 076/2018
 Nº 077/2018
 Nº 078/2018
 Nº 079/2018
 Nº 080/2018
 Nº 081/2018
 Nº 082/2018
 Nº 083/2018
 Nº 084/2018
 Nº 085/2018
 Nº 086/2018
 Nº 087/2018
 Nº 088/2018
 Nº 089/2018
 Nº 090/2018
 Nº 091/2018
 Nº 092/2018
 Nº 093/2018
 Nº 094/2018
 Nº 095/2018
 Nº 096/2018
 Nº 097/2018
 Nº 098/2018
 Nº 099/2018
 Nº 100/2018



TABELA DE EQUIPAMENTOS

QUANT	DESCRIÇÃO	QUANT
01	BARRA ENCRUAVADA Nº 10	1000
02	BARRA ENCRUAVADA Nº 12	1000
03	BARRA ENCRUAVADA Nº 14	1000
04	BARRA ENCRUAVADA Nº 16	1000
05	BARRA ENCRUAVADA Nº 18	1000
06	BARRA ENCRUAVADA Nº 20	1000
07	BARRA ENCRUAVADA Nº 22	1000
08	BARRA ENCRUAVADA Nº 24	1000
09	BARRA ENCRUAVADA Nº 26	1000
10	BARRA ENCRUAVADA Nº 28	1000
11	BARRA ENCRUAVADA Nº 30	1000
12	BARRA ENCRUAVADA Nº 32	1000
13	BARRA ENCRUAVADA Nº 34	1000
14	BARRA ENCRUAVADA Nº 36	1000
15	BARRA ENCRUAVADA Nº 38	1000
16	BARRA ENCRUAVADA Nº 40	1000
17	BARRA ENCRUAVADA Nº 42	1000
18	BARRA ENCRUAVADA Nº 44	1000
19	BARRA ENCRUAVADA Nº 46	1000
20	BARRA ENCRUAVADA Nº 48	1000
21	BARRA ENCRUAVADA Nº 50	1000
22	BARRA ENCRUAVADA Nº 52	1000
23	BARRA ENCRUAVADA Nº 54	1000
24	BARRA ENCRUAVADA Nº 56	1000
25	BARRA ENCRUAVADA Nº 58	1000
26	BARRA ENCRUAVADA Nº 60	1000
27	BARRA ENCRUAVADA Nº 62	1000
28	BARRA ENCRUAVADA Nº 64	1000
29	BARRA ENCRUAVADA Nº 66	1000
30	BARRA ENCRUAVADA Nº 68	1000
31	BARRA ENCRUAVADA Nº 70	1000
32	BARRA ENCRUAVADA Nº 72	1000
33	BARRA ENCRUAVADA Nº 74	1000
34	BARRA ENCRUAVADA Nº 76	1000
35	BARRA ENCRUAVADA Nº 78	1000
36	BARRA ENCRUAVADA Nº 80	1000
37	BARRA ENCRUAVADA Nº 82	1000
38	BARRA ENCRUAVADA Nº 84	1000
39	BARRA ENCRUAVADA Nº 86	1000
40	BARRA ENCRUAVADA Nº 88	1000
41	BARRA ENCRUAVADA Nº 90	1000
42	BARRA ENCRUAVADA Nº 92	1000
43	BARRA ENCRUAVADA Nº 94	1000
44	BARRA ENCRUAVADA Nº 96	1000
45	BARRA ENCRUAVADA Nº 98	1000
46	BARRA ENCRUAVADA Nº 100	1000

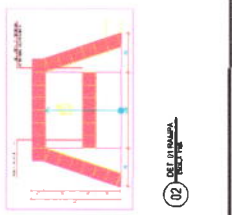
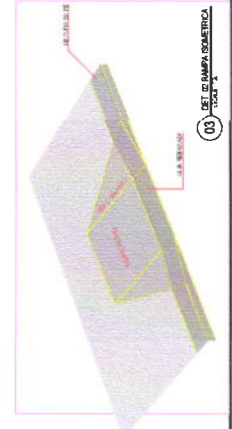
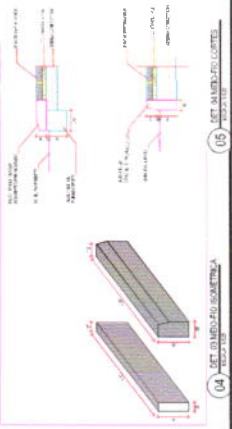
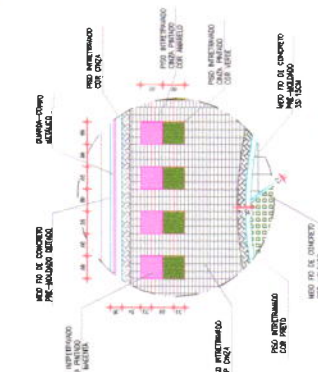
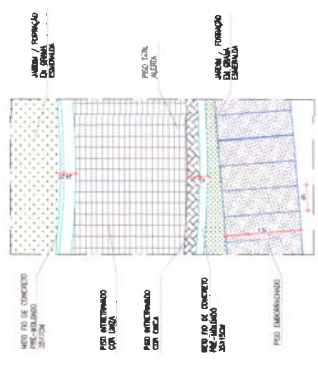
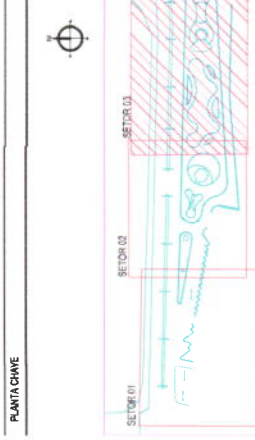

01 BARRA ENCRUAVADA Nº 10

02 DET. DE REDE D'ÁGUA

03 DET. DE AMPLAÇÃO GEOMÉTRICA

04 DET. DE REDE D'ÁGUA

05 DET. DE REDE D'ÁGUA

06 DET. DE PAVIMENTAÇÃO DE PISO

07 DET. DE CALDEAMENTO DE PISO

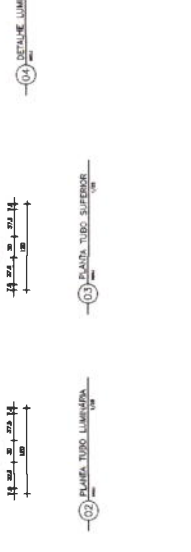
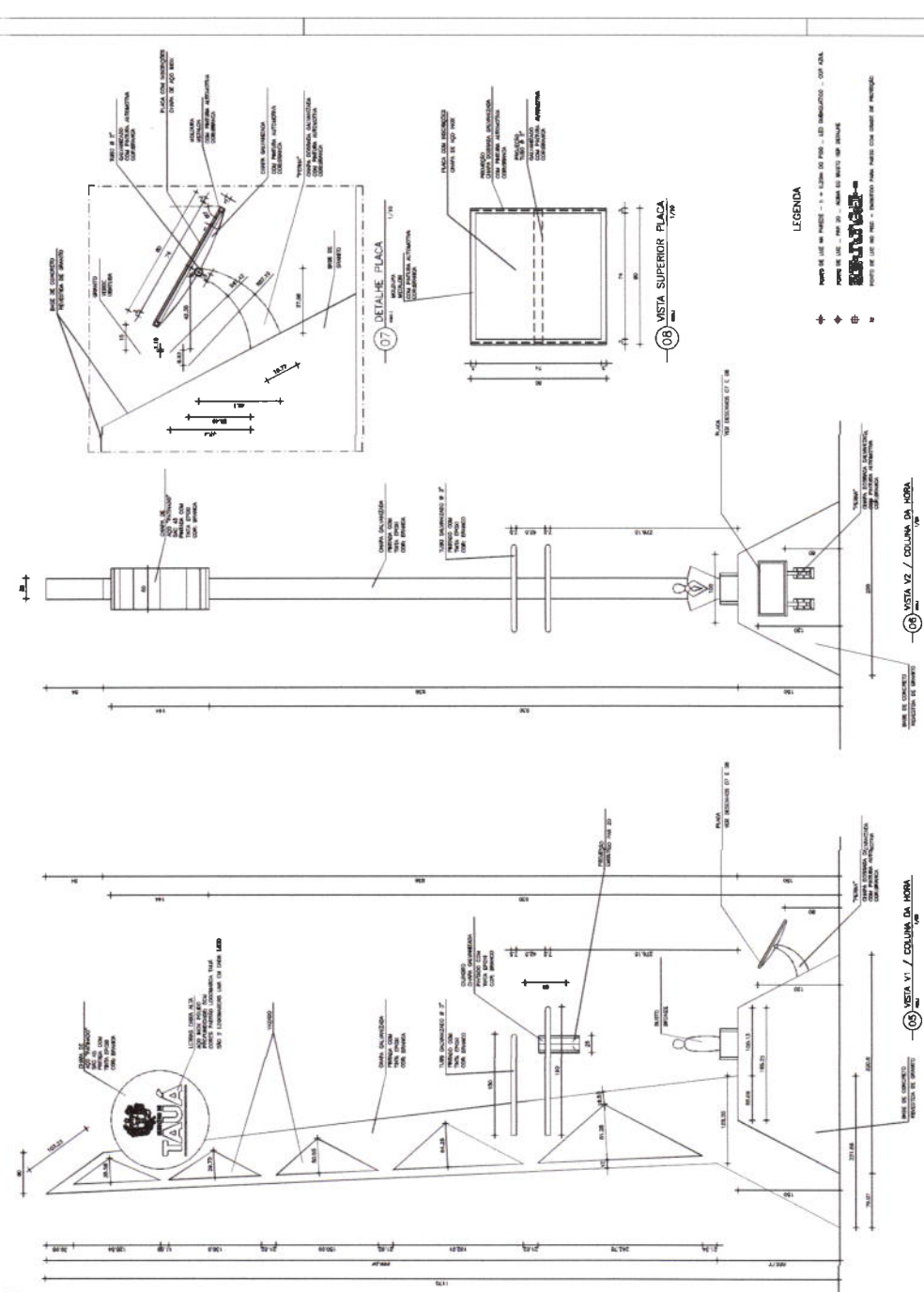
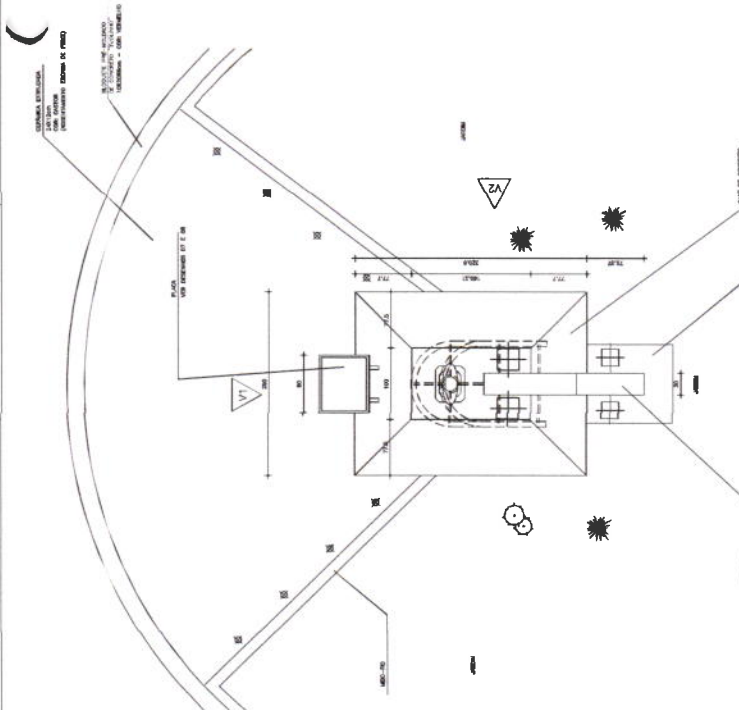

LEGENDA

- ◆ PAVIMENTO DE CIMENTO - 1 - 15% DE CIMENTO - 10% DE AREIA - 85% DE FOLHA DE AREIA - 10% DE AREIA
- ◆ PAVIMENTO DE CIMENTO - 2 - 15% DE CIMENTO - 10% DE AREIA - 85% DE FOLHA DE AREIA - 10% DE AREIA
- ◆ PAVIMENTO DE CIMENTO - 3 - 15% DE CIMENTO - 10% DE AREIA - 85% DE FOLHA DE AREIA - 10% DE AREIA
- ◆ PAVIMENTO DE CIMENTO - 4 - 15% DE CIMENTO - 10% DE AREIA - 85% DE FOLHA DE AREIA - 10% DE AREIA

ASSIMULADAS E ATENDIDAS

LEONARDO MULLER JUNIOR
GOVERNADOR

GEOPAC
PROFESSORIA MUNICIPAL DE TAUÁ
PROFESSOR

PROFESSOR
PROFESSOR
PROFESSOR

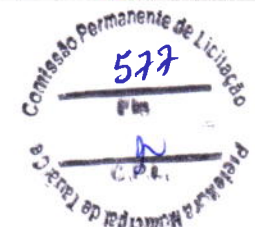

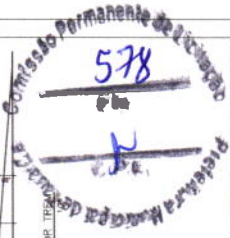

ASSINATURAS E APROVAÇÃO

LEONARDO SILVEIRA LIMA
ENGENHEIRO CIVIL - RFP-0603/07

GEO PAC

PREFEITURA MUNICIPAL DE TAUBATÉ
PRACA ESTACÃO DA OBRAÇA
PROJETO DE URBANIZAÇÃO
DETALHES TREA

16/19
INDICAÇÃO

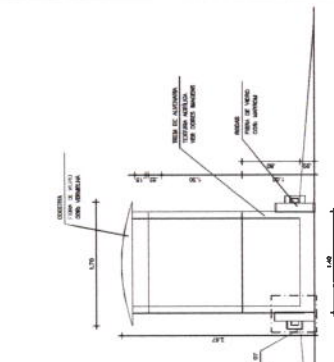

04 - CORTA TREA 1/20

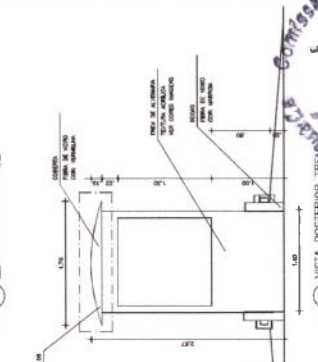

05 - VISTA POSTERIOR TREA 1/20

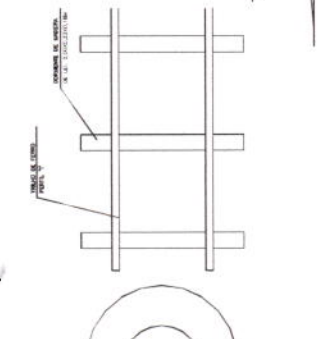

01 - VISTA SUPERIOR TREA 1/20

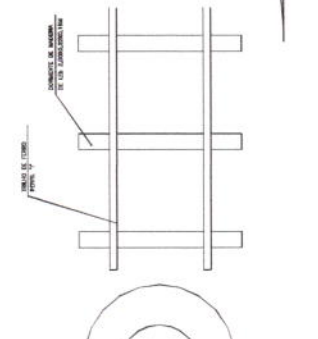

02 - PLANTA TREA 1/20

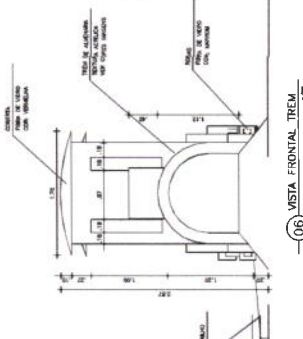

06 - VISTA FRONTAL TREA 1/20

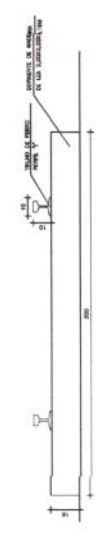

10 - DETALHE TRILHO 1/20

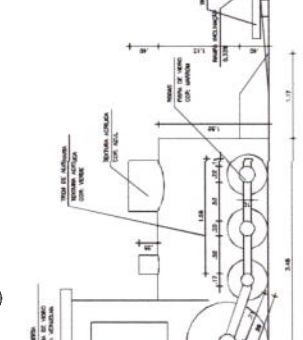

03 - VISTA LATERAL TREA 1/20

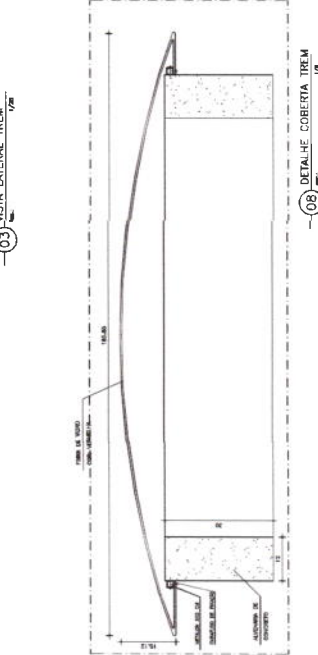

08 - DETALHE COBERTURA TREA 1/20

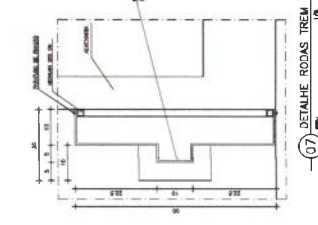

07 - DETALHE RODAS TREA 1/20

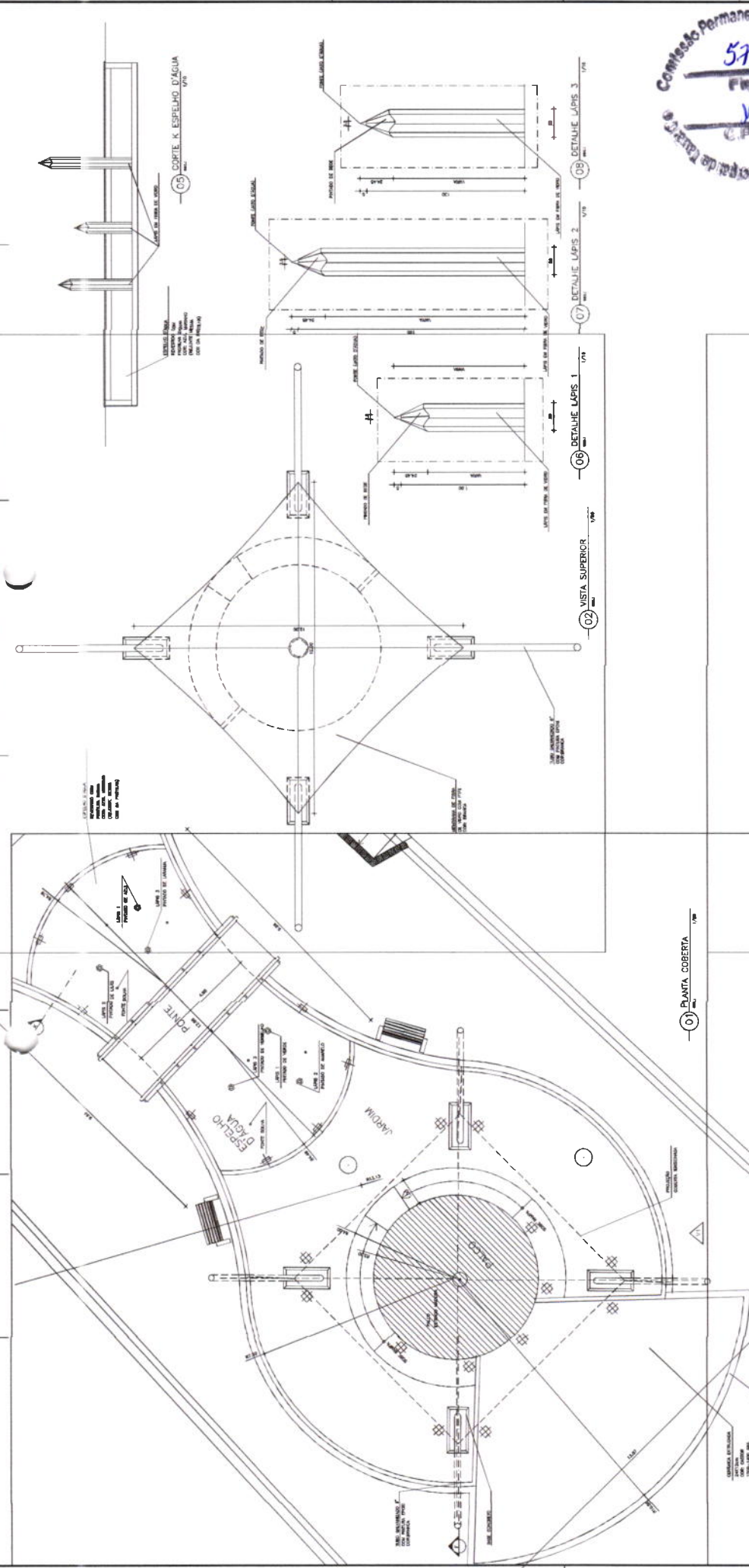

OBS: * DIMENSÕES SUGERIDAS PELO DESENHO
 * VER CÁLCULO ESTRUTURAL RELATIVO A ESTRUTURAS METÁLICAS, DE CONCRETO ARMADO E FUNDAÇÕES

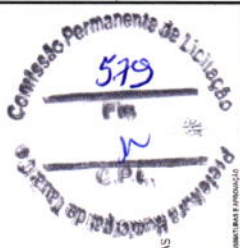
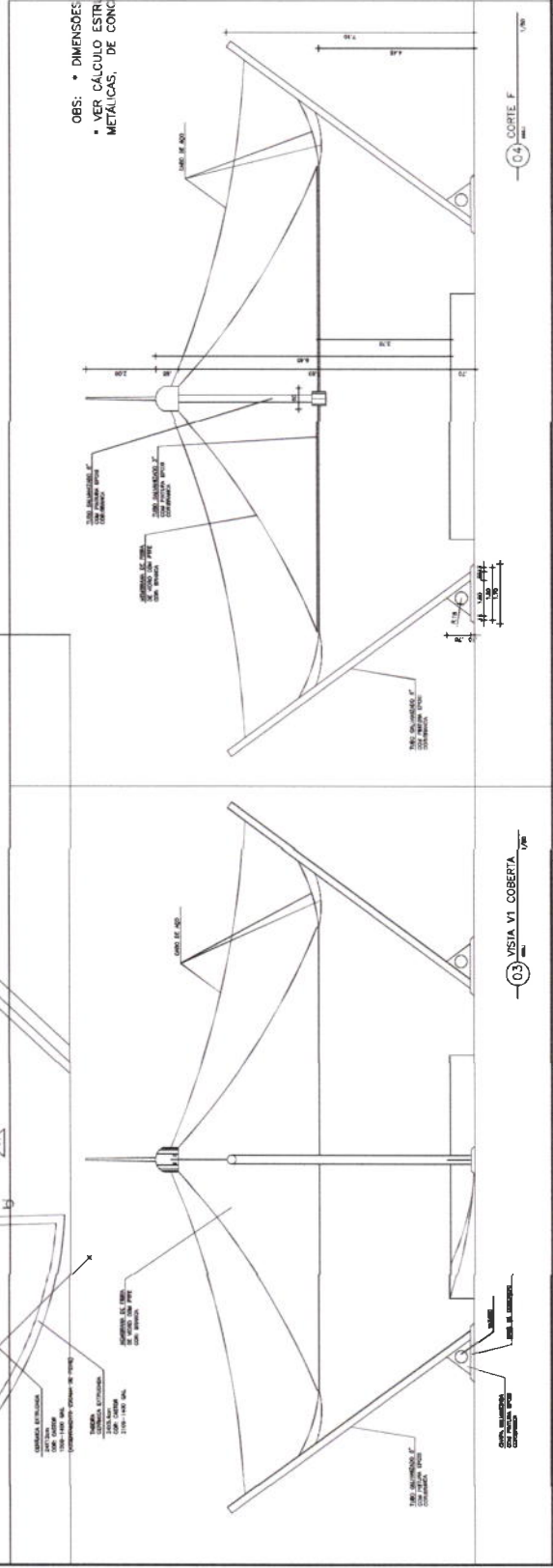

SERVIÇO DE PROJEÇÃO LEONARDO MULLER LIMA CREA: 041.041.000-00/PR	
GEOPAC GEOPAC CONSULTORIA E SERVIÇOS DE ENGENHARIA RUA ESTRELA MUNICIPAL DE LIMA, 100 - JARDIM DA AURORA - CURITIBA - PR - CEP: 81.280-000	
PROJETO DE ARQUITETURA PROJETO DE FUNDAMENTAÇÃO PROJETO DE INSTALAÇÃO ELÉTRICA PROJETO DE INSTALAÇÃO DE SANEAMENTO BÁSICO	
DATA DE EMISSÃO DO PROJETO: 17/11/2011	DATA DE RECEBIMENTO DO PROJETO: 17/11/2011

Nº DE LICITAÇÃO: 001/2011	Nº DE EMPENHO: 001/2011
Nº DE CONTRATO: 001/2011	Nº DE ORÇAMENTO: 001/2011

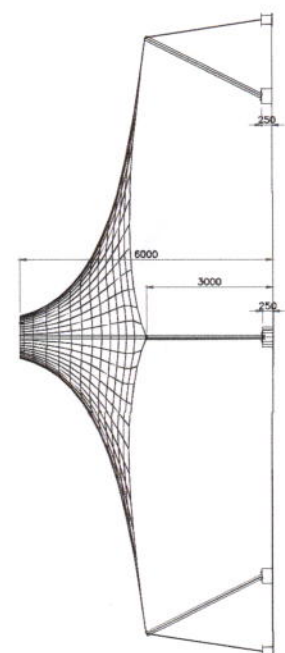

ELEVACÃO B-B
ESQ. 1/50

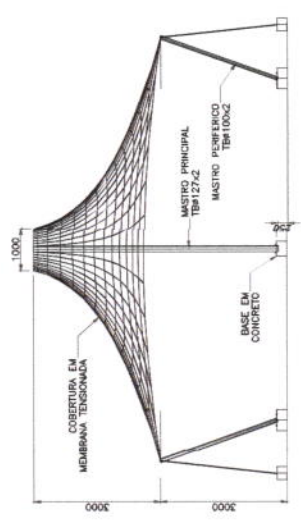

ELEVACÃO C-C
ESQ. 1/50

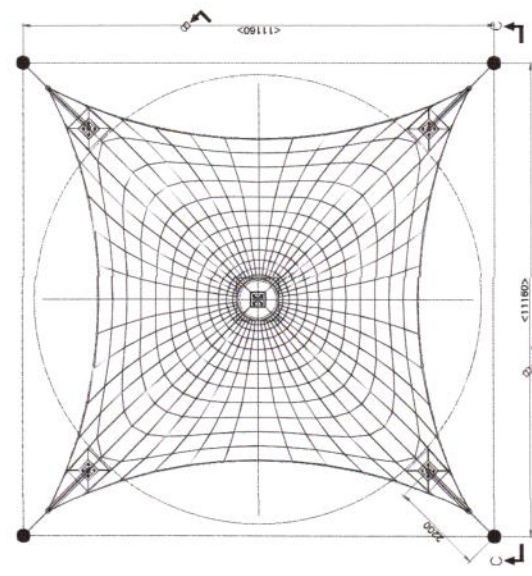

IMPLANTAÇÃO/MONTAGEM
ESQ. 1/50

ASSINATURAS E APROVAÇÃO

WILSON LIMA LIMA VERDE
ARQUITETO E URBANISTA - RNP: 0436863/08

FRANCISCO JUNIOR, CEZARIO DE MACEDO
ARQUITETO E URBANISTA - RNP: 0436863/08

LEONARDO SILVEIRA LIMA
ENGENHEIRO CIVIL - RNP: 06013810/97

ASSINATURAS E APROVAÇÃO

LEONARDO SILVEIRA LIMA
ENGENHEIRO CIVIL - RNP: 06013810/97

APROVAÇÃO

GEO PAC
AV. PADRE ANTONIO TOMAS, 11 2400 - TAUAÍ - TAUAÍ
FONE: (051) 32413117 - EMAIL: GEPAC@GEPAC.COM.BR

PREFEITURA MUNICIPAL DE TAUAÍ

PRACA ESTACÃO DA CRIANÇA

PROJETO DE URBANIZAÇÃO

PROJETO DE URBANIZAÇÃO

DETALHE DA TENDA

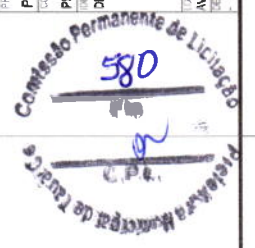

DATA	SET/2021	FOLHA Nº	18/19
PROJETO	PRACA ESTACÃO DA CRIANÇA	INDICADA	TAUAÍ
PROJETA	LEONARDO SILVEIRA LIMA		

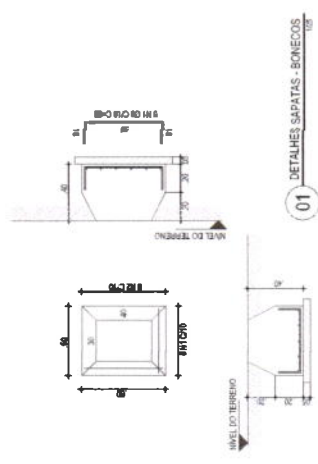

NOTAS

- 01 - CORTA e desenhos do contrameio.**
 02 - Para 5' de altura.
 03 - Cálculo de área e quantidade de concreto para a fundação independente do tipo de solo.
 04 - Fazer a fundação independente do tipo de solo.
 05 - Fazer a fundação independente do tipo de solo.
 06 - Fazer a fundação independente do tipo de solo.
 07 - Fazer a fundação independente do tipo de solo.
 08 - Fazer a fundação independente do tipo de solo.
 09 - Fazer a fundação independente do tipo de solo.
 10 - Fazer a fundação independente do tipo de solo.
 11 - Fazer a fundação independente do tipo de solo.
 12 - Fazer a fundação independente do tipo de solo.
 13 - Fazer a fundação independente do tipo de solo.
 14 - Fazer a fundação independente do tipo de solo.
 15 - Fazer a fundação independente do tipo de solo.
 16 - Fazer a fundação independente do tipo de solo.
 17 - Fazer a fundação independente do tipo de solo.
 18 - Fazer a fundação independente do tipo de solo.
 19 - Fazer a fundação independente do tipo de solo.
 20 - Fazer a fundação independente do tipo de solo.

ASSINATURAS E APROVAÇÃO

Leonardo Silveira Lima
 LEONARDO SILVEIRA LIMA
 Engenheiro Civil - RPPR nº 11909



QUADRO DE ARMADURAS

RESERVAÇÃO	ACO	POSICÃO	BITOLA	QUANT.	COMP. UNID. (CM)	COMP. TOTAL (CM)
SAPATAS DOS BARRIOS	S5	N1	8	5	71.00	355.00
		N2	1	5	85.00	425.00

GEPAC
 GEOPAC CONSULTORIA E PROJETOS LTDA.
 RUA DAS FLORES, 100 - JARDIM BOTANICO - TAUBATÉ - SP
 FONE: (11) 3525-0100 - FAX: (11) 3525-0101
 CNPJ: 08.000.000/0001-00

PREFEITURA MUNICIPAL DE TAUBATÉ

Construção de Próprio Estudo de Engenharia

Projeto de Engenharia: Paulo Roberto Colares

Projeto de Arquitetura: Paulo Roberto Colares

Projeto de Estrutura: Paulo Roberto Colares

Projeto de Instalações: Paulo Roberto Colares

Projeto de Paisagismo: Paulo Roberto Colares

Projeto de Urbanismo: Paulo Roberto Colares

Projeto de Viagem: Paulo Roberto Colares